



รายงานการวิจัย

เรื่อง

แนวทางการปฏิบัติตามกรอบมาตรฐานคุณวุฒิระดับอุดมศึกษาแห่งชาติ :
ปัญหา อุปสรรค การแก้ไขและแนวทางการพัฒนา

The Action of Thai Qualifications Framework for Higher Education:
Problems Barrier Adjustment and Improvement

โดย

พระมหาสุทัศน์ ติสสรวาที

นางไฉไลฤดี ยูวนะศิริ

นางรุ่งทิพย์ กล้าหาญ

นางสาวปฐวีธรรม สำเนียง

กองวิชาการ สำนักงานอธิการบดี

มหาวิทยาลัยมหาจุฬาลงกรณราชวิทยาลัย

พ.ศ.๒๕๕๗

ได้รับทุนอุดหนุนการวิจัยจากมหาวิทยาลัยมหาจุฬาลงกรณราชวิทยาลัย

MCU RS 610757090



รายงานการวิจัย

เรื่อง

แนวทางการปฏิบัติตามกรอบมาตรฐานคุณวุฒิระดับอุดมศึกษาแห่งชาติ :

ปัญหา อุปสรรค การแก้ไขและแนวทางการพัฒนา

The Action of Thai Qualifications Framework for Higher Education:

Problems Barrier Adjustment and Improvement

โดย

พระมหาสุทัศน์ ติสฺสรวาที

นางไฉไลฤดี ยูวนะศิริ

นางรุ่งทิพย์ กล้าหาญ

นางสาวปฐวีธรรม สำเนียง

กองวิชาการ สำนักงานอธิการบดี

มหาวิทยาลัยมหาจุฬาลงกรณราชวิทยาลัย

พ.ศ.๒๕๕๗

ได้รับทุนอุดหนุนการวิจัยจากมหาวิทยาลัยมหาจุฬาลงกรณราชวิทยาลัย

MCU RS 610757090

(ลิขสิทธิ์เป็นของมหาวิทยาลัยมหาจุฬาลงกรณราชวิทยาลัย)



Research Report

The Action of Thai Qualifications Framework for Higher Education: Problems Barrier Adjustment and Improvement

by

Phramaha Sutas Nakkarnrian (Tissaravadhi)

Mrs.Chailairudee Yuwanasiri

Mrs.Roungthip Klahan

Ms. Patitham Samniang

Academic Affairs Division

Mahachulalongkornrajavidyalaya University

B.E.2557

Research Project Funded by Mahachulalongkornrajavidyalaya University

MCU RS 610757090

(Copyright Mahachulalongkornrajavidyalaya University)

ชื่อรายงานการวิจัย : แนวทางการปฏิบัติตามกรอบมาตรฐานคุณวุฒิระดับอุดมศึกษาแห่งชาติ:
ปัญหา อุปสรรค การแก้ไขและแนวทางการพัฒนา

ผู้วิจัย : พระมหาสุทัศน์ ตีสรรวาที
นางรุ่งทิพย์ กล้าหาญ นางไฉไลฤดี ยวนะศิริ และ นางสาวปฐิธรรม สำเนียง

ส่วนงาน : กองวิชาการ มหาวิทยาลัยมหาจุฬาลงกรณราชวิทยาลัย

ปีงบประมาณ : ๒๕๕๗

ทุนอุดหนุนการวิจัย : มหาวิทยาลัยมหาจุฬาลงกรณราชวิทยาลัย

บทคัดย่อ

การวิจัยครั้งนี้ มีวัตถุประสงค์เพื่อศึกษาสภาพปัจจุบัน ปัญหาและอุปสรรค การแก้ไขและแนวทางการพัฒนาของการปฏิบัติตามกรอบมาตรฐานคุณวุฒิระดับอุดมศึกษาแห่งชาติ ในมหาวิทยาลัยมหาจุฬาลงกรณราชวิทยาลัย โดยใช้ระเบียบวิธีการวิจัยที่ผสมผสานระหว่างวิธีการเชิงปริมาณและเชิงคุณลักษณะ เครื่องมือที่ใช้ในการวิจัยคือ แบบสอบถามและประเด็นการเสวนา กลุ่มตัวอย่างที่ศึกษาประกอบด้วยผู้บริหารและคณาจารย์จากส่วนงานต่าง ๆ ทั้งในระดับคณะ วิทยาเขต วิทยาลัย โครงการขยายห้องเรียนและหน่วยวิทยบริการ รวม ๕๑ แห่ง จำนวนทั้งสิ้น ๕๘๓ รูป/คน จำแนกเป็นกลุ่มผู้บริหาร ๘๔ รูป/คน และคณาจารย์ ๔๙๙ รูป/คน ในการวิเคราะห์ข้อมูล ใช้สถิติพื้นฐาน ได้แก่ ค่าร้อยละ ค่าเฉลี่ยและส่วนเบี่ยงเบนมาตรฐาน จากนั้นจึงนำมาเปรียบเทียบผลการเรียนรู้ โดยการหาค่าความสัมพันธ์ระหว่างตัวแปรจากค่าสถิติ F-test ด้วยวิธีวิเคราะห์ความแปรปรวน (ANOVA) และ Chi-square พร้อมทั้งการวิเคราะห์ข้อมูลเชิงคุณภาพจากสนทนาในเวทีการเสวนาระดับคณะ วิทยาเขตและวิทยาลัย จำนวน ๑๐ ครั้ง

ผลการวิจัยพบว่า

ผู้บริหารหรืออาจารย์ที่มีประสบการณ์ในการสอนที่แตกต่างกันมีความเข้าใจเกี่ยวกับกรอบมาตรฐานคุณวุฒิระดับอุดมศึกษาแห่งชาติแตกต่างกัน อย่างมีนัยสำคัญทางสถิติที่ระดับ .๐๕ ผู้มีประสบการณ์ในการสอนไม่เกิน ๕ ปี มีความสัมพันธ์กับระดับความเข้าใจเกี่ยวกับกรอบมาตรฐานคุณวุฒิระดับอุดมศึกษาแห่งชาติ แตกต่างกับผู้มีประสบการณ์ในการสอน ๑๐ – ๑๕ ปีอย่างมีนัยสำคัญทางสถิติที่ระดับ .๐๕ ผู้มีประสบการณ์ในการสอน ๖ – ๑๐ ปี มีความสัมพันธ์กับระดับความเข้าใจเกี่ยวกับกรอบมาตรฐานคุณวุฒิระดับอุดมศึกษาแห่งชาติ แตกต่างกับผู้มีประสบการณ์ในการสอน ๑๖ ปีขึ้นไป อย่างมีนัยสำคัญทางสถิติที่ระดับ .๐๕ และผู้มีประสบการณ์ในการสอน ๑๐ – ๑๕ ปี ไม่มีความสัมพันธ์ต่อระดับความเข้าใจเกี่ยวกับกรอบมาตรฐานคุณวุฒิระดับอุดมศึกษาแห่งชาติ แตกต่างกับผู้มีประสบการณ์ในการสอน ๑๖ ปีขึ้นไป อย่างมีนัยสำคัญทางสถิติที่ระดับ .๐๕

อาจารย์หรือผู้บริหารที่มีคุณวุฒิทางการศึกษาที่แตกต่างกันมีความสัมพันธ์กับลักษณะการปฏิบัติตามกรอบมาตรฐานคุณวุฒิระดับอุดมศึกษาแห่งชาติแตกต่างกัน อย่างมีนัยสำคัญทางสถิติที่

ระดับ .๐๕ โดยคุณวุฒิทางการศึกษาระดับปริญญาโทมีลักษณะการปฏิบัติตามกรอบมาตรฐานคุณวุฒิระดับอุดมศึกษาแห่งชาติ แตกต่างกับคุณวุฒิทางการศึกษาระดับปริญญาเอก อย่างมีนัยสำคัญทางสถิติที่ระดับ .๐๕

อาจารย์หรือผู้บริหารที่มีพฤติกรรมการหาความรู้เกี่ยวกับกรอบมาตรฐานคุณวุฒิระดับอุดมศึกษาแห่งชาติ (มคอ.) ที่แตกต่างกันมีลักษณะการปฏิบัติตามกรอบมาตรฐานคุณวุฒิระดับอุดมศึกษาแห่งชาติแตกต่างกัน อย่างมีนัยสำคัญทางสถิติที่ระดับ .๐๑ ผู้ที่ศึกษาด้วยตนเองมีลักษณะการปฏิบัติตามกรอบมาตรฐานคุณวุฒิระดับอุดมศึกษาแห่งชาติ แตกต่างกับผู้เข้ารับการอบรม และผู้ไม่เคยหาความรู้มาก่อนเลย อย่างมีนัยสำคัญทางสถิติที่ระดับ .๐๕ และผู้เข้ารับการอบรมมีลักษณะการปฏิบัติตามกรอบมาตรฐานคุณวุฒิระดับอุดมศึกษาแห่งชาติ แตกต่างกับผู้ไม่เคยหาความรู้มาก่อนเลย อย่างมีนัยสำคัญทางสถิติที่ระดับ .๐๕ เช่นเดียวกับการผู้ที่ผ่านการอบรมเกี่ยวกับกรอบมาตรฐานคุณวุฒิระดับอุดมศึกษาแห่งชาติ (มคอ.) มีลักษณะการปฏิบัติต่างจากผู้ที่ไม่เคยผ่านการอบรมเกี่ยวกับกรอบมาตรฐานคุณวุฒิระดับอุดมศึกษาแห่งชาติ (มคอ.) แตกต่างกันอย่างมีนัยสำคัญทางสถิติที่ระดับ .๐๑

อาจารย์หรือผู้บริหารผู้ที่เคยมีประสบการณ์รับผิดชอบเขียนเกี่ยวกับกรอบมาตรฐานคุณวุฒิระดับอุดมศึกษาแห่งชาติ (มคอ.) มีลักษณะการปฏิบัติตามกรอบมาตรฐานคุณวุฒิระดับอุดมศึกษาแห่งชาติแตกต่างจากผู้ที่ไม่เคยมีประสบการณ์รับผิดชอบเขียนเกี่ยวกับกรอบมาตรฐานคุณวุฒิระดับอุดมศึกษาแห่งชาติ (มคอ.) อย่างมีนัยสำคัญทางสถิติที่ระดับ .๐๑

การแก้ไขและแนวทางการพัฒนาการปฏิบัติตามกรอบมาตรฐานคุณวุฒิระดับอุดมศึกษาแห่งชาติ ในมหาวิทยาลัยมหาจุฬาลงกรณราชวิทยาลัย ที่เหมาะสมและนำไปสู่รูปธรรมของการดำเนินงาน มีหลายรูปแบบ ดังนี้

๑. การศึกษาทำความเข้าใจก่อนดำเนินการตามกรอบมาตรฐานคุณวุฒิ พร้อมทั้งตั้งคณะกรรมการตามหลักสูตรและอาจารย์ประจำหลักสูตรเพื่อติดตามกำกับดูแลคุณภาพตามกรอบมาตรฐานคุณวุฒิระดับอุดมศึกษา โดยการประชุมเพื่อทำความเข้าใจ แล้วตั้งคณะกรรมการติดตามประเมินผลการดำเนินงานบริหารจัดการหลักสูตร และจัดประชุมคณะกรรมการประจำหลักสูตรปีละอย่างน้อย ๔ ครั้ง เพื่อพัฒนาปรับปรุงให้ทันสมัย ตลอดจนจัดประชุมคณะกรรมการประจำวิทยาลัย สงฆ์ สรุปผลการดำเนินงานการจัดการเรียนการสอนก่อนเปิดเทอมทุกครั้ง

๒. เพื่อให้บรรลุวัตถุประสงค์การบริหารจัดการหลักสูตรตามกรอบมาตรฐานคุณวุฒิแห่งชาติ ต้องคำนึงถึงการมีเอกภาพด้านนโยบายและมีความหลากหลายในทางปฏิบัติโดยมีการกระจายอำนาจจาก ส่วนกลางไปสู่ส่วนงานจัดการศึกษา

๓. สร้างการมีส่วนร่วมของชุมชน สังคม และสถานประกอบการในการกำหนดนโยบายการบริหารหลักสูตรกระบวนการผลิตและพัฒนาบัณฑิตกำลังคน รวมทั้งการกำหนดมาตรฐานบัณฑิตและการประสานภาคีเครือข่ายภาคเอกชน ภาครัฐ ท้องถิ่น เพื่อการพัฒนาบัณฑิต

๔. ควรออกแบบจัดการศึกษาที่มีความยืดหยุ่น หลากหลาย และมีระบบเทียบโอนผลการเรียนและระบบเทียบ ประสบการณ์การทำงานของบุคคลเพื่อเข้ารับการศึกษากำหนดกลไกให้นิสิตมีกิจกรรมจิตอาสาเพื่อสังคม การจัดระบบการเทียบโอนผลการเรียน การประกาศคุณธรรม

นิสิตและการสนับสนุนให้อาจารย์ผลิตผลงานวิจัยในชั้นเรียนเพื่อพัฒนานิสิตและจัดการเรียนการสอนโดยใช้วิจัยเป็นฐาน

๕. มีการระดมทรัพยากรทั้งจากภาครัฐและเอกชนในการจัดการศึกษาตามกรอบมาตรฐานคุณวุฒิระดับอุดมศึกษา โดยคำนึงถึงการประสานประโยชน์อย่างทั่วถึงและเป็นธรรม

๖. การมีระบบการพัฒนาอาจารย์แต่ละหลักสูตรอย่างต่อเนื่อง เพื่อให้ทันต่อความเปลี่ยนแปลงของเทคโนโลยี ศาสตร์สมัยใหม่และสถานการณ์ทางสังคม โดยการแต่งตั้งอาจารย์ประจำหลักสูตร การยกย่องเชิดชูอาจารย์โดยการมอบรางวัลต่างๆ การจัดกิจกรรมประชุมวิชาการเพื่อการแลกเปลี่ยนเรียนรู้และเผยแพร่ผลงานวิชาการของอาจารย์และพัฒนานิสิต

จากผลการศึกษา คณะผู้วิจัยเสนอให้มหาวิทยาลัยจัดทำคู่มือการบริหารจัดการหลักสูตรตามกรอบมาตรฐานคุณวุฒิระดับอุดมศึกษาแห่งชาติ เพื่อรวบรวมข้อมูลต่างๆ ในการดำเนินการหลักสูตร รวมทั้งเกณฑ์มาตรฐานต่างๆ ที่สำนักงานคณะกรรมการการอุดมศึกษาได้กำหนดขึ้น สำหรับใช้เป็นแนวทางในการดำเนินงานบริหารจัดการและพัฒนาหลักสูตรให้มีความหลากหลาย บรรลุตามเป้าหมายของหลักสูตร

Research Title :	The Action of Thai Qualifications Framework for Higher Education: Problems Barrier Adjustment and Improvement
Researchers:	Phramaha Sutas Nakkarnrian (Tissaravadhi) Mrs.Chailairudee Yuwanasiri Mrs.Roungthip Klahan Ms. Patitham Samniang
Department:	Academic Affair of Mahachulalongkornrajavidyalaya University
Fiscal Year:	2557/2014
Research Grant :	Mahachulalongkornrajavidyalaya University

ABSTRACT

This research aimed at studying the current situations of barriers and its solutions together with the development guideline based on the Thai Qualifications Framework for Higher Education (TQF) in Mahachulalongkornrajavidyalaya University. The study is conducted by a Mixed Research Methods as the Qualitative and Quantitative.

The instruments used in this research were questionnaires and discussion issues. The sample consisted of administrators and lecturers from various sections viz. faculties, campuses, Sangha colleges, Academic Service Units including 51 academic areas of a total 583 persons – 84 of administrators and 449 of lecturers.

The collected data were analyzed by the percentage and the Standard Deviation followed by the F – Test, the ANOVA and Chi-Square.

The results revealed that the experienced administrators and lecturers have a different comprehended on the Thai Qualifications Framework which showed statistically significant at .05.

The lecturers who gained lower than 5 years of teaching experience, they have a different comprehended on the Thai Qualifications Framework between the lecturers who gained more than 10 – 15 years of teaching experience which showed statistically significant at .05.

The lecturers who gained 6-10 years of teaching experience have a different comprehended on the Thai Qualifications Framework between the lecturers who gained more than 16 years of teaching experience which showed statistically significant at .05.

And followed by the lecturers who gained 10-15 years of teaching experience have a different comprehended on the Thai Qualifications Framework between the lecturers who gained more than 16 years of teaching experience which showed statistically significant at .05.

Regarding to the lectures and administrators who gained different educational backgrounds, they have a different comprehended on the Thai Qualifications Framework which showed statistically significant at .05.

Persons who graduated the master degree, they have a different comprehended on the Thai Qualifications Framework between ones who graduated a doctoral degree which showed statistically significant at .05.

The lecturers or administrators who have done a self-study of the Thai Qualifications Framework, they have followed the Qualifications Framework for Higher Education in the different way which showed statistically significant at .01.

Persons who have done a self-study of the Thai Qualifications Framework, they have a different comprehend from ones who have trained by the university staff, which showed statistically significant at .05.

In case of the trained persons, they have followed and comprehended the Thai Qualifications Framework more than ones who untrained, which showed statistically significant at .05. In addition, ones who have been trained the Thai Qualifications Framework; they have followed it, which showed statistically significant at .01.

The lecturers and administrators who experienced on the Thai Qualifications Framework, they have followed if differently from the inexperienced which showed statistically significant at .01.

The results can be summarized that the university attempted to manage which concerning on the PDCA. This can be seen clearly in the curriculum that based on the Thai Qualifications Framework.

An attempt to apply the National Qualifications Framework with Thai Qualifications Framework (TQF1), it has been made through a variety of mechanism.

In addition, the MCU has applied the Thai Qualifications Framework in order to find the appropriate teaching strategies and used the proper way to evaluate students and curriculum. The university has created the link between the TQF and

the Internal Quality Assurance and others organizations. In addition, the administrators attempted to design the guideline in order to expand and follow up the TQF based the process of PDCA.

The development guideline of curriculum management based on the Thai Qualifications Framework in the MCU, the administrators and lecturers should realize and follow the TQF respectively, by designing the curriculum that focus on the outcome and develop the students' abilities. Therefore, the process of curriculum management should be based on the Deming Cycle viz. Plan, Do, Check and Act.

กิตติกรรมประกาศ

การวิจัยครั้งนี้ ได้รับทุนสนับสนุนจากสถาบันวิจัยพุทธศาสตร์ มหาวิทยาลัยมหาจุฬาลงกรณราชวิทยาลัย เป็นทุนสนับสนุนการวิจัยประจำปีงบประมาณ ๒๕๕๗

คณะผู้วิจัยขอขอบคุณผู้บริหารและคณะกรรมการวิจัยของสถาบันวิจัยพุทธศาสตร์ ที่ได้พิจารณาให้ทุนอุดหนุนการวิจัยครั้งนี้ ขอขอบคุณผู้บริหารและคณาจารย์ของคณะ วิทยาเขต วิทยาลัย โครงการขยายห้องเรียนและหน่วยวิทยบริการ ของมหาวิทยาลัยมหาจุฬาลงกรณราชวิทยาลัย ที่กรุณาตอบแบบสอบถามและให้โอกาสคณะผู้วิจัยได้ร่วมแลกเปลี่ยนเรียนรู้และให้ข้อมูลอันเป็นประโยชน์ต่องานวิจัยชิ้นนี้เป็นอย่างมาก

ขออนุโมทนาขอบคุณ รศ.สนิท สัตโยภาส รศ.พินดา สินสุวรรณ รศ.วรวรรณ เสนาวงศ์ รศ.ดร.เกตุมณี มากมี อาจารย์วิไล แสนเหมือนขวัญ รศ.ดร.เพ็ชรีย์ รูปะวิเชตร์ และอาจารย์สมหวัง คันธรส ที่ได้ให้ความอนุเคราะห์รับเป็นผู้ทรงคุณวุฒิตรวจสอบความสมบูรณ์ของเครื่องมือการวิจัย รวมทั้งให้คำปรึกษา เสนอแนะและตรวจงานวิจัย จนเป็นงานวิจัยที่เสร็จสมบูรณ์

คณะผู้วิจัยหวังว่า งานวิจัยชิ้นนี้จะ เป็นประโยชน์ในการบริหารหลักสูตรตามกรอบมาตรฐานคุณวุฒิระดับอุดมศึกษาแห่งชาติ ของมหาวิทยาลัยมหาจุฬาลงกรณราชวิทยาลัย ให้มีประสิทธิภาพสูงยิ่งขึ้นต่อไป

พระมหาสุทัศน์ ติสฺสรวาทิและคณะ

๒๔ มิถุนายน ๒๕๕๘

สารบัญ

	หน้า
บทคัดย่อภาษาไทย.....	ก-ค
บทคัดย่อภาษาอังกฤษ.....	ง-ฉ
กิตติกรรมประกาศ.....	ช
สารบัญ.....	ซ-ฅ
บทที่ ๑ บทนำ.....	๑
๑.๑ ความสำคัญและที่มาของปัญหาที่ทำการวิจัย.....	๑
๑.๒ วัตถุประสงค์ของโครงการวิจัย.....	๓
๑.๓ ขอบเขตของโครงการวิจัย.....	๓
๑.๔ นิยามศัพท์.....	๔
๑.๕ ประโยชน์ที่ได้รับ.....	๕
บทที่ ๒ แนวคิด ทฤษฎีและงานวิจัยที่เกี่ยวข้อง.....	๖
๒.๑ แนวคิดการพัฒนาหลักสูตร	๖
๒.๒ แนวคิดการบริหารหลักสูตร.....	๑๑
๒.๓ แนวคิดการออกแบบการสอนแบบย้อนกลับ.....	๑๙
๒.๔ แนวคิดการบริหารคุณภาพ	
และการประกันคุณภาพภายในด้วยวงจรเดมมิง (PDCA).....	๒๕
๒.๕ กรอบมาตรฐานคุณวุฒิระดับอุดมศึกษาแห่งชาติ.....	๔๖
๒.๖ งานวิจัยที่เกี่ยวข้อง.....	๕๕
๒.๗ กรอบแนวคิดการวิจัย.....	๖๑
บทที่ ๓ วิธีดำเนินการวิจัย.....	๖๒
ขั้นตอนที่ ๑ ขั้นเตรียมการวิจัย.....	๖๒
ขั้นตอนที่ ๒ การออกแบบเครื่องมือในการวิจัย.....	๖๒
ขั้นตอนที่ ๓ การสร้างเครื่องมือในการวิจัย.....	๖๒
ขั้นตอนที่ ๔ การตรวจสอบความสมบูรณ์ของแบบสอบถาม.....	๖๓
ขั้นตอนที่ ๕ การเก็บรวบรวมข้อมูล.....	๖๓
ขั้นตอนที่ ๖ การวิเคราะห์และสังเคราะห์ข้อมูล.....	๖๔
ขั้นตอนที่ ๗ การนำเสนอและเผยแพร่ผลงานวิจัย.....	๖๔
บทที่ ๔ ผลการวิจัย.....	๖๖
๔.๑ ผลการศึกษาจากแบบสอบถาม.....	๖๗
๔.๒ ผลการศึกษาจากความคิดเห็นจากตัวแทนผู้บริหารและคณาจารย์	
ของมหาวิทยาลัย.....	๑๑๘

สารบัญ (ต่อ)

บทที่ ๕ สรุป อภิปรายผล และข้อเสนอแนะ.....	๑๒๖
๕.๑ สรุปผลการวิจัย.....	๑๒๖
๕.๒ การอภิปรายผล.....	๑๓๘
๕.๓ ข้อเสนอแนะ.....	๑๕๔
บรรณานุกรม.....	๑๕๕
ภาคผนวก.....	๑๕๘
ภาคผนวก ก บทความวิจัย.....	๑๕๙
ภาคผนวก ข แบบสอบถามการวิจัย สำหรับผู้บริหาร.....	๑๗๑
ภาคผนวก ค แบบสอบถามการวิจัย สำหรับอาจารย์.....	๑๗๗
ภาคผนวก ง ตารางเปรียบเทียบวัตถุประสงค์ กิจกรรมที่วางแผนไว้ กิจกรรมที่ได้ดำเนินการมาและผลที่ได้รับจากโครงการวิจัย.....	๑๘๕
ภาคผนวก จ บทสรุปสำหรับผู้บริหาร.....	๑๘๗
ภาคผนวก ฉ ผลการหาค่า IOC.....	๑๘๙
ภาคผนวก ช จดหมายขอขอบคุณผู้ทรงคุณวุฒิตรวจ ความสมบูรณ์ของเครื่องมือการวิจัย.....	๑๙๙
ภาคผนวก ซ แบบสรุปโครงการ.....	๒๐๐
ประวัติผู้วิจัย.....	๒๐๕

บทที่ ๑ บทนำ

๑.๑ ความสำคัญและที่มาของปัญหาที่ทำการวิจัย

การประกาศใช้พระราชบัญญัติการศึกษาแห่งชาติ พ.ศ. ๒๕๔๒ ส่งผลกระทบให้เกิดการปฏิรูปการศึกษาทุกระดับและเกี่ยวข้องกับการเปลี่ยนแปลงระบบการบริหารราชการภาครัฐเป็นอย่างมาก มีการเน้นหนักในเรื่องการปรับปรุงหลักสูตรและการปรับเปลี่ยนวิธีการสอนเพื่อพัฒนาความคิดและการแก้ปัญหาของนักศึกษา ตลอดจนการพัฒนาคุณค่าและวัฒนธรรมของไทย ประกอบกับยังมีการยกระดับของสถาบันราชภัฏและสถาบันเทคโนโลยีราชมงคลขึ้นเป็นมหาวิทยาลัย รวมถึงการเปิดสอนหลักสูตรระดับอุดมศึกษาในวิทยาลัยชุมชนและสถาบันอุดมศึกษาเอกชนมีความเป็นอิสระมากขึ้น การเปลี่ยนแปลงเหล่านี้ทำให้สถาบันอุดมศึกษาที่มีความหลากหลาย ประชาชนมีโอกาสเข้าเรียนในระดับอุดมศึกษากันอย่างทั่วถึง สถาบันอุดมศึกษามีอิสระในการจัดการศึกษาได้มากขึ้น ท่ามกลางสิ่งต่างๆ ที่เกิดขึ้นเหล่านี้ก่อให้เกิดปัญหาตามมา กล่าวคือ จะทำอย่างไรให้สังคมเชื่อมั่นได้ว่าคุณวุฒิที่บัณฑิตได้รับจากสถาบันอุดมศึกษาต่างๆ เหล่านี้มีคุณภาพและมาตรฐานที่เท่าเทียมกันหรือเทียบเคียงกันได้อย่างน่าเชื่อถือและเป็นที่ยอมรับของสถาบันอุดมศึกษาทั้งในและต่างประเทศด้วยการประกาศใช้พระราชบัญญัติการศึกษา

สิ่งหนึ่งที่จะสะท้อนให้เห็นถึงควมมีประสิทธิภาพและควมมีมาตรฐานของคุณวุฒิดังกล่าว ได้แก่ คุณภาพของบัณฑิตที่ได้รับคุณวุฒินั้นๆ ซึ่งสามารถพิจารณาจากผลลัพธ์การเรียนรู้ของบัณฑิตทางด้านความรู้ ความสามารถ ทักษะด้านต่างๆ ในการทำงานและการประกอบอาชีพ รวมทั้งคุณลักษณะอื่นๆ ในการอยู่ร่วมกับผู้อื่นในสังคมได้อย่างมีความสุข สำนักงานคณะกรรมการการอุดมศึกษาในฐานะที่เป็นหน่วยงานกำกับและส่งเสริมการดำเนินการของสถาบันอุดมศึกษาจึงได้ดำเนินการโครงการจัดทำกรอบมาตรฐานคุณวุฒิระดับอุดมศึกษาของประเทศไทย (Thai Qualifications Framework for Higher Education; TQF:HEd) เพื่อเป็น เครื่องมือในการนำนโยบายที่ปรากฏในพระราชบัญญัติการศึกษาแห่งชาติเกี่ยวกับมาตรฐาน การศึกษาของชาติในสวนของมาตรฐานการอุดมศึกษาไปสู่การปฏิบัติในสถาบันอุดมศึกษาอย่างเป็นรูปธรรม กรอบมาตรฐานคุณวุฒิระดับอุดมศึกษามุ่งเน้นเป้าหมายการจัดการศึกษาที่ผลการเรียนรู้ (Learning Outcomes) ของนักศึกษา ซึ่งเป็นการประกันคุณภาพบัณฑิตที่ได้รับคุณวุฒิแต่ละคุณวุฒิ และสื่อสารให้สังคมชุมชน รวมทั้งสถาบันอุดมศึกษาทั้งในและต่างประเทศเขาใจได้ตรงกันและ เชื่อมั่นถึงผลการเรียนรู้ที่บัณฑิตได้รับการพัฒนาว่า มีมาตรฐานที่สามารถเทียบเคียงกันได้กับสถาบันอุดมศึกษาที่ดีทั้งในและต่างประเทศ^๑

^๑ คณะกรรมการการอุดมศึกษา, **กรอบมาตรฐานคุณวุฒิระดับอุดมศึกษา พ.ศ.๒๕๕๒ และแนวทางการปฏิบัติ**, (เอกสารแนบท้าย ประกาศคณะกรรมการการอุดมศึกษา เรื่อง แนวทางการปฏิบัติตามกรอบมาตรฐานคุณวุฒิ ระดับอุดมศึกษาแห่งชาติ พ.ศ. ๒๕๕๒), หน้า ๑.

สำนักงานคณะกรรมการการอุดมศึกษาได้ทำงานวิจัย เพื่อศึกษากรอบแนวคิดคุณลักษณะบัณฑิตของประเทศไทย และเพื่อใช้เป็นข้อมูลพื้นฐานในการพัฒนากรอบมาตรฐานคุณวุฒิฯ ให้อยู่ในระดับสากลร่วมกับผู้เชี่ยวชาญออสเตรเลียและได้แต่งตั้งคณะกรรมการจัดทำกรอบมาตรฐานคุณวุฒิระดับอุดมศึกษาของประเทศไทยขึ้น เพื่อศึกษาและพิจารณาแนวทางการพัฒนาคุณภาพบัณฑิต และพบว่าประเทศต่างๆ เหล่านั้นได้จัดให้มีระบบการประกันคุณภาพสถานศึกษาทั้งภายในและภายนอกเช่นเดียวกับประเทศไทยแต่ที่ได้พัฒนาก้าวล้ำไปกว่า คือ การจัดทำกรอบมาตรฐานคุณวุฒิแห่งชาติเพื่อสนับสนุนการประกันคุณภาพบัณฑิต นอกจากนี้ในหลายประเทศกรอบมาตรฐานคุณวุฒิไม่ได้ครอบคลุมเฉพาะการจัดการศึกษาในระดับอุดมศึกษาเท่านั้นแต่ยังได้รวมถึงระดับอาชีวศึกษาและระดับการศึกษาขั้นพื้นฐานอีกด้วย

กรอบมาตรฐานคุณวุฒิระดับอุดมศึกษาของประเทศไทยมีหลักการสำคัญ คือ มุ่งเน้นที่มาตรฐานสัมฤทธิ์ผลการเรียนรู้ของบัณฑิต (Learning Outcomes) ซึ่งเป็นมาตรฐานขั้นต่ำเชิงคุณภาพ เพื่อประกันและสื่อสารให้หน่วยงานและผู้ที่เกี่ยวข้องได้เข้าใจและมั่นใจถึงกระบวนการผลิตบัณฑิต โดยยึดหลักความสอดคล้องกับพระราชบัญญัติการศึกษาแห่งชาติ พ.ศ. ๒๕๔๒ และที่แก้ไขเพิ่มเติม พ.ศ. ๒๕๔๕ ตลอดจนมาตรฐานการศึกษาของชาติและมาตรฐานการอุดมศึกษา โดยมุ่งให้กรอบมาตรฐานคุณวุฒิระดับอุดมศึกษา เป็นเครื่องมือในการนำแนวนโยบายในการพัฒนาคุณภาพและมาตรฐานการจัดการศึกษาตามที่กำหนดไว้ในพระราชบัญญัติการศึกษาแห่งชาติ มาตรฐานการศึกษาของชาติ และมาตรฐานการอุดมศึกษาไปสู่การปฏิบัติในสถานศึกษาได้อย่างเป็นรูปธรรม เพราะกรอบมาตรฐานคุณวุฒิระดับอุดมศึกษา มีแนวทางที่ชัดเจนในการนำไปสู่การพัฒนาหลักสูตร การปรับเปลี่ยนกลวิธีการสอนของอาจารย์ การเรียนรู้ของนักศึกษา ตลอดจนการวัดและประเมินผล การเรียนรู้เพื่อให้มั่นใจว่า บัณฑิตจะบรรลุมาตรฐานผลการเรียนรู้ตามที่มุ่งหวังได้จริง ทั้งยังมุ่งที่จะประมวลกฎเกณฑ์และประกาศต่างๆ ที่ได้ดำเนินการไว้แล้วเข้าไว้ด้วยกันและเชื่อมโยงกันอยู่ในเอกสารฉบับเดียว ซึ่งจะสามารถอธิบายให้ผู้เกี่ยวข้องได้เข้าใจอย่างชัดเจนเกี่ยวกับความหมายและความมีมาตรฐานในการจัดการศึกษาของคุณวุฒิหรือปริญญาในระดับต่างๆ มุ่งให้คุณวุฒิหรือปริญญาของสถาบันอุดมศึกษาใดๆ ของประเทศไทย เป็นที่ยอมรับและเทียบเคียงกันได้ทั้งในสถาบันอุดมศึกษาของไทยและต่างประเทศ เนื่องจากกรอบมาตรฐานคุณวุฒิจะช่วยกำหนดความมีมาตรฐานในการจัดการศึกษาในทุกชั้นตอนอย่างเป็นระบบ โดยเปิดโอกาสให้สถาบันอุดมศึกษาสามารถจัดหลักสูตร ตลอดจนกระบวนการเรียนการสอนได้อย่างหลากหลาย โดยมั่นใจถึงผลผลิตสุดท้ายของการจัดการศึกษา คือ คุณภาพของบัณฑิตจะมีมาตรฐานผลการเรียนรู้ตามที่มุ่งหวังสามารถประกอบอาชีพได้อย่างมีความสุขและภาคภูมิใจ เป็นที่พึงพอใจของนายจ้าง และเป็นคนดีของสังคม ช่วยเพิ่มความเข้มแข็งและขีดความสามารถในการพัฒนาประเทศชาติได้

มหาวิทยาลัยมหาจุฬาลงกรณราชวิทยาลัย ภายใต้สถานะของมหาวิทยาลัยในกำกับของรัฐ ได้จัดให้มีกรอบมาตรฐานคุณวุฒิระดับอุดมศึกษาแห่งชาติ ขณะเดียวกัน เป็นมหาวิทยาลัยที่โครงสร้างการบริหารมีการขยายส่วนงานภายใต้สังกัดในฐานะ คณะ วิทยาเขต วิทยาลัยสงฆ์ โครงการขยายห้องเรียนและหน่วยวิทยบริการ ในพื้นที่หลายจังหวัดทั่วประเทศ การมีส่วนงานภายใต้สังกัดจำนวนมากและอยู่ในลักษณะกระจาย รูปแบบการจัดการเรียนการสอนมีหลักสูตรกลางหลักสูตรเดียวแต่นำไปเปิดสอนทั่วประเทศภายใต้การบริหารจัดการของส่วนงานจัดการศึกษาแต่ละแห่ง โดยมี

อาจารย์ในส่วนงานอื่นๆ เป็นผู้สอน ก่อให้เกิดความหลากหลายด้านอาจารย์ วิธีการสอน วิธีการวัดผล ประเมินผล มคอ.๓ มคอ.๕ และ มคอ.๗

ในช่วงระยะเวลาที่ผ่านมา ถึงแม้ว่ากรอบมาตรฐานคุณวุฒิระดับอุดมศึกษาแห่งชาติ จะถูกนำมาใช้ในฐานะที่เป็นชุดเครื่องมือในพัฒนาคุณภาพบัณฑิต แต่ยังคงพบว่ากรอบมาตรฐานคุณวุฒิระดับอุดมศึกษาแห่งชาติ ยังไม่สามารถขับเคลื่อนให้มีการบริหารเชิงคุณภาพได้ทั่วทั้งองค์กรของมหาวิทยาลัยได้อย่างแท้จริง โดยมีหลายหลักสูตรไม่สามารถดำเนินการตามกรอบมาตรฐานได้ครบกระบวนการ ซึ่งก่อให้เกิดปัญหาด้านคุณภาพด้านกระบวนการจัดการเรียนการสอน และบัณฑิตผู้สำเร็จการศึกษา ในภาพรวมของหลักสูตรและมหาวิทยาลัย

ดังนั้น คณะผู้วิจัยจึงมีความสนใจที่จะศึกษาสภาพปัจจุบันของการบริหารหลักสูตรตามกรอบมาตรฐานคุณวุฒิระดับอุดมศึกษาแห่งชาติ เพื่อนำไปสู่การศึกษาแนวทางในการพัฒนาการบริหารหลักสูตรตามกรอบมาตรฐานคุณวุฒิระดับอุดมศึกษาแห่งชาติ เพื่อให้ผู้บริหารและผู้มีส่วนเกี่ยวข้องใช้เป็นแนวทางในการบริหารหลักสูตรกรอบมาตรฐานคุณวุฒิระดับอุดมศึกษาแห่งชาติ ของมหาวิทยาลัยมหาจุฬาลงกรณราชวิทยาลัย ให้มีประสิทธิภาพสูงขึ้น และเป็นเครื่องมือในการบริหารงานวิชาการของมหาวิทยาลัยเชิงคุณภาพในอนาคตต่อไป

๑.๒ วัตถุประสงค์ของโครงการวิจัย

๑.๒.๑ เพื่อศึกษาสภาพปัจจุบัน ปัญหาและอุปสรรคของการปฏิบัติตามกรอบมาตรฐานคุณวุฒิระดับอุดมศึกษาแห่งชาติ ในมหาวิทยาลัยมหาจุฬาลงกรณราชวิทยาลัย

๑.๒.๒ เพื่อศึกษาการแก้ไขและแนวทางการพัฒนาการปฏิบัติตามกรอบมาตรฐานคุณวุฒิระดับอุดมศึกษาแห่งชาติ ในมหาวิทยาลัยมหาจุฬาลงกรณราชวิทยาลัย

๑.๓ ขอบเขตของโครงการวิจัย

๑.๓.๑ ขอบเขตด้านประชากรและกลุ่มตัวอย่าง

ผู้ให้ข้อมูลเชิงปริมาณ ได้แก่ ผู้บริหารและคณาจารย์ของมหาวิทยาลัยมหาจุฬาลงกรณราชวิทยาลัย จากส่วนงานจัดการศึกษา ๕๑ แห่ง คือ คณะ ๕ คณะ วิทยาเขต ๑๐ แห่ง วิทยาลัยสงฆ์ ๑๒ แห่ง โครงการขยายห้องเรียน ๕ แห่ง และหน่วยวิทยบริการ ๑๙ แห่ง จำนวน ๗๔๓ รูป/คน

ผู้ให้ข้อมูลเชิงคุณภาพ ได้แก่ ตัวแทนผู้บริหารและคณาจารย์ของวิทยาลัยมหาจุฬาลงกรณราชวิทยาลัย จากส่วนงานระดับคณะ ๕ แห่งในส่วนกลาง วิทยาเขต ๔ แห่ง คือ ภาคเหนือ ๑ แห่ง ภาคตะวันออกเฉียงเหนือ ๑ แห่ง ภาคกลาง ๑ แห่ง ภาคใต้ ๑ แห่ง และวิทยาลัยสงฆ์ ๔ แห่ง คือ ภาคเหนือ ๑ แห่ง ภาคตะวันออกเฉียงเหนือ ๑ แห่ง ภาคกลาง ๑ แห่ง ภาคใต้ ๑ แห่ง แห่งละ ๑๐ รูป/คน รวม ๑๓ ส่วนงาน ๑๓๐ รูป/คน

๑.๓.๒ ขอบเขตด้านเนื้อหา

การวิจัยครั้งนี้ คณะผู้วิจัยมุ่งเสนอสภาพปัจจุบันและแนวทางการพัฒนาการบริหารหลักสูตรตามกรอบมาตรฐานคุณวุฒิระดับอุดมศึกษาแห่งชาติและผลการวิเคราะห์แนวทางการบริหารหลักสูตรตามกรอบมาตรฐานคุณวุฒิระดับอุดมศึกษาแห่งชาติ ๘ ด้าน ได้แก่

๑) ด้านการความชัดเจนของการกำหนดกรอบนโยบาย

- ๒) ด้านการการประยุกต์กรอบมาตรฐานคุณวุฒิระดับชาติกับกรอบมาตรฐานคุณวุฒิสาขา
- ๓) ด้านการพัฒนาหลักสูตรโดยการจัดทำข้อกำหนดจำเพาะของหลักสูตรของรายวิชา และของประสบการณ์ภาคสนาม
- ๔) ด้านการนำกรอบมาตรฐานคุณวุฒิไปใช้ในการพัฒนาวิธีการสอนที่เหมาะสม
- ๕) ด้านการใช้วิธีการที่เหมาะสมในการประเมินการเรียนรู้ของนักศึกษาและการประเมินหลักสูตร
- ๖) ด้านการสร้างกลไกเชื่อมโยงระหว่างกรอบมาตรฐานคุณวุฒิกับระบบประกันคุณภาพภายในและภายนอก รวมทั้งหน่วยงานอื่นๆที่เกี่ยวข้อง ทั้งภาครัฐและเอกชน
- ๗) ด้านการขยายผลและติดตามผลการดำเนินการประเมินผลตามกรอบมาตรฐานคุณวุฒิและการพัฒนา
- ๘) ด้านการพัฒนาระบบการปฏิบัติตามกรอบมาตรฐานคุณวุฒิระดับอุดมศึกษาแห่งชาติ โดยใช้กระบวนการ PDCA

๑.๔ นิยามศัพท์

กรอบมาตรฐานคุณวุฒิระดับอุดมศึกษาแห่งชาติ หมายถึง กรอบที่แสดงระบบคุณวุฒิการศึกษาระดับอุดมศึกษาของประเทศ ซึ่งประกอบด้วย ระดับคุณวุฒิ ความเชื่อมโยงต่อเนื่องจากคุณวุฒิระดับหนึ่งไปสู่ระดับที่สูงขึ้น การแบ่งสายวิชา มาตรฐานผลการเรียนรู้ของแต่ละระดับคุณวุฒิซึ่งเพิ่มสูงขึ้นตามระดับของคุณวุฒิ ปริมาณการเรียนรู้ที่สอดคล้องกับเวลาที่ต้องใช้ ลักษณะของหลักสูตรในแต่ละระดับคุณวุฒิ การเปิดโอกาสในเทียบโอนผลการเรียนรู้จากประสบการณ์ ซึ่งเป็นการส่งเสริมการเรียนรู้ตลอดชีวิต รวมทั้งระบบและกลไกที่ให้ความมั่นใจในประสิทธิผลการดำเนินงานตามกรอบมาตรฐานคุณวุฒิระดับอุดมศึกษาแห่งชาติของสถาบันอุดมศึกษาว่าสามารถผลิตบัณฑิตให้บรรลุคุณภาพตามมาตรฐานผลการเรียนรู้

สภาพและแนวทางการบริหารหลักสูตรตามกรอบมาตรฐานคุณวุฒิระดับอุดมศึกษาแห่งชาติ หมายถึง ความรู้ ความเข้าใจ พฤติกรรมการปฏิบัติ ตลอดจนความคิดเห็นต่อแนวทางการบริหารจัดการหลักสูตรตามกรอบมาตรฐานคุณวุฒิระดับอุดมศึกษาของผู้บริหารและคณาจารย์ของมหาวิทยาลัยมหาจุฬาลงกรณราชวิทยาลัย โดยสำรวจ ๘ ด้าน ได้แก่ (๑)ความชัดเจนของการกำหนดกรอบนโยบาย (๒)การประยุกต์กรอบมาตรฐานคุณวุฒิระดับชาติกับกรอบมาตรฐานคุณวุฒิสาขา (๓)การพัฒนาหลักสูตรโดยการจัดทำข้อกำหนดจำเพาะของหลักสูตร ของรายวิชาและของประสบการณ์ภาคสนาม (๔)การนำกรอบมาตรฐานคุณวุฒิไปใช้ในการพัฒนาวิธีการสอนที่เหมาะสม (๕)การใช้วิธีการที่เหมาะสมในการประเมินการเรียนรู้ของนักศึกษาและการประเมินหลักสูตร (๖)การสร้างกลไกเชื่อมโยงระหว่างกรอบมาตรฐานคุณวุฒิกับระบบประกันคุณภาพภายในและภายนอก รวมทั้งหน่วยงานอื่นๆที่เกี่ยวข้อง ทั้งภาครัฐและเอกชน (๗)การขยายผลและติดตามผลการดำเนินการประเมินผลตามกรอบมาตรฐานคุณวุฒิและการพัฒนา และ(๘)การพัฒนาระบบการปฏิบัติตามกรอบมาตรฐานคุณวุฒิระดับอุดมศึกษาแห่งชาติ โดยใช้กระบวนการ PDCA

อาจารย์ หมายถึง ผู้ทำหน้าที่จัดกิจกรรมการเรียนการสอนในรายงานวิชาที่ได้รับมอบหมาย ในที่นี้หมายถึงอาจารย์ประจำที่ได้รับการบรรจุและอาจารย์อัตราจ้าง

๑.๕ ประโยชน์ที่ได้รับ

๑.๕.๑ ประโยชน์ทางวิชาการ

การวิจัยในครั้งนี้ จะส่งผลให้ทราบ แนวทางการปฏิบัติตามกรอบมาตรฐานคุณวุฒิระดับอุดมศึกษาแห่งชาติ : ปัญหา อุปสรรค การแก้ไขและแนวทางการพัฒนาของมหาวิทยาลัยมหาจุฬาลงกรณราชวิทยาลัย

๑.๕.๒ ประโยชน์ทางการปฏิบัติ

ผลการวิจัยครั้งนี้ จะเป็นประโยชน์แก่มหาวิทยาลัยในการวางแผนพัฒนาการปฏิบัติตามกรอบมาตรฐานคุณวุฒิระดับอุดมศึกษาแห่งชาติของมหาวิทยาลัยมหาจุฬาลงกรณราชวิทยาลัย

บทที่ ๒ แนวคิด ทฤษฎีและงานวิจัยที่เกี่ยวข้อง

การวิจัย เรื่อง แนวทางการปฏิบัติตามกรอบมาตรฐานคุณวุฒิระดับอุดมศึกษาแห่งชาติ : ปัญหา อุปสรรค การแก้ไขและแนวทางการพัฒนา คณะผู้วิจัยได้ตรวจเอกสารเพื่อประมวลแนวคิด ทฤษฎีและผลการวิจัยที่เกี่ยวข้อง สังเคราะห์เป็นกรอบแนวคิดที่สำคัญ เพื่อใช้เป็นแนวทางการศึกษา สภาพปัจจุบัน ปัญหาและอุปสรรคของการปฏิบัติตามกรอบมาตรฐานคุณวุฒิระดับอุดมศึกษาแห่งชาติ ตลอดจนศึกษาค้นคว้าการแก้ไขและแนวทางการพัฒนาการปฏิบัติตามกรอบมาตรฐานคุณวุฒิ ระดับอุดมศึกษาแห่งชาติ ในมหาวิทยาลัยมหาจุฬาลงกรณราชวิทยาลัย ซึ่งประกอบด้วยสาระสำคัญ ของการประมวลตามลำดับ ดังนี้

- ๒.๑ แนวคิดการพัฒนาหลักสูตร
- ๒.๒ แนวคิดการบริหารหลักสูตร (Curriculum Management)
- ๒.๓ การออกแบบการสอนแบบย้อนกลับ (Backward Design)
- ๒.๔ แนวคิดการบริหารคุณภาพและการประกันคุณภาพภายในด้วยวงจรเดมมิ่ง (PDCA)
- ๒.๕ กรอบมาตรฐานคุณวุฒิระดับอุดมศึกษาแห่งชาติ
- ๒.๖ งานวิจัยที่เกี่ยวข้อง
- ๒.๗ กรอบแนวคิดการวิจัย

๒.๑ แนวคิดการพัฒนาหลักสูตร

๒.๑.๑ ความหมายของหลักสูตร

หลักสูตรเป็นหัวใจสำคัญของการบริหารงานการจัดการศึกษา มีนักวิชาการศึกษาหลาย ท่านให้ความหมายของหลักสูตร ดังนี้

ดักลาส (Douglass) กล่าวว่า หลักสูตร คือ ระบบการจัดจำนวนวิชาสำหรับกลุ่มของผู้เรียน โดยเฉพาะการเตรียมตัวของสถานศึกษาและรวมถึงสิ่งอื่น ๆ ที่ทำให้เกิดกิจกรรมการเรียนรู้ ได้แก่ การแนะนำ กิจกรรมการเรียนรู้ และรายวิชาที่จัดสอน^๑

กาญจนา คุณารักษ์ กล่าวว่า หลักสูตร หมายถึง โครงการ หรือ แผนข้อกำหนดอันประกอบด้วย หลักการ จุดมุ่งหมาย โครงสร้าง กิจกรรม และวัสดุต่างๆ ในการจัดการเรียนการสอน ที่จะพัฒนาผู้เรียนให้ เกิดความรู้ความสามารถ โดยส่งเสริมให้เอากัตบุคคลไปสู่ศักยภาพสูงสุดของตนเอง^๒

^๑ Douglass, Herl R., *Modern Administration of Secondary School*, (Boston: Ginn and Co, 1954), p. 135.

^๒ กาญจนา คุณารักษ์, *หลักสูตรและการพัฒนา*, (นครปฐม: มหาวิทยาลัยศิลปากร วิทยาเขตพระราชวังสนามจันทร์, ๒๕๔๐), หน้า ๑๔.

สังัด อุทรานันท์ กล่าวว่า หลักสูตร หมายถึง ลักษณะใดลักษณะหนึ่งต่อไปนี้

๑) หลักสูตร คือ สิ่ง que สร้างขึ้นในลักษณะของรายวิชา ซึ่งประกอบไปด้วยเนื้อสาระที่จัดเรียงลำดับความยากง่าย หรือเป็นขั้นตอนอย่างดีแล้ว

๒) หลักสูตร ประกอบด้วยประสบการณ์ทางเรียนซึ่งได้วางแผนล่วงหน้าเพื่อมุ่งหวังจะให้เด็กได้เปลี่ยนแปลงพฤติกรรมในทางที่ต้องการ

๓) หลักสูตร เป็นสิ่งที่สังคมสร้างขึ้นสำหรับให้ประสบการณ์ทางการศึกษาแก่เด็กในโรงเรียน

๔) หลักสูตร ประกอบด้วยมวลประสบการณ์ทั้งหมดของผู้เรียน ซึ่งเขาได้ทำได้รับรู้ และได้ตอบสนองต่อการแนะแนวของโรงเรียน^๓

โดยนัยนี้ หลักสูตรจึงมีความสำคัญยิ่งในการจัดการศึกษาทุกระดับ เพราะเป็นโครงร่างกำหนดกรอบแนวทางการปฏิบัติที่จะนำไปสู่การจัดการเรียนรู้ให้ผู้เรียนได้รับประสบการณ์ที่เป็นประโยชน์ต่อการดำเนินชีวิต ช่วยการพัฒนาผู้เรียนในทุกๆ ด้าน เพื่อให้ผู้เรียนได้พัฒนาไปในทิศทางที่สอดคล้องกับความมุ่งหมายทางการศึกษาที่กำหนด ฉะนั้น เพื่อสามารถนำความรู้เหล่านี้ไปใช้ในการจัดการเรียนรู้ได้อย่างมีประสิทธิภาพ โดยทั่วไปหลักสูตรจะมีลักษณะพื้นฐานดังต่อไปนี้

๑) หลักสูตรเป็นผลผลิตของสังคม ในแต่ละช่วงเวลาและสามารถเปลี่ยนแปลงได้เสมอ

๒) หลักสูตรไม่ใช่เนื้อหาสาระเพียงอย่างเดียวแต่จะรวมถึงองค์ประกอบที่เกี่ยวข้องกับการศึกษาด้วย

๓) หลักสูตรจะต้องแสดงให้เห็นถึงความมุ่งหมายของการศึกษา และแนวทางที่จะไปถึงความมุ่งหมายนั้น

๔) หลักสูตรเป็นสิ่งที่กำหนดไว้ล่วงหน้าและเป็นเพียงแนวทางหรือการชี้แนะเท่านั้น การใช้หลักสูตรต้องปรับให้เหมาะกับผู้เรียนและสภาพแวดล้อมทางสังคม

๕) หลักสูตรไม่ใช่สิ่งที่จะนำไปใช้ได้ทั่วไป ต้องมีขอบเขตที่ชัดเจน (curriculum area)

๒.๑.๒ องค์ประกอบของหลักสูตร

ทาบา (Taba) กล่าวว่า หลักสูตรไม่ว่าอยู่ในรูปแบบใดก็ตามควรมีองค์ประกอบ ๔ ประเภท

๑) ความมุ่งหมาย (Objectives) เป็นการกำหนดว่าต้องการให้ผู้เรียนเป็นคนอย่างไรหรือจะให้การศึกษาเพื่ออะไร

๒) เนื้อหาวิชา (Contents) เป็นการเลือกสรรและจัดเนื้อหาวิชาความรู้และประสบการณ์ต่างๆ ที่จะช่วยให้ผู้เรียนพัฒนาไปสู่ความมุ่งหมายที่กำหนดไว้

๓) การนำหลักสูตรไปใช้ (Curriculum Implementation) เป็นการนำเอาหลักสูตรที่เป็นรูปเล่มไปปฏิบัติให้เกิดผล

^๓ สังัด อุทรานันท์, หลักสูตรและการสอน, (กรุงเทพมหานคร: จุฬาลงกรณ์มหาวิทยาลัย, ๒๕๓๘), หน้า ๒๓๕ - ๒๓๖.

๔) การประเมินผล (Evaluation) เป็นการหาคำตอบว่าการดำเนินการของหลักสูตรเป็นไปตามความมุ่งหมายหรือไม่ เพียงใดและมีอะไรเป็นสาเหตุ

ดังนั้น ทุกหลักสูตร ไม่ว่าจะเป็นการออกแบบในลักษณะใดก็ตามจะต้องประกอบด้วยส่วนต่างๆ อยู่เสมอ ตามปกติหลักสูตรจะประกอบด้วยข้อความที่กล่าวถึงจุดมุ่งหมายทั่วไป และจุดมุ่งหมายเฉพาะ หลักสูตรจะบอกถึงการเลือกเนื้อหาสาระ บางครั้งหลักสูตรก็อาจจะกล่าวถึงการจัดการเรียนการสอนอีกด้วย ในขั้นสุดท้ายหลักสูตรจะรวมถึงโครงการประเมินผลผลิตของหลักสูตร^๔

๒.๑.๓ ลักษณะหลักสูตรที่ดี

สันต ธรรมบำรุง กล่าวว่า หลักสูตรที่ดีมีคุณสมบัติต่อไปนี้

๑. หลักสูตรควรมีความคล่องตัวพอสมควรและสามารถที่จะปรับปรุงเปลี่ยนแปลงให้เหมาะสมกับสภาพการณ์ต่างๆ ได้เป็นอย่างดี
๒. หลักสูตรควรเป็นเครื่องมือที่จะช่วยให้การศึกษาบรรลุตามความมุ่งหมายที่กำหนดให้
๓. บุคคลทุกฝ่าย เช่น ผู้ปกครอง ครู ประชาชน นักวิชาการ นักเรียน ควรจะได้มีส่วนร่วมในการพัฒนาหลักสูตร และมีส่วนร่วมได้รับรู้หลักสูตรมิใช่เป็นของนักวิชาการแต่เพียงผู้เดียว
๔. การวางแผนหลักสูตรที่ดีจะต้องเป็นกระบวนการที่ต่อเนื่องกัน
๕. การดำเนินการวางแผนหลักสูตร ควรตั้งอยู่บนรากฐานที่เชื่อถือได้
๖. ในการพัฒนาหลักสูตรนั้นควรคำนึงถึงสิ่งสำคัญต่าง ๆ เช่น รากฐานทางปรัชญา การศึกษา รากฐานทางจิตวิทยา รากฐานทางสังคม
๗. หลักสูตรควรจะเป็นแนวกว้าง เปิดโอกาสให้ผู้เรียนได้สำรวจ ความสนใจความถนัด และความสามารถเป็นรายบุคคล
๘. หลักสูตรในระดับต่างๆ ควรจะมีความสัมพันธ์และต่อเนื่องกันดีไม่ขาดตอน
๙. การประเมินผลหลักสูตร เป็นสิ่งที่จำเป็นและต้องทำเป็นระยะๆ ผลของการประเมินควรนำมาปรับปรุงหรือพัฒนาหลักสูตร^๕

แรมสมร อยู่สถาพร ไต่ถามว่า หลักสูตรที่ดีจะต้องมีลักษณะและเป้าหมายในการสร้างสิ่งสำคัญดังต่อไปนี้

๑. พัฒนาสติปัญญาของเด็กให้มีความรู้ความเข้าใจในสิ่งที่จำเป็นต่อการดำรงชีวิต โดย การเน้นการให้การศึกษาตามระดับขั้นของจุดมุ่งหมายทางการศึกษาดานพุทธิศึกษาของ เบญจมิน เอสบลูม นักการศึกษาอเมริกัน ซึ่งประกอบไปด้วย ๖ ระดับ คือ ความรู้ ความเข้าใจ การนำไปประยุกต์ใช้ การวิเคราะห์ การสังเคราะห์ความรู้ที่ได้รับและการประเมินค่า ในการจัด การเรียนการสอนให้ นักเรียนได้รับความรู้และสามารถพัฒนาสติปัญญาให้ได้ทั้ง ๖ ชั้น ดังกล่าวนั้น จะต้องมุ่งไปที่ลักษณะรูปแบบของหลักสูตรที่จะสร้างขึ้น และควรจะเป็นรูปแบบของหลักสูตร ที่เน้นปัญหาเป็นศูนย์กลาง

^๔ อ้างใน สัจด์ อุทรานันท์, *เทคนิคการจัดการเรียนการสอนอย่างเป็นระบบ*, พิมพ์ครั้งที่ ๖, (กรุงเทพมหานคร: โรงพิมพ์มิตรสยาม, ๒๕๓๒), หน้า ๑๐.

^๕ สันต ธรรมบำรุง, *หลักสูตรและการบริหารหลักสูตร*, (กรุงเทพมหานคร: โรงพิมพ์การศาสนา, ๒๕๒๗), หน้า ๙-๑๐.

ทั้งนี้ เพื่อให้นักเรียนได้มีโอกาสได้เขารวมในกระบวนการเรียนการสอน ครบทั้ง ๖ ขั้นตอนดังกล่าวข้างตน

๒. มุ่งใหม่มีความรู้ที่จำเป็นและมีคุณค่าแก่เด็ก ผูกให้เด็กคิดอย่างมีเหตุผลช่วยให้เด็ก คนพบ ความรู้ ความสามารถและความถนัดของตน

๓. สนองตอบความต้องการและความสนใจของผู้เรียนและสิ่ง ที่ เรียนมีความหมาย ต่อผู้เรียนและเปิดโอกาสให้เด็กได้เลือกสิ่งที่ดีที่สุด

๔. ส่งเสริมให้เด็กสามารถปรับตัวให้เข้ากับสังคมได้และสามารถนำความรู้ที่ได้รับมาปรับปรุงเสริมสร้างสังคม วิชาที่ควรเน้น คือ หลักสูตรการศึกษาตามอาชีพ การศึกษาเพื่อ สันติภาพ และการศึกษาเพื่อเตรียมตัวนักเรียนออกไปดำรงชีวิตได้อย่างมีประสิทธิภาพ

๕. มุ่งพัฒนาทักษะการเรียน การคนควหาความรู้ด้วยตนเอง ส่งเสริมให้รักการอ่าน และการแสวงหาความรู้ตลอดชีวิต ตลอดจนมีนิสัยที่ดีในการทำงานและมีทัศนคติทางสังคมที่ดี

๖. มุ่งส่งเสริมให้ผู้เรียนมีปรัชญาในการดำรงชีวิต มีความซาบซึ้งในสุนทรียภาพและ รู้จัก บำรุง รักษาสุขภาพทั้งของตนและของสวนรวม^๖

ดังนั้น เกณฑ์ที่ใช้ในการประเมินผลหลักสูตร ควรมีความเหมาะสม และครอบคลุมในเรื่องของจุดมุ่งหมาย ความสำคัญและความจำเป็นของหลักสูตร ตลอดจนมีความเหมาะสมต่อสภาพสังคม สิ่งแวดล้อม และความต้องการของผู้เรียน มีความสอดคล้องกับสภาพของ ท้องถิ่นและชุมชนเหมาะสมกับผู้เรียน ส่งเสริมและพัฒนาผู้เรียน มีความยืดหยุ่น สามารถ นำไปใช้ได้สะดวกและที่สำคัญต้องสอดคล้องกับพระราชบัญญัติการศึกษาแห่งชาติพ.ศ. ๒๕๔๒ และหลักสูตรการศึกษาขั้นพื้นฐาน พุทธศักราช ๒๕๔๔

โดยเหตุนี้หลักสูตร ถือเป็นหัวใจของการจัดการศึกษา เพราะเป็นเครื่องมือสำคัญในการกำหนดแนวทางการจัดการศึกษา เพื่อที่จะพัฒนาผู้เรียนให้มีทักษะพื้นฐานในการดำรงชีวิต สามารถพัฒนาคุณภาพชีวิตของตนเองและสังคมได้ การจัดการศึกษาที่ดีจึงควรมีความเหมาะสมสอดคล้องกับสภาพชีวิตและสังคมของผู้เรียน หลักสูตรจึงจำเป็นต้องปรับปรุงหรือพัฒนาให้มีความเหมาะสม ทันต่อการเปลี่ยนแปลงของสภาพเศรษฐกิจและสังคมอยู่เสมอ

๒.๑.๔ ความหมายการพัฒนาหลักสูตร

สันต์ ธรรมบำรุง ได้กล่าวว่า การพัฒนาหลักสูตรหมายถึงการสร้างหลักสูตรการวางแผน หลักสูตรการปรับปรุงหลักสูตร การพัฒนาหลักสูตรซึ่งเป็นการปรับปรุงคุณภาพของหลักสูตรให้ดีขึ้น ทั้งระบบ ตั้งแต่จุดมุ่งหมาย การเรียนการสอน การใช้สื่อการเรียนการสอน การวัดและประเมินผล^๗

^๖ แรมสมร อยู่สภาพร, การสร้างและใช้หลักสูตรประถมศึกษา, (กรุงเทพมหานคร: คณะครุศาสตร์ จุฬาลงกรณ์มหาวิทยาลัย, ๒๕๓๓), หน้า ๔-๕.

^๗ สันต์ ธรรมบำรุง, หลักสูตรและการบริหารหลักสูตร, (กรุงเทพมหานคร: โรงพิมพ์การศาสนา, ๒๕๒๗), หน้า ๙๒.

สังต์ อุทรานันท์ กล่าวว่า “การพัฒนาหลักสูตร” หมายถึง การทำหลักสูตรที่มีอยู่แล้วให้ดีขึ้นหรือสมบูรณ์ขึ้น และการสร้างหลักสูตรขึ้นมาใหม่ โดยไม่มีหลักสูตรเดิมเป็นพื้นฐานอยู่เลย^๘

๒.๑.๕ ความสำคัญของการพัฒนาหลักสูตร

การพัฒนาหลักสูตรเป็นกระบวนการวางแผนการจัดกิจกรรมการเรียนรู้ทุกประเภท เพื่อให้ผู้เรียนเกิดการเปลี่ยนแปลงพฤติกรรมตามความมุ่งหมายและจุดประสงค์ที่กำหนดไว้ และเป็นการวางแผนการประเมินผลให้ทราบถึงการเปลี่ยนแปลงในตัวผู้เรียน ว่าได้บรรลุตามความมุ่งหมายและจุดประสงค์จริงหรือไม่ เพื่อผู้ที่มีหน้าที่รับผิดชอบจะได้รู้และคิดเพื่อแก้ไขปรับปรุงต่อไป ดังนั้นหลักสูตรที่ดีและเหมาะสมจะต้องมีการพัฒนาอยู่เสมอเพื่อให้ทันต่อการเปลี่ยนแปลงของกาลเวลา สภาพเศรษฐกิจ สังคม การเมือง และการปกครองของประเทศตลอดจนความก้าวหน้าทางวิทยาการและเทคโนโลยีต่าง ๆ

ในอดีตนักพัฒนาหลักสูตรจะให้ความสำคัญเกี่ยวกับเป้าหมาย เนื้อหาและวิธีการสอนของหลักสูตรโดยไม่ค่อยสนใจหรือคำนึงผู้เรียนว่าจะมีความรู้สึกหรือมีผลกระทบอย่างไร ปกตินักพัฒนาหลักสูตรจะกำหนดจุดมุ่งหมายให้เกิดประโยชน์แก่ผู้เรียนเป็นสำคัญ และเนื้อหาสาระตลอดทั้งกระบวนการเรียนการสอนก็ต้องเป็นเรื่องของครูที่จะต้องคิดมาหา ครูมักจะหาเนื้อเรื่องและวิธีการเรียนการสอนโดยคำนึงว่าผู้เรียนคิดอย่างไร มีความรู้สึกอย่างไร และมีความต้องการอย่างไร แต่ในปัจจุบันแนวคิดนี้ได้เปลี่ยนไป จึงเป็นหน้าที่ของนักพัฒนาหลักสูตรที่จะต้องหาแนวทางในการพัฒนาหลักสูตรให้มีความถูกต้อง ชัดเจนและเป็นประโยชน์กับผู้เรียนมากที่สุด

๒.๑.๖ แนวคิดการพัฒนาหลักสูตร

จิตพิทย์ เชื้อรัตนพงษ์ ได้เสนอแนวคิดการพัฒนาหลักสูตร อย่างเป็นระบบซึ่งมีขั้นตอนสำคัญสรุปได้ดังนี้

ขั้นที่ ๑ การวิเคราะห์ข้อมูลพื้นฐาน เพื่อวินิจฉัยปัญหาและความต้องการ ซึ่งจะช่วยในการตัดสินใจ

ขั้นที่ ๒ การกำหนดเป้าประสงค์ จุดหมายและจุดประสงค์ หลังจากได้วิเคราะห์ข้อมูลพื้นฐานแล้ว จะพิจารณาและกำหนดความมุ่งหมายของการศึกษา

ขั้นที่ ๓ การเลือกและการจัดเนื้อหา จะต้องมีความถูกต้องสอดคล้องกับจุดมุ่งหมายที่กำหนดไว้ในหลักสูตร มีความสอดคล้องกับความต้องการ ความสนใจของผู้เรียน มีความยากง่ายสอดคล้องเหมาะสมกับวัย เนื้อหาต้องเป็นประโยชน์ต่อผู้เรียน และเนื้อหานั้นเป็นสิ่งที่สามารถจัดให้ผู้เรียนได้ ในแง่ของความพร้อมด้านเวลา ผู้สอน และวัสดุอุปกรณ์ต่าง ๆ

ขั้นที่ ๔ การเลือกและการจัดประสบการณ์การเรียนรู้ ในการจัดกิจกรรมต่าง ๆ ต้องสามารถทำให้ผู้เรียนเกิดการเรียนรู้ได้เร็ว รวมไปถึงยุทธวิธีการสอน การเลือกใช้สื่อการสอนให้

^๘ สังต์ อุทรานันท์, **พื้นฐานและหลักการพัฒนาหลักสูตร**, (กรุงเทพมหานคร: โรงพิมพ์มิตรสยาม, ๒๕๓๒), หน้า ๓๐.

สอดคล้องกับจุดประสงค์การเรียนรู้ และการจัดสภาพแวดล้อมของโรงเรียนต้องเอื้อต่อการเรียนรู้ และกระตุ้นความสนใจของผู้เรียน

ขั้นที่ ๕ การกำหนดอัตราเวลาเรียน หลักเกณฑ์ในการวัดประเมินผลการเรียน กำหนดเวลาเรียนการสอน โดยจัดเนื้อหาวิชาตามลำดับก่อนหลังให้สัมพันธ์กับจำนวนชั่วโมงต่อ สัปดาห์ส่วนการวัดผลประเมินผล ควรกำหนดวิธีการเกณฑ์การจบหลักสูตร

ขั้นที่ ๖ การนำหลักสูตรไปใช้ หลังจากกลางหลักสูตรแล้วต้องมีการตรวจสอบข้อบกพร่องที่ ควรปรับปรุงแก้ไขเพิ่มเติม

ขั้นที่ ๗ การประเมินผลหลักสูตร เมื่อใช้หลักสูตรไปได้สักระยะหนึ่ง ควรมีการประเมินผล หลักสูตรในด้านต่างๆว่ามีข้อบกพร่องที่ควรแก้ไขปรับปรุงหรือเพิ่มเติมอะไรบ้าง

ขั้นที่ ๘ การปรับปรุงแก้ไขหลักสูตร หลังจากที่ได้รับข้อบกพร่องของหลักสูตร อาจจะต้อง มีการศึกษาปัญหาเพื่อปรับปรุงข้อบกพร่องให้หลักสูตรเหมาะสมยิ่งขึ้น^๔

๒.๒ แนวคิดการบริหารหลักสูตร (Curriculum Management)

การบริหารหลักสูตร เป็นขั้นตอนที่สำคัญของการพัฒนาหลักสูตร เพราะต้องมีการ วางแผน เตรียมการล่วงหน้าและติดตามผลอย่างใกล้ชิด ผู้ที่รับผิดชอบบริหารงานจะต้องการ สนับสนุน การส่งเสริม กำกับดูแลงานด้วยความเข้าใจเพื่อสามารถนำหลักสูตรไปสู่เป้าหมายที่แท้จริง การบริหารจัดการหลักสูตร เป็นการบริหารงานทางด้านวิชาการ หรือ การบริหารกิจกรรมทุกชนิดใน สถานศึกษา เพื่อการปรับปรุงพัฒนาการเรียนการสอน ให้ได้ผลดีและมีประสิทธิภาพสูงสุด ทั้งนี้ ระบบการบริหารหลักสูตร มีองค์ประกอบ ๓ ด้าน คือ ตัวป้อน (Input) ตัวแปร (Process) และตัว ตาม (Output) ซึ่งเป็นระบบเป็นขั้นตอนที่มีความสัมพันธ์และเกี่ยวข้องกัน คือ

ขั้นที่ ๑ ตัวป้อน (Input) ที่ป้อนเข้าไปมี ๓ ส่วน

๑.๑ การวางแผนหลักสูตร (Curriculum Planning)

๑.๒ การเรียนการสอนตามหลักสูตร (Curriculum Implementation)

๑.๓ การประเมินผลหลักสูตร (Curriculum Evaluation)

องค์ประกอบ ๓ ส่วนแรกนี้ จะต้องคำนึงถึงผู้เรียน หรือเด็กเป็นศูนย์กลาง

ขั้นที่ ๒ กระบวนการ (Process) มีองค์ประกอบสำคัญ ๓ ประการคือ

๒.๑ การดำเนินงาน (Procedures)

๒.๒ กิจกรรม (Activities)

๒.๓ บุคคลที่มีส่วนร่วมในหลักสูตร (People involvement)

ขั้นตอนที่ ๒ นี้ เป็นการนำหลักสูตรออกไปปฏิบัติและขยายพื้นที่หนึ่งให้สมบูรณ์ยิ่งขึ้น

ขั้นที่ ๓ ผลผลิต (Output) ผลของหลักสูตรจะออกมาใน ๒ รูปแบบ

๓.๑ รูปแบบที่พึงประสงค์ที่เป็นส่วนดีของหลักสูตร เช่น ความมุ่งหมายสอดคล้อง กับเนื้อหา สามารถนำไปใช้ในชีวิตประจำวันได้ เป็นต้น ในส่วนนี้จะต้องคงไว้ในหลักสูตร

^๔ ใจทิพย์ เชื้อรัตนพงศ์, การพัฒนาหลักสูตร: หลักการและแนวปฏิบัติ, (กรุงเทพมหานคร: โรงพิมพ์ กลีน เพรส, ๒๕๓๙), หน้า ๒๕.

๓.๒ รูปแบบที่ไม่พึงประสงค์ จะต้องมีการปรับปรุงแก้ไขใหม่ ให้เหมาะสมต่อไป

๒.๒.๑ หลักการบริหารหลักสูตร

๑) การวางแผนงานหลักสูตร ในช่วงระยะเปลี่ยนผ่านของการปฏิรูปหลักสูตรการศึกษา ขั้นพื้นฐานทุกโรงเรียนจะมีทั้งหลักสูตรใหม่และหลักสูตรเก่า หลักสำคัญในการบริหารหลักสูตรคือ จะต้องทำให้ผู้เรียนสูญเสียประโยชน์น้อยที่สุด เพราะฉะนั้นจะต้องใช้เวลาในการเปลี่ยนหลักสูตรให้น้อยและสั้นที่สุด ดังนั้นจึงจำเป็นต้องมีการวางแผนที่ดี ต้องจัดระบบให้ดี มีข้อมูลที่ชัดเจน และเตรียมทุกอย่างให้พร้อมรับการเปลี่ยนแปลง

๒) การจัดระบบข้อมูลโรงเรียน นับเป็นพื้นฐานที่สำคัญประการหนึ่งในการบริหารหลักสูตร ระบบข้อมูลโรงเรียนประกอบด้วยข้อมูลต่างๆ ดังนี้

๒.๑) หลักสูตร - ระบบการสร้างหลักสูตร การบริหารหลักสูตร และการประเมินผล

๒.๒) การบริหารจัดการ - มีข้อมูลด้านผู้เรียน ผู้สอน ว่ามีความพร้อมหรือไม่เพียงใด

๒.๓) ระบบข้อมูล - ครูอาจารย์ นักเรียน บุคลากร ผู้รู้ในชุมชน อาชีพในพื้นที่

๒.๔) การวางแผนกลยุทธ์ ๓-๕ ปี - แสดงถึงวิสัยทัศน์ จุดมุ่งหมาย และขั้นตอนการปฏิบัติงาน

๒.๕) ระบบงบประมาณ - การบริหารงบประมาณจะต้องมีความชัดเจนตรวจสอบได้ มุ่งผลงานและเพื่อพัฒนาการศึกษาเป็นสำคัญ

๒.๖) การพัฒนาการเรียนรู้ - สื่อและข้อมูลเกี่ยวกับนวัตกรรมการเรียนการสอน การประเมินผลการศึกษาอบรมของครู

๒.๗) ระบบช่วยเหลือ - มีข้อมูลผู้เรียนเป็นรายบุคคล จำแนกเด็กเก่ง เด็กปกติ และเด็กด้อยโอกาส เพื่อให้การสนับสนุนช่วยเหลืออย่างสอดคล้องกับความจำเป็นต้องการของเด็กแต่ละกลุ่ม

๒.๘) บริหารบุคคล - ข้อมูลเกี่ยวกับครูอาจารย์ ทั้งในด้านการศึกษา การอบรม การจัดหา บรรจุและเลิกจ้าง เพื่อช่วยในการพัฒนาครูให้เหมาะสมสอดคล้องกับหลักสูตรใหม่

๒.๙) การประเมินภายใน - จัดเตรียมข้อมูลการพัฒนาหลักสูตร บุคลากร และผลสัมฤทธิ์ทางการศึกษาของเด็กและโรงเรียน

๓) เอกสารหลักสูตร จะต้องชี้แนวการสอนอย่างถูกต้อง ชัดเจน และทันสมัย เอกสารประกอบหลักสูตรและรายวิชาที่ละเอียดประณีต จะช่วยให้การบริหารหลักสูตรเป็นไปโดยง่าย สามารถติดตามการทำงานได้อย่างใกล้ชิดและเป็นขั้นเป็นตอน

๔) คณาจารย์มีคุณภาพ เข้าใจหลักสูตรอย่างดี เมื่อครูเป็นผู้เขียนหลักสูตรเองแล้ว ย่อมจะทำให้การศึกษาทำความเข้าใจหลักสูตรเป็นไปโดยง่าย สามารถปรับประยุกต์ให้เหมาะสมกับสภาพที่เป็นจริงในห้องเรียนได้

๕) ผู้เรียนมีความพร้อมด้านความรู้พื้นฐานและคุณธรรม ทั้งด้านวิชาการ คุณธรรม จริยธรรม สถานศึกษาจะต้องจัดเตรียมระบบข้อมูลรายบุคคลของผู้เรียน โดยครูผู้สอนทุกคนมีส่วนร่วมพัฒนาผู้เรียนทุกๆ ด้าน

๖) มีทรัพยากรสนับสนุนที่ดีและเพียงพอ การบริหารการศึกษาในอนาคตอันใกล้เป็นการกระจายอำนาจในหลายๆ ด้าน ท้องถิ่นจะมีส่วนร่วมในการบริหารจัดการทรัพยากรในการเรียนการสอนซึ่งครอบคลุมทั้งเรื่องงบประมาณ ทรัพยากรบุคคล แหล่งเรียนรู้ และสภาพแวดล้อมในการเรียนการสอนการระดมทรัพยากรจะต้องกระทำอย่างหลากหลายและกว้างขวางขึ้น

๗) ระบบอาจารย์ที่ปรึกษาดีและมีประสิทธิภาพ ในหลักสูตรการศึกษาขั้นพื้นฐาน จุดเน้นอีกเรื่องหนึ่งคือกิจกรรมพัฒนาผู้เรียน จะมีสอดแทรกอยู่เป็นระยะๆ ตลอดเวลา บทบาทในเรื่องนี้ไม่ใช่ภาระหน้าที่ของครูคนใดคนหนึ่ง แต่ครูทุกคนจะมีบทบาทเป็นครูที่ปรึกษาหรือครูแนะแนวได้ โดยเฉพาะครูที่อยู่ใกล้ชิดเด็ก

๘) มีบรรยากาศทางวิชาการที่เอื้อต่อการแสวงหาความรู้ ทุกจุดทุกมุมของโรงเรียนและชุมชนเป็นสิ่งที่เรียนรู้ได้ไม่ใช่จะต้องเรียนจากตำราอย่างเดียว หากครูเข้าใจก็จะสามารถดึงประสบการณ์ของผู้เรียนเข้ามาสู่กระบวนการเรียนรู้ได้ การสร้างบรรยากาศทางวิชาการเป็นเรื่องละเอียดอ่อน ต้องอาศัยความเอาใจใส่อย่างสูงจากผู้เกี่ยวข้อง เช่น การจัดแสดงนิทรรศการหรือข้อมูลข่าวสารต่างๆ ในโรงเรียน หากทำให้เป็นปัจจุบันและให้เด็กมีส่วนร่วมในการทำ ก็จะเป็นกิจกรรมและแหล่งเรียนรู้ที่ใกล้ตัวเด็กได้อีกแหล่งหนึ่ง เช่น นำผลงานของเด็กที่ดีเด่นมาแสดง ทั้งด้านศิลปะ หรือในโรงอาหาร ติดป้ายให้เด็กได้เกิดการเรียนรู้เกี่ยวกับโภชนาการ เป็นต้น

๙) มีระบบการติดตามและประเมินผล คณะกรรมการบริหารหลักสูตรรายวิชาจะต้องมาพูดคุยกันในแต่ละภาคการศึกษา และทุกสิ้นปีการศึกษา คณะกรรมการบริหารหลักสูตรสถานศึกษาก็จะต้องจัดการประเมินผล ดู ภาพรวม และเขียนรายงานออกมา เป็นการประเมินภายในไปในตัว เป็นการทำงานที่ผลการปฏิรูปการเรียนการสอนจะไปสู่ตัวผู้เรียนโดยตรง และควรเน้นการประเมินตามสภาพจริงระบบบริหารจัดการ

๒.๒.๒ หลักการนำหลักสูตรไปใช้

การนำหลักสูตรไปใช้ เป็นขั้นตอนที่สำคัญยิ่งในการพัฒนาหลักสูตร เพราะเป็นการนำอุดมการณ์ จุดหมายของหลักสูตร เนื้อหาวิชา และประสบการณ์การเรียนรู้ที่กลั่นกรองอย่างดีแล้ว ไปสู่ผู้เรียน ขั้นตอนการนำหลักสูตรไปใช้ มีความสำคัญยิ่งกว่าขั้นตอนตอนใดๆ ทั้งหมด เป็นตัวบ่งชี้ถึงความสำเร็จหรือความล้มเหลวของหลักสูตร ถึงแม้หลักสูตรจะสร้างไว้ดีเพียงใดก็ตาม ยังไม่สามารถจะกล่าวได้ว่าประสบความสำเร็จหรือไม่ ถ้าหากว่าการนำหลักสูตรไปใช้ดำเนินไปอย่างไม่ถูกต้องหรือไม่ดีเพียงพอ ความล้มเหลวของหลักสูตรก็จะเกิดขึ้นอย่างหลีกเลี่ยงไม่ได้ เพราะฉะนั้นการนำหลักสูตรไปใช้ จึงมีความสำคัญที่ผู้เกี่ยวข้องในการนำหลักสูตรไปใช้ จะต้องทำความเข้าใจกับวิธีการขั้นตอนต่างๆ เพื่อให้สามารถนำหลักสูตรไปใช้ได้อย่างมีประสิทธิภาพสูงสุดตามความมุ่งหมายทุกประการ

การนำหลักสูตรไปใช้ เป็นขั้นตอนที่นำหลักสูตรไปสู่การปฏิบัติ ความหมายของคำว่า การนำหลักสูตรไปใช้มีแตกต่างกันออกไป นักการศึกษาหลายท่านได้ให้ความหมาย คำนิยามของคำว่า การนำหลักสูตรไปใช้ดังนี้

โบแชมป์ (Beauchamp) ได้ให้ความหมายของการนำหลักสูตรไปใช้ว่า การนำหลักสูตรไปใช้ หมายถึง การนำหลักสูตรไปปฏิบัติ โดยกระบวนการที่สำคัญที่สุด คือการแปลงหลักสูตรไปสู่การสอน การจัดสภาพสิ่งแวดล้อมในโรงเรียนให้ครูได้มีพัฒนาการเรียนการสอน^{๑๐}

สันต์ ธรรมบำรุง กล่าวว่า การนำหลักสูตรไปใช้ หมายถึง การที่ผู้บริหารโรงเรียนและครูนำโครงการของหลักสูตรที่เป็นรูปเล่มนั้นไปปฏิบัติให้บังเกิดผล รวมถึงการบริหารงานด้านวิชาการของโรงเรียนเพื่ออำนวยความสะดวกให้ครูและนักเรียนสามารถสอนและเรียนได้อย่างมีประสิทธิภาพ^{๑๑}

สังัด อุทรานันท์ ได้ให้ความเห็นเกี่ยวกับการนำหลักสูตรไปใช้ว่า เป็นขั้นตอนของการพัฒนาหลักสูตรไปสู่การเรียนการสอนในห้องเรียน ได้แก่การจัดเอกสารประกอบหลักสูตร การเตรียมบุคลากร การบริหารและบริการหลักสูตร และการนิเทศการใช้หลักสูตร^{๑๒}

จรัส บัวศรี กล่าวว่า การนำหลักสูตรไปใช้ หมายถึง กระบวนการเรียนการสอนสำหรับสอนเป็นประจำทุกวัน^{๑๓}

จากความหมายของการนำหลักสูตรไปใช้ ตามที่นักการศึกษาได้ให้ไว้ข้างต้น พอสรุปได้ว่า การนำหลักสูตรไปใช้ หมายถึง การดำเนินงานและกิจกรรมต่างๆ ที่จะทำให้หลักสูตรที่สร้างขึ้นดำเนินไปสู่การปฏิบัติเพื่อให้บรรลุเป้าหมาย นับแต่การเตรียมบุคลากร อาคาร สถานที่ วัสดุ อุปกรณ์ สภาพแวดล้อม และการจัดการเรียนการสอนในโรงเรียน

ถ้าเรายอมรับว่าการนำหลักสูตรไปใช้เป็นขั้นตอนหนึ่งที่สำคัญที่สุดที่จะทำให้หลักสูตรเกิดผลต่อการใช้อย่างแท้จริงแล้ว การนำหลักสูตรไปใช้ก็ควรจะเป็นวิธีการปฏิบัติการณ์ที่มีหลักเกณฑ์และมีกระบวนการปฏิบัติที่มีประสิทธิภาพ พอที่จะมั่นใจได้ว่า หลักสูตรที่ได้สร้างขึ้นนั้น จะมีโอกาสนำไปปฏิบัติจริงอย่างแน่นอน นักการศึกษาต่างก็ให้ทัศนะซึ่งเป็นแนวคิดในการนำหลักสูตรไปใช้ดังนี้

โบแชมป์ (Beauchamp) กล่าวว่า สิ่งแรกที่ต้องทำคือ การจัดสภาพแวดล้อมของโรงเรียน ครูผู้นำหลักสูตรไปใช้มีหน้าที่แปลงหลักสูตรไปสู่การสอน โดยใช้หลักสูตรเป็นหลักในการพัฒนาวิธีการสอน สิ่งที่ต้องคำนึงถึงในการนำหลักสูตรไปใช้ให้เห็นผลตามเป้าหมาย คือ ครูผู้สอนควรมีส่วนร่วมในการร่างหลักสูตร ผู้บริหาร ครูใหญ่ต้องเห็นความสำคัญและสนับสนุนการดำเนินการให้เกิดผลสำเร็จ^{๑๔}

^{๑๐} Beauchamp, R.H., *Education in Japan : A Source Book*, (New York : Garland, 1975), p.164.

^{๑๑} สันต์ ธรรมบำรุง, *หลักสูตรและการบริหารหลักสูตร*, (กรุงเทพมหานคร: โรงพิมพ์การศาสนา, ๒๕๒๗), หน้า ๑๒๐.

^{๑๒} สังัด อุทรานันท์, *พื้นฐานและหลักการพัฒนาหลักสูตร*, พิมพ์ครั้งที่ ๓, (กรุงเทพมหานคร :โรงพิมพ์มิตรสหาย, ๒๕๓๕), หน้า ๒๖๐.

^{๑๓} จรัส บัวศรี, *ทฤษฎีหลักสูตร ภาค ๒*, (พระนคร: มงคลการพิมพ์, ๒๕๐๔), หน้า ๑๖๕.

^{๑๔} Beauchamp, R.H., *Education in Japan : A Source Book*, (New York : Garland, 1975), pp.164 - 169.

อ้าง บัควรี ได้สรุปชี้ให้เห็นปัจจัยที่จะนำไปสู่ความสำเร็จของการนำหลักสูตรไปใช้ไว้ว่า ควรคำนึงถึงสิ่งต่อไปนี้

โครงการสอน เช่น การวางโครงการสอนแบบหน่วย (Unit Organization of Instruction, Teaching Unit) ประเภทของหน่วยการสอนมี ๒ ประเภท คือ หน่วยรายวิชา (Subject Matter Unit) และหน่วยประสบการณ์ (Experience Unit)

หน่วยวิทยาการ (Resource Unit) เป็นแหล่งให้ความรู้แก่ครู เช่น เอกสารคู่มือ และแนวทางการปฏิบัติต่างๆ

องค์ประกอบอื่นๆ ที่ช่วยในการสอน เช่น สถานที่และเครื่องมือเครื่องใช้ อุปกรณ์การเรียนการสอน วิธีการสอน และวัดผลการศึกษา กิจกรรมร่วมหลักสูตร การแนะแนวและการจัดและบริหารโรงเรียน เป็นต้น

การนำหลักสูตรไปใช้เป็นงานหรือกิจกรรมที่เกี่ยวข้องกับบุคคลหลายฝ่าย ตั้งแต่ผู้บริหารระดับกระทรวง กรม กอง ผู้บริหารระดับโรงเรียน ครูผู้สอน ศึกษานิเทศก์ และบุคคลอื่นๆ ขอบเขตและงานของการนำหลักสูตรไปใช้เป็นงานที่มีขอบเขตกว้างขวาง เพราะฉะนั้นการนำหลักสูตรไปใช้จึงเป็นสิ่งที่ต้องทำอย่างรอบคอบและระมัดระวัง

หลักการสำคัญในการนำหลักสูตรไปใช้ได้ดังนี้

๑. มีการวางแผนและเตรียมการในการนำหลักสูตรไปใช้ ผู้มีส่วนเกี่ยวข้องควรจะได้ศึกษาวิเคราะห์ ทำความเข้าใจหลักสูตรที่จะนำไปใช้ให้มีความเข้าใจตรงกันเพื่อให้การปฏิบัติเป็นไปในทำนองเดียวกันและสอดคล้องต่อเนื่องกัน

๒. มีคณะบุคคลทั้งส่วนกลางและส่วนท้องถิ่นที่จะต้องทำหน้าที่ประสานงานกันเป็นอย่างดี ในแต่ละขั้นตอนในการนำหลักสูตรไปใช้

๓. ดำเนินการอย่างเป็นระบบเป็นไปตามขั้นตอนที่วางแผนและเตรียมการไว้การนำหลักสูตรไปใช้จะต้องคำนึงถึงปัจจัยสำคัญ ที่จะช่วยให้การนำหลักสูตรไปใช้ประสบความสำเร็จได้ ปัจจัยต่างๆ ได้แก่ งบประมาณ วัสดุอุปกรณ์ เอกสารหลักสูตรต่าง ตลอดจนสถานที่ต่างๆ ที่จะแหล่งให้ความรู้ประสบการณ์ต่างๆ สิ่งเหล่านี้จะต้องได้รับการจัดเตรียมไว้เป็นอย่างดี และพร้อมที่จะให้การสนับสนุนได้เมื่อได้รับการร้องขอ

๔. ครูเป็นบุคลากรที่สำคัญในการนำหลักสูตรไปใช้ ดังนั้นครูจะต้องได้รับการพัฒนาอย่างเต็มที่และจริงจัง ตั้งแต่การอบรมความรู้ ความเข้าใจทักษะและเจตคติเกี่ยวกับการใช้หลักสูตรอย่างเข้มข้น

๕. การนำหลักสูตรไปใช้ควรจัดตั้งให้มีหน่วยงานที่มีผู้ชำนาญการพิเศษ เพื่อให้การสนับสนุนและพัฒนาครูโดยการทำหน้าที่นิเทศ ติดตามผลการนำหลักสูตรไปใช้ และควรปฏิบัติงานร่วมกับครูอย่างใกล้ชิด

๖. หน่วยงานและบุคลากรในฝ่ายต่างๆ ที่เกี่ยวข้องกับการนำหลักสูตรไปใช้ ไม่ว่าจะเป็นส่วนกลางหรือส่วนท้องถิ่นต้องปฏิบัติงานในบทบาทหน้าที่ของตนอย่างเต็มที่และเต็มความสามารถ

๗. การนำหลักสูตรไปใช้สำหรับผู้ที่มีบทบาทเกี่ยวข้องกับทุกฝ่าย ทุกหน่วยงาน จะต้องติดตามและประเมินผลเป็นระยะๆ เพื่อจะได้นำข้อมูลต่างๆ มาประเมินวิเคราะห์ เพื่อพัฒนาทั้งในแง่การปรับปรุงเปลี่ยนแปลง และการวางแผนงานในการนำหลักสูตรไปใช้ ให้มีประสิทธิภาพดียิ่งขึ้น

กิจกรรมที่เกี่ยวข้องกับการนำหลักสูตรไปใช้

๑. การแปลงหลักสูตรไปสู่การสอน คือ การตีความหมายและกำหนดรายละเอียดของหลักสูตรโดยจะดำเนินการในรูปของเอกสารประกอบหลักสูตร และวัสดุอุปกรณ์การสอน เช่น โครงการสอน ประมวลการสอน คู่มือครู เป็นต้น

๒. การจัดปัจจัยและสภาพต่างๆภายในโรงเรียนเพื่อให้หลักสูตรบรรลุเป้าหมาย ผู้บริหารโรงเรียนควรสำรวจปัจจัยและสภาพต่างๆของโรงเรียนว่า เหมาะสมกับสภาพการนำหลักสูตรมาปฏิบัติหรือไม่

๓. การสอนซึ่งเป็นหน้าที่ของครูประจำการถือว่าเป็นหัวใจสำคัญของการนำหลักสูตรไปใช้ ครูต้องสอนให้สอดคล้องกับจุดมุ่งหมายของหลักสูตร เลือกวิธีสอนให้เหมาะสม โดยผู้บริหารคอยให้ความสะดวกให้คำแนะนำและให้กำลังใจ

หน้าที่ของผู้บริหารและผู้สอนในการใช้หลักสูตร ผู้ที่เกี่ยวข้องกับการใช้หลักสูตรในโรงเรียนมีหลายกลุ่ม แต่ที่เกี่ยวข้องโดยตรงและจะส่งผลต่อการจะทำให้บรรลุจุดหมายของหลักสูตรหรือไม่ ๒ กลุ่ม คือผู้บริหารและผู้สอน หน้าที่ที่สำคัญของผู้บริหารและผู้สอนในการใช้หลักสูตรมีดังนี้

ผู้บริหาร	ผู้สอน
๑. เป็นผู้นำในการใช้หลักสูตรและการเปลี่ยนแปลงการแก้ไขหลักสูตร	๑. ใช้หลักสูตรตามที่ได้รับมอบหมาย
๒. ศึกษาและทำความเข้าใจในหลักสูตรอย่างกระจ่าง สามารถควบคุมดูแลและให้คำแนะนำแก่ผู้สอนให้ดำเนินการจนบรรลุจุดหมายของหลักสูตร	๒. ศึกษาและทำความเข้าใจองค์ประกอบของหลักสูตรทุกส่วน รวมทั้งวัตถุประสงค์ของกลุ่มวิชา จุดประสงค์รายวิชาและคำอธิบายรายวิชา และจัดการเรียนการสอนที่ได้รับมอบหมายได้สอดคล้องกับจุดมุ่งหมายของหลักสูตร
๓. กำหนดมาตรการและแนวปฏิบัติในการใช้หลักสูตร	๓. ปฏิบัติตามแนวทางที่โรงเรียนกำหนด
๔. จัดหาวัสดุหลักสูตรที่ทันสมัยและให้มีจำนวนเพียงพอต่อจำนวนผู้สอน	๔. ใช้วัสดุหลักสูตรอย่างมีประสิทธิภาพ
๕. ควบคุมดูแลติดตามผลการใช้หลักสูตร สนับสนุนส่งเสริมและนิเทศการใช้หลักสูตรและการสอน ให้กำลังใจ และช่วยแก้ไขปัญหาก่เกิดขึ้น	๕. วิเคราะห์หลักสูตร แปรและตีความหลักสูตรสู่แนวปฏิบัติและเลือกใช้เทคนิคการสอนที่เหมาะสม
๖. ประเมินผลการใช้หลักสูตรและพัฒนาหลักสูตรสำหรับโรงเรียนของตน	๖. ประเมินผลการเรียนการสอนเพื่อนำไปสู่การประเมินผล การใช้หลักสูตรและการพัฒนาหลักสูตร

การให้บริการและการจัดทำวัสดุหลักสูตร ผู้บริหารในฐานะผู้นำการใช้หลักสูตร ซึ่งนอกจากจะต้องทำความเข้าใจเกี่ยวกับหลักสูตรแล้วยังต้องทำหน้าที่ในการบริหารหลักสูตรด้วย ในหน้าที่นี้งานแรกและเป็นงานที่สำคัญก่อนเริ่มงานอย่างอื่น ๆ ก็คือ การหาวิธีการที่จะทำให้ผู้สอนและ

ผู้เกี่ยวข้องมีความรู้ความเข้าใจในหลักสูตร กิจกรรมที่สามารถทำได้มีหลายวิธี เช่น อาจใช้วิธีชี้แจงให้ทราบเป็นลายลักษณ์อักษร อาจเรียกประชุมชี้แจง หรือจัดบรรยาย อบรม หรือสัมมนาเกี่ยวกับความรู้ทางด้านหลักสูตรและแนวทางปฏิบัติ รวมตลอดทั้งการประชุมเชิงปฏิบัติในการแปลงหลักสูตรไปสู่การสอน^{๑๕}

ข้อเท็จจริงประการหนึ่งที่ทำให้การใช้หลักสูตรที่ผ่านมาไม่ประสบผลสำเร็จเท่าที่ควรและบางครั้งอาจจะล้มเหลวก็เนื่องจากว่า ผู้สอนซึ่งจะต้องเป็นผู้ที่แปลงหลักสูตรไปสู่การปฏิบัติคือ ผู้สอนนั้นไม่เคยเห็นหลักสูตร ไม่เคยใช้หลักสูตรคิดว่าแบบเรียนในรายวิชาที่ได้รับมอบหมายให้สอนคือหลักสูตร หากสอนเนื้อหาในแบบเรียนได้ครบถ้วนก็หมายความว่าสอนได้ครบตามหลักสูตรแล้ว ที่เป็นเช่นนี้อาจจะเนื่องมาจาก หนังสือหลักสูตรในโรงเรียนมีจำนวนไม่เพียงพอ วัสดุหลักสูตรมีไม่ครบถ้วน และมีจำนวนไม่เพียงพอ หรือมีแต่ไม่ทันสมัย ผู้สอนไม่รู้จักหรือไม่สนใจและไม่นำไปใช้ ขาดการกระตุ้นหรือแรงย่วยในการจัดทำวัสดุหลักสูตร ฯลฯ ดังนั้น ผู้บริหารจึงต้องให้บริการและสนับสนุนในการจัดให้มีการทำวัสดุหลักสูตรด้วย

๒.๒.๓ ลักษณะของการพัฒนาหลักสูตร

การพัฒนาหลักสูตรมีหลายระดับ ตั้งแต่ระดับชาติจนถึงระดับชั้นเรียน ซึ่งมีนักศึกษาหลายคนได้กล่าวถึงระดับการพัฒนาหลักสูตรไว้ดังนี้

สมิตร คุณานุกร ได้กล่าว การพัฒนาหลักสูตรมิได้มีขอบเขตจำกัดอยู่เฉพาะในระดับกระทรวงศึกษาธิการ หรือที่เรียกกันว่าระดับชาติเท่านั้น แต่กระจายต่อไปในระดับต่าง ๆ ได้ถึง ๔ ระดับ ดังนี้

๑. การพัฒนาหลักสูตรระดับชาติ ควรพัฒนาหลักสูตรให้มีลักษณะที่เอื้ออำนวยต่อการนำไปขยายหรือปรับให้มากที่สุด เพื่อให้ผู้ใช้ในระดับต่าง ๆ ที่รองลงไปนำไปขยายและปรับให้เหมาะสมกับสภาพของท้องถิ่นโรงเรียนและชั้นเรียนต่อไป

๒. การพัฒนาหลักสูตรระดับท้องถิ่น คำว่าท้องถิ่นในระดับนี้ หมายถึง เขตการศึกษา (เขตพื้นที่การศึกษา : ผู้เรียน) ซึ่งจะทำการขยายหรือปรับหลักสูตรระดับชาติให้สอดคล้องกับสภาพทางสังคม ภูมิศาสตร์และความต้องการของประชาชนในแต่ละเขตพื้นที่การศึกษา

๓. การพัฒนาหลักสูตรในระดับโรงเรียน เป็นการพัฒนาหลักสูตรโดยทางโรงเรียนทำหน้าที่ขยายและปรับประมวลการสอน จากการพัฒนาหลักสูตรระดับท้องถิ่นอีกครั้ง เพื่อให้ละเอียดยิ่งขึ้นจนกระทั่งสามารถแยกแยะรายละเอียดของเนื้อหาวิชาที่จะสอนออกมาเป็นเวลาได้

๔. การพัฒนาหลักสูตรในระดับชั้นเรียน เป็นการพัฒนาหลักสูตรที่เน้นการตอบสนองความต้องการและความสนใจของผู้เรียน โดยการปรับความมุ่งหมายในการสอน เนื้อหากิจกรรมการเรียนรู้และการสอนให้สอดคล้องกับสติปัญญาและความสนใจของผู้เรียน^{๑๖}

วิชัย วงษ์ใหญ่ ได้แบ่งระดับการพัฒนาหลักสูตรของไทยเป็น ๓ ระดับ คือ

^{๑๕} อารัง บัวศรี, ทฤษฎีหลักสูตร ภาค ๒, (พระนคร: มงคลการพิมพ์, ๒๕๐๔), หน้า ๑๖๔-๑๖๕.

^{๑๖} สมิตร คุณานุกร, หลักสูตรและการสอน, (กรุงเทพมหานคร: ชวนการพิมพ์, ๒๕๒๓), หน้า ๑๑.

๑. การพัฒนาหลักสูตรระดับชาติ เป็นการพัฒนาหลักสูตรที่มีหลักการจะต้องกระทำในระดับกว้างๆ เพื่อให้ท้องถิ่นสามารถนำไปปรับใช้ได้อย่างเหมาะสม

๒. การพัฒนาหลักสูตรระดับท้องถิ่น ท้องถิ่นในที่นี้ หมายถึง ระดับภาค ระดับจังหวัด และระดับ กลุ่มโรงเรียน เป็นการนำหลักสูตรระดับชาติมาปรับเปลี่ยนเนื้อหาสาระให้มีความสอดคล้องกับท้องถิ่นนั้น

๓. การพัฒนาหลักสูตรระดับห้องเรียน เป็นการพัฒนาหลักสูตรโดยครูผู้สอน^{๑๗}

โซเวลล์ (Sowell) ได้แบ่งหลักสูตรออกเป็น ๔ ระดับ คือ

๑. หลักสูตรระดับสังคม (The society curriculum) เป็นหลักสูตรที่อยู่ใกล้ตัวผู้เรียน และถูกสร้างโดยรัฐ นักการเมือง กลุ่มผลประโยชน์ ผู้บริหารระดับต่าง ๆ และผู้เชี่ยวชาญในแต่ละสาขาวิชา

๒. หลักสูตรระดับสถาบัน (The institutional curriculum) เป็นหลักสูตรที่ใช้ในสถานศึกษาและได้รับมาจากหลักสูตรระดับสังคม ซึ่งมีการปรับเปลี่ยนให้เหมาะสมโดยนักการศึกษาและคณะทำงานในระดับท้องถิ่น

๓. หลักสูตรระดับการเรียนการสอน (The instructional curriculum) เป็นหลักสูตรที่วางแผนโดยครูและถูกกำหนดขึ้นเพื่อใช้ในการจัดการเรียนการสอน

๔. หลักสูตรระดับประสบการณ์ (The experience curriculum) เป็นหลักสูตรที่ยอมรับและถูกจัดขึ้นโดยตัวผู้เรียนเอง ทั้งนี้เพราะว่าผู้เรียนแต่ละคนมีความแตกต่างระหว่างบุคคล ดังนั้นหลักสูตรจึงต้องสอดคล้องกับผู้เรียนแต่ละคน^{๑๘}

จากที่กล่าวมาแล้วสรุปได้ว่า การพัฒนาหลักสูตรระดับชาติ เป็นการพัฒนาหลักสูตรในลักษณะกว้าง ๆ โดยยึดถือแผนการศึกษาของชาติ เพื่อให้ผู้ใช้ในระดับต่าง ๆ นำไปขยายหรือปรับเป็นแนวทางในการพัฒนาหลักสูตร สำหรับการพัฒนาหลักสูตรระดับท้องถิ่น หมายถึง เขตพื้นที่การศึกษา และโรงเรียน เป็นผู้นำมาตรฐานของหลักสูตรระดับชาติมาจัดเนื้อหาสาระการเรียนรู้ให้มีความสอดคล้องกับท้องถิ่น ทั้งนี้หลักสูตรท้องถิ่นในระดับชั้นเรียน จะเป็นการจัดสาระการเรียนรู้ของท้องถิ่นที่เน้นความต้องการ ความถนัด ความสนใจของผู้เรียนเป็นหลัก

๒.๒.๔ ข้อควรคำนึงถึงในการนำหลักสูตรไปใช้

วิชัย ประสิทธิ์วุฒิเวชช์ ได้กล่าวโดยสรุปถึงข้อควรคำนึงในการนำหลักสูตรไปใช้ ดังนี้

๑) การนำหลักสูตรไปใช้เป็นกระบวนการต่อเนื่อง ทั้งระยะสั้นและระยะยาว ต้องมีการประสานงานกับหน่วยงานต่างๆ อยู่เสมอ

๒) ตลอดระยะเวลาของการนำหลักสูตรไปใช้จะมีการปรับปรุงพัฒนา เพื่อให้เกิดประสิทธิภาพที่ดียิ่งขึ้นกว่าเดิม ถ้ามีการติดตามผลและประเมินผลเป็นระยะ ๆ

^{๑๗} วิชัย วงษ์ใหญ่, กระบวนการพัฒนาหลักสูตรและการเรียนการสอน, (กรุงเทพมหานคร: สุวีริยาสาส์น, ๒๕๓๗), หน้า ๖๗.

^{๑๘} Sowell, E. J., *Curriculum: An Integrative Introduction*, (United States of America : Merrill Prentice Hall, 1996), p.6.

๓) การนำหลักสูตรไปใช้มีความสัมพันธ์กับพัฒนาการทางด้านวิชาชีพครู การพัฒนาเพียงด้านใดด้านหนึ่งย่อมไม่เกิดผล

๔) การนำหลักสูตรไปใช้ ต้องมีปฏิสัมพันธ์กับบุคลากรในระดับต่าง ๆ และมีหน่วยงานที่พร้อมจะให้ความช่วยเหลือในด้านเทคนิควิธี

๕) เมื่อพบปัญหาในการนำหลักสูตรไปใช้ ระดับผู้ปฏิบัติงาน เช่น กลุ่มโรงเรียนอาจช่วยแก้ปัญหาได้

๖) การสร้างแผนงานที่จะนำหลักสูตรไปใช้ ต้องอาศัยการเรียนรู้ในเรื่องวิธีการวางแผนซึ่งต้องใช้เวลาพอสมควร

๗) ผลงานของการนำหลักสูตรไปใช้ต้องพิจารณาถึงความก้าวหน้าและประโยชน์ที่ได้รับ จะทำให้เกิดกำลังใจในการปฏิบัติงาน^{๑๙}

โดยสรุปแนวคิดเกี่ยวกับการบริหารจัดการหลักสูตรเน้นย้ำความสำคัญของการบริหารหลักสูตร ในฐานะขั้นตอนสำคัญของการพัฒนาหลักสูตร ซึ่งต้องมีการวางแผน เตรียมการล่วงหน้า และติดตามผลอย่างใกล้ชิด ผู้ที่รับผิดชอบบริหารงานจะต้องการสนับสนุน การส่งเสริม กำกับดูแลงานด้วยความเข้าใจเพื่อสามารถนำหลักสูตรไปสู่เป้าหมายที่แท้จริง ทั้งนี้การบริหารจัดการหลักสูตรเป็นการบริหารงานทางด้านวิชาการ หรือ การบริหารกิจกรรมทุกชนิดในสถานศึกษา เพื่อการปรับปรุงพัฒนาการเรียนการสอน ให้ได้ผลดีและมีประสิทธิภาพสูงสุด สำหรับการวิจัยครั้งนี้จะนำแนวคิดการบริหารหลักสูตรมาใช้อธิบายสภาพปัญหาและแนวทางการบริหารหลักสูตรตามกรอบมาตรฐานระดับอุดมศึกษาของมหาวิทยาลัยมหาจุฬาลงกรณราชวิทยาลัย

๒.๓ การออกแบบการสอนแบบย้อนกลับ (Backward Design)

Backward Design เป็นการออกแบบการเรียนรู้ที่นำเป้าหมายสุดท้ายของผู้เรียนมาเป็นจุดเริ่มต้นในการออกแบบ คือ มาตรฐานการเรียนรู้หรือตัวชี้วัด แล้วนำมาวางแผนการจัดกิจกรรมเพื่อเป็นเครื่องมือที่นำไปสู่การสร้างผลงานหลักฐาน/ร่องรอยแห่งการเรียนรู้ของผู้เรียนนั่นเอง จากแนวคิดของ Wiggins และ McTighe ซึ่งเป็นนักวัดผลที่วงการศึกษไทยรู้จักกันค่อนข้างมาก ได้แก่ปัญหาความไม่เชื่อมโยงระหว่างหลักสูตรกับการประเมินผลของผู้เรียนว่า จะวัดและประเมินผลผู้เรียนอย่างไรจึงจะแสดงถึงความเข้าใจที่ลึกซึ้ง (Enduring Understanding) ตามที่หลักสูตรกำหนดได้อย่างไร

ความเข้าใจที่ลึกซึ้ง (Enduring Understanding) ที่ Wiggins และ McTighe ได้เขียนไว้ว่าเมื่อผู้เรียนเกิดความเข้าใจที่ลึกซึ้งแล้วจะสามารถทำในสิ่งต่อไปนี้ได้ มี ๖ ด้าน คือ

๑) สามารถอธิบาย (Can explain) โดยผู้เรียนสามารถอธิบายเหตุการณ์ หรือปรากฏการณ์โดยใช้ข้อมูล ทฤษฎี และองค์ความรู้ที่เกี่ยวข้อง ด้วยวิธีการและด้วยเหตุและผล (Why and How) ทั้งยังสามารถแสดงความคิดเห็นที่มากกว่าเพียงคำตอบผิดหรือถูก

^{๑๙} วิชัย ประสิทธิ์วุฒิเวชช์, การสอนกลุ่มการเรียนรู้และพื้นฐานอาชีพ, (กรุงเทพมหานคร: โอเดียนสโตร์, ๒๕๓๕), หน้า ๑๑๒.

๒) สามารถแปลความ (Can interpret) โดยผู้เรียนสามารถแปลความหมายของข้อมูลได้ชัดเจนตรงประเด็น ซึ่ให้เห็นคุณค่า แสดงให้เห็นความเชื่อมโยงสู่ชีวิตจริง และผลกระทบที่อาจเกิดขึ้น

๓) สามารถประยุกต์ใช้ (Can apply) โดยผู้เรียนสามารถนำความรู้สู่การปฏิบัติในสถานการณ์ใหม่ ๆ ที่ต่างไปจากที่เรียนมาได้อย่างมีทักษะ

๔) สามารถมีมุมมองที่หลากหลาย (Can perspective) โดยผู้เรียนเป็นผู้ที่มีมุมมองที่มีความน่าเชื่อถือ พิจารณาถึงข้อดี ข้อเสีย ความเป็นไปได้ ความแปลกใหม่ รวมถึงความลึกซึ้งแจ่มชัด

๕) สามารถเข้าใจผู้อื่น (Can empathize) โดยผู้เรียนเป็นผู้ที่เข้าใจผู้อื่น สนองตอบและยอมรับความคิดเห็นของผู้อื่น เป็นผู้ที่มีความละเอียดอ่อนรู้สึกถึงความรู้สึกนึกคิดของผู้เกี่ยวข้อง

๖) สามารถรู้จักตนเอง (Can self-knowledge) โดยผู้เรียนเป็นผู้เข้าใจแนวคิด ค่านิยม ทัศนคติ และจุดอ่อนของตนเอง สามารถปรับตัวและแก้ไขสถานการณ์ได้อย่างชาญฉลาด

การออกแบบย้อนกลับ (Backward Design) จึงเป็นวิธีหนึ่งที่ได้รับการยอมรับว่าสามารถช่วยให้การจัดการเรียนการสอนของครูมีประสิทธิภาพ สามารถนำพานักเรียนให้บรรลุมาตรฐาน/ตัวชี้วัดได้ การออกแบบการสอนแบบย้อนกลับตามแนว Backward Design ของ Wiggins และ McTighe ที่เชื่อว่าจะทำให้ผู้เรียนเกิดความเข้าใจที่ลึกซึ้งได้ จึงมีอยู่ ๓ ขั้นตอน ดังนี้

ขั้นตอนที่ ๑ การกำหนดเป้าหมายการเรียนรู้

เป้าหมายของหน่วยการเรียนรู้ คือ มาตรฐานและตัวชี้วัด ซึ่งแต่ละหน่วยการเรียนรู้จะมีมาตรฐาน/ตัวชี้วัดตั้งแต่ ๑ ตัวชี้วัดขึ้นไป แต่ไม่ควรมากเกินไป ควรมีตัวชี้วัดที่หลากหลายทั้งมาตรฐานที่มีลักษณะของเนื้อหา และกระบวนการเรียนรู้ เพื่อช่วยให้การจัดการเรียนการสอนมีความหมายต่อนักเรียน สามารถสร้างความคิดรวบยอดได้ ซึ่งมาตรฐาน/ตัวชี้วัดอาจเป็นกลุ่มเดียวกันหรือต่างกลุ่มสาระได้

เมื่อครูผู้สอนเลือกมาตรฐาน/ตัวชี้วัดที่จะสอนในหน่วยการเรียนรู้ได้แล้ว ก็แสดงว่าได้กำหนดเป้าหมายการเรียนรู้ของหน่วยนั้นแล้ว ต่อมาครูต้องวิเคราะห์หาค่าสำคัญในตัวชี้วัดว่าต้องการให้นักเรียนรู้อะไร ทำอะไรได้ แล้วทำการสังเคราะห์เป็นแก่นความรู้หรือเรียกว่า Concept ของหน่วยนั้นในลักษณะที่นักเรียนเข้าใจ

องค์ประกอบของเป้าหมายการเรียนรู้ ได้แก่ ความคิดรวบยอด (สาระสำคัญ) มาตรฐาน/ตัวชี้วัด สาระการเรียนรู้ สมรรถนะสำคัญของผู้เรียน และคุณลักษณะอันพึงประสงค์

ขั้นตอนที่ ๒ การกำหนดหลักฐาน/ร่องรอยการเรียนรู้

การกำหนดหลักฐาน/ร่องรอยการเรียนรู้ ก็คือกำหนดชิ้นงาน/ภาระงานและการประเมิน ซึ่งครูผู้สอนจะต้องนำมาตรฐาน/ตัวชี้วัด จากเป้าหมายการเรียนรู้ในหน่วยมากำหนดชิ้นงาน/ภาระงานที่จะให้นักเรียนได้แสดงออกตามเป้าหมายที่กำหนด หรืออาจให้นักเรียนร่วมกำหนดชิ้นได้ ซึ่งต้องสอดคล้องกับมาตรฐาน/ตัวชี้วัด ครูผู้สอนต้องทำการประเมินว่าชิ้นงาน/ภาระงานที่ผู้เรียนแสดงออกมีคุณภาพหรือไม่ โดยกำหนดประเด็นการประเมินเป็นมิติ หรือเป็นระดับคุณภาพว่าผู้เรียนมีคุณภาพอยู่ในระดับใด

ครูควรทำความเข้าใจชิ้นงาน/ภาระงานก่อนว่าเป็นอย่างไร ซึ่งครูมักสับสนเป็นประจำ

ชิ้นงาน มีลักษณะเป็นผลงานที่ผู้เรียนแสดงออกมาโดยผ่านงานเขียนต่าง ๆ เช่น คัดลายมือ เรียงความ จดหมาย บทความ สารคดี โคลง/กลอน คำขวัญ บรรยายภาพ เขียนสร้างสรรค์

รายงาน บันทึกการทดลอง หรือบันทึกต่าง ๆ หนังสือเล่มเล็ก แผนภูมิ แผนภาพ ภาพวาด กราฟ ตาราง ประติมากรรม สิ่งประดิษฐ์(งานประดิษฐ์) งานแสดงนิทรรศการ หุ่นจำลอง แฟ้มสะสมงาน เป็นต้น

ภาระงาน มีลักษณะเป็นการแสดงออกหรือพฤติกรรมของผู้เรียนที่แสดงออกมาโดยผ่านการพูด การแสดง การเล่น เช่น การพูดในลักษณะในโอกาสต่างๆ การรายงานปากเปล่า การนำเสนอ การอภิปราย การอ่าน การกล่าวรายงาน ใ้ว่าที่ การร้องเพลง เล่นดนตรี การแสดงละคร แสดงนาฏศิลป์ การเคลื่อนไหวร่างกาย การเล่นเกม การแสดงบทบาทสมมติ การทดลอง เป็นต้น และยังมีงานในลักษณะผสมผสานกันระหว่างชิ้นงาน/ภาระงาน เช่น โครงงาน การทดลอง การสาธิต ละคร วิดีทัศน์ เป็นต้น

การประเมิน เป็นการตัดสินว่าเมื่อผู้เรียนสร้างชิ้นงาน/ภาระงานในลักษณะที่เกิดจากการปฏิบัติกิจกรรม (Performance tasks) ในขณะที่เรียนรู้ว่าชิ้นงาน/ภาระงานนั้นมีคุณภาพหรือไม่ การประเมินดังกล่าวจึงต้องใช้เกณฑ์ที่กำหนดตามธรรมชาติของงานที่ปฏิบัติจึงเรียกว่า เกณฑ์การประเมิน หรือ ระดับคุณภาพ (rubric) ซึ่งมีลักษณะดังนี้

๑) มีเกณฑ์ประเมินที่เชื่อมโยงกับตัวชี้วัดที่กำหนดในหน่วยการเรียนรู้

๒) อธิบายลักษณะชิ้นงานหรือภาระงานที่คาดหวังได้อย่างชัดเจน

๓) มีคำอธิบายคุณภาพชิ้นงานที่ชัดเจนและบ่งบอกคุณภาพงานในแต่ละระดับ

ทุกครั้งที่จบการเรียนรู้ในแต่ละหน่วยการเรียนรู้ ครูผู้สอนจะต้องมีการบันทึกของตนเอง ว่า มีมาตรฐาน/ตัวชี้วัดในรายวิชาที่ครูสอนนั้น มีตัวชี้วัดใดบ้างที่สอนแล้วหรือยังไม่ได้สอน และถ้าสอนแล้วมีตัวชี้วัดใดบ้างที่นักเรียนผ่านหรือไม่ผ่านเกณฑ์การประเมิน ครูผู้สอนก็จะสามารถควบคุมหรือมองเห็นภาพการเรียนการสอนในชั้นเรียนได้ชัดเจนขึ้นว่า นักเรียนในชั้นมีความสามารถหรือจะต้องพัฒนาในตัวชี้วัดใดเพิ่มเติม

ขั้นตอนที่ ๓ การกำหนดกิจกรรมการเรียนรู้

กิจกรรมการเรียนรู้ ถือว่าเป็นหัวใจสำคัญที่จะช่วยให้ผู้เรียนเกิดการพัฒนา ทำให้ผู้เรียนมีความรู้และทักษะตามมาตรฐานและตัวชี้วัดที่กำหนดไว้ในแต่ละหน่วยการเรียนรู้ รวมทั้งช่วยในการปลูกฝังคุณธรรม จริยธรรมและค่านิยมอันพึงประสงค์ที่ต้องการให้เกิดกับผู้เรียน ซึ่งครูผู้สอนอาจจัดขั้นตอนการเรียนการสอนตามรูปแบบทฤษฎี วิธีสอน กระบวนการเรียนรู้ เทคนิคการสอน เทคนิคการจัดกิจกรรมการเรียนรู้ที่หลากหลายได้ตามความประสงค์ ถ้าวิธีการดังกล่าวช่วยให้ผู้เรียนบรรลุมาตรฐานและตัวชี้วัดที่กำหนดได้

หลักสำคัญในการจัดกิจกรรมการเรียนรู้ที่ครูผู้สอนพึงคำนึง คือ

๑) เป็นกิจกรรมที่พัฒนาผู้เรียนไปสู่มาตรฐานและตัวชี้วัดที่กำหนดไว้ในหน่วยการเรียนรู้

๒) เป็นกิจกรรมที่นำไปสู่การสร้างชิ้นงาน/ภาระงาน ที่แสดงถึงการบรรลุมาตรฐานและตัวชี้วัดของผู้เรียน

๓) สอดคล้องกับความสามารถและธรรมชาติของผู้เรียนเป็นกลุ่ม หรือรายบุคคล หรือนักเรียนพิเศษ

๔) เป็นกิจกรรมที่ผู้เรียนมีส่วนร่วมในการออกแบบและจัดกิจกรรม

- ๕) กิจกรรมควรมีความหลากหลาย เหมาะสมกับนักเรียนและเนื้อหาสาระ
- ๖) มีการสอดแทรกคุณธรรม จริยธรรมและค่านิยมอันพึงประสงค์
- ๗) ควรจัดกิจกรรมที่เชื่อมโยงไปสู่ชีวิตจริง/ ท้องถิ่น
- ๘) เปิดโอกาสให้ผู้เรียนได้ลงมือปฏิบัติจริง
- ๙) ช่วยให้ผู้เรียนสามารถเข้าสู่แหล่งเรียนรู้และเครือข่ายการเรียนรู้
- ๑๐) ใช้เทคนิคการจัดการเรียนรู้ที่กระตุ้นการเรียนรู้ให้กับนักเรียน
- ๑๑) การสรุปความรู้ สร้างความรู้และขยายความรู้ได้ด้วยตนเอง

เมื่อครูผู้สอนคิดและออกแบบการเรียนรู้ครบทั้ง ๓ ขั้นตอนแล้ว ครูจึงต้องนำสิ่งที่คิด ออกแบบไว้แล้วนำมาเขียนเรียบเรียงเป็นเอกสารหน่วยการเรียนรู้ที่ชัดเจน เพื่อสะดวกต่อการนำไปใช้ ซึ่งมีลักษณะสำคัญขององค์ประกอบหน่วยการเรียนรู้ ดังนี้

- ๑) ชื่อหน่วยการเรียนรู้
- ๒) มาตรฐานการเรียนรู้/ตัวชี้วัด
- ๓) สาระสำคัญ/ความคิดรวบยอด
- ๔) สาระการเรียนรู้
 - สาระการเรียนรู้แกนกลาง
 - สาระการเรียนรู้ท้องถิ่น (ถ้ามี)
- ๕) สมรรถนะสำคัญของผู้เรียน
- ๖) คุณลักษณะอันพึงประสงค์
- ๗) ชิ้นงาน/ภาระงาน
- ๘) การวัดและประเมินผล
- ๙) กิจกรรมการเรียนรู้
- ๑๐) เวลาเรียน/จำนวนชั่วโมง^{๒๐}

๒.๓.๑ การเขียนแผนการจัดการเรียนรู้

หลักในการเขียนแผนการจัดการเรียนรู้แบบย้อนกลับจะเน้นเป้าหมาย ชิ้นงาน/ภาระงาน การวัดประเมินผล และการจัดกิจกรรมการเรียนรู้ เมื่อสอนครบทุกแผนแล้วจะต้องช่วยให้ผู้เรียนบรรลุ มาตรฐาน/ตัวชี้วัด ซึ่งเป็นเป้าหมายของหน่วยการเรียนรู้ และสามารถทำชิ้นงาน/ภาระงานรวบยอดของหน่วยนั้น ๆ ได้

จากข้อคำถามที่ว่า เมื่อมีหน่วยการเรียนรู้แล้ว ครูจะต้องเขียนแผนการสอนหรือไม่นั้น ขึ้นอยู่กับขนาดของหน่วยการเรียนรู้ อย่างไรก็ตามโดยบทบาทหน้าที่ของครูควรจะมีแผนการสอน เพื่อให้การจัดการเรียนการสอนมีประสิทธิภาพยิ่งขึ้น ดังนั้นครูจึงควรสร้างความรู้ ความเข้าใจเกี่ยวกับแผนการสอน ดังต่อไปนี้

^{๒๐} เอกสารตัวอย่างการจัดทำหน่วยการเรียนรู้ รูปแบบ Backward Design กลุ่ม 3B., เอกสารการอบรมเชิงปฏิบัติการครูผู้นำการเปลี่ยนแปลง. (ระหว่างวันที่ ๓๐ เมษายน - ๘ พฤษภาคม ๒๕๕๐ ณ โรงแรมเวล จังหวัดนครปฐม).

แผนการจัดการเรียนรู้หรือแผนการสอน เป็นเอกสารสำคัญที่ครูผู้สอนต้องจัดทำขึ้นไว้ล่วงหน้าก่อนสอนเสมอ เพื่อวางแผนการสอนและเตรียมการสอน และขณะที่สอนหรือจัดกิจกรรมการเรียนรู้ตามที่กำหนดไว้ ซึ่งครูผู้สอนแต่ละคนเป็นบุคคลสำคัญที่จะต้องออกแบบกิจกรรมการเรียนรู้ และลงมือเขียนแผนการจัดการเรียนรู้ด้วยตนเอง ในปัจจุบันนี้ แผนการจัดการเรียนรู้ควรเน้นการสร้างองค์ความรู้ ซึ่งหมายความว่า นักเรียนต้องสร้างความรู้ด้วยตนเอง เน้นทักษะการคิดของนักเรียนให้มากขึ้น จึงเรียกได้ว่าเป็นแผนการจัดการเรียนรู้ที่เน้นผู้เรียนเป็นสำคัญ

การเขียนแผนการจัดการเรียนรู้หรือแผนการสอนนั้นไม่ได้มีการกำหนดรูปแบบของการเขียนที่ตายตัว ครูผู้สอนอาจจะออกแบบกิจกรรมการเรียนรู้ และเขียนแผนการจัดการเรียนรู้เป็นแบบบรรยาย (ความเรียง) หรือเป็นตาราง หรือแบบความเรียงกึ่งตารางก็ได้ ครูผู้สอนมีอิสระในการเลือกใช้รูปแบบได้อย่างเหมาะสมกับธรรมชาติของกลุ่มสาระการเรียนรู้นั้นๆ แต่อย่างไรก็ตามการเขียนแผนการจัดการเรียนรู้หรือแผนการสอนที่เน้นผู้เรียนเป็นสำคัญ ครูผู้สอนควรตระหนักถึงประเด็นสำคัญ คือ

๑) รู้และเข้าใจมาตรฐาน/ตัวชี้วัดของกลุ่มสาระการเรียนรู้ที่จะสอน

๒) สามารถวิเคราะห์เนื้อหาสาระตามหลักสูตรแต่ละกลุ่มสาระการเรียนรู้เพื่อนำมาเตรียมวางแผนการสอน โดยพิจารณาจัดแบ่งเนื้อหาในการสอนแต่ละครั้ง และลำดับเนื้อหาตามความยากง่ายหรือเนื้อหาใดควรเรียนก่อน เนื้อหาใดควรเรียนในลำดับต่อมาให้มีความเหมาะสม

๓) ในการเขียนแผนการจัดการเรียนรู้หรือแผนการสอน ครูต้องตั้งคำถามที่เป็นคำถามในองค์ประกอบของการเขียนแผน ดังนี้

๓.๑) สอนไปทำไม คือ เขียนจุดประสงค์การเรียนรู้ของการสอนได้ ซึ่งนิยมเขียนจุดประสงค์การเรียนรู้เชิงพฤติกรรม

๓.๒) สอนอะไร คือ เขียนเนื้อหาสาระที่จะสอนหรือสาระการเรียนรู้ ซึ่งการเขียนให้เน้นองค์ความรู้ที่ต้องการให้นักเรียนบรรลุ

๓.๓) สอนอย่างไร คือ ใช้เทคนิควิธีการสอนอะไร วิธีการที่หลากหลายเพื่อฝึกให้นักเรียนได้ลงมือปฏิบัติ เช่น การทดลอง การฝึกปฏิบัติ การแสดง การวิเคราะห์ ทำกิจกรรมเป็นคู่ เป็นกลุ่ม การคิดร่วมกัน การอภิปราย การนำเสนอ การใช้ผังกราฟิก เป็นต้น ซึ่งในการสอนนั้นต้องเขียนให้ครบทั้ง ๓ ขั้นตอน ได้แก่ ๑) ขั้นนำ ๒) ขั้นสอน ๓) ขั้นสรุป ซึ่งในการเขียนกิจกรรมการสอนครูต้องคำนึงถึง

(๑) หลักการสำคัญ ดังนี้

(๑.๑) ให้นักเรียนใช้กระบวนการเรียนรู้

(๑.๒) ให้นักเรียนมีส่วนร่วมในการเรียนรู้

(๑.๓) ให้นักเรียนมีปฏิสัมพันธ์กับแหล่งเรียนรู้ต่าง ๆ

(๑.๔) ให้นักเรียนสร้างองค์ความรู้ใหม่ด้วยตนเอง

(๑.๕) ให้นักเรียนสามารถนำความรู้ไปเชื่อมโยงกับต่างกลุ่มสาระ

การเรียนรู้ ในชีวิตประจำวันทั้งที่โรงเรียน ที่บ้าน ที่ชุมชน และสภาพที่แท้จริง

(๒) จัดการเรียนการสอนให้สอดคล้องกับนักเรียน

(๒.๑) ใช้วิธีสอนให้สอดคล้องกับนักเรียน

(๒.๒) ให้มีการบูรณาการกับกลุ่มสาระการเรียนรู้อื่นๆ ซึ่งการบูรณาการจะเป็นการพัฒนาแก้ปัญหาในแต่ละด้าน ๆ ไปด้วย

๓.๔) สอนด้วยสื่อการเรียนการสอน/แหล่งเรียนรู้อะไร คือใช้สื่อ/แหล่งเรียนรู้ที่หลากหลาย และควรเป็นสื่อตามสภาพจริง เป็นรูปธรรม เพื่อให้นักเรียนมีปฏิสัมพันธ์กับของจริง และเป็นการจัดการเรียนรู้ตามสภาพจริงไปด้วยเพื่อเกิดความเข้าใจที่ลึกซึ้งและนำไปประยุกต์ใช้ในชีวิตประจำวันได้

๓.๕) ผลการสอนเป็นอย่างไร คือ รู้ได้อย่างไรว่านักเรียนบรรลุตามจุดประสงค์การเรียนรู้ที่กำหนดไว้ นั่นคือ การวัดและประเมินผล ควรเป็นการวัดตามสภาพจริง (Authentic assessment) โดยให้มีความสอดคล้องกับการเรียนตามสภาพจริงด้วย

๔) ในการนำเสนอข้อมูล ข้อความที่ได้จากการทำกิจกรรมด้วยตัวนักเรียนเอง ควรให้นักเรียนสามารถสื่อสารข้อมูลในรูปแบบต่าง ๆ ที่มีความกะทัดรัด ชัดเจน น่าสนใจและสื่อความหมายได้ถูกต้อง

๕) ในการเขียนแผนการจัดการเรียนรู้หรือแผนการสอนครู ควรดำเนินการตามกระบวนการคุณภาพ คือ ๑) วางแผนเขียนแผนการจัดการเรียนรู้ ๒) ปฏิบัติการเขียนแผนการจัดการเรียนรู้ ๓) ตรวจสอบการเขียนแผนการจัดการเรียนรู้ ๔) ปรับปรุง แก้ไขการเขียนแผนการจัดการเรียนรู้

เมื่อครูเข้าใจการเขียนแผนการจัดการเรียนรู้หรือแผนการสอนแล้วจะนำหลักสูตรสู่การเรียนการสอนในห้องเรียนอย่างไร โดยครูนำคำอธิบายรายวิชา มาจัดทำโครงสร้างรายวิชา ออกแบบหน่วยการเรียนรู้และจัดทำแผนการสอนแต่ละหน่วยการเรียนรู้ ของแต่ละชั่วโมงให้ครบถ้วนตลอดทั้งรายวิชา

๒.๓.๒ การสอนแบบย้อนกลับในระดับอุดมศึกษา

Backward Design เป็นกระบวนการออกแบบการจัดการเรียนรู้ ที่กำหนดเป้าหมายการเรียนรู้ มีการกำหนดหลักฐานหลังจากนั้นจึงออกแบบการจัดประสบการณ์เรียนรู้ เพื่อให้ผู้เรียนมีความรู้ มีทักษะและแสดงความสามารถ ตามหลักฐานที่เป็นผลจากการเรียนรู้ของผู้เรียนที่กำหนดไว้ สอดคล้องกับหลักการ Learning outcome ซึ่งเน้นในการเรียนการสอนระดับอุดมศึกษา ดังนั้น การนำหลักการสอนแบบย้อนกลับมาปรับใช้ในระดับอุดมศึกษา จะประกอบด้วย ๓ ขั้นตอน คือ

ขั้นที่ ๑ การกำหนดเป้าหมายหรือผลลัพธ์การเรียนรู้ (Identity desired result)

ขั้นตอนนี้ผู้สอนต้องตั้งคำถาม

๑) ผู้เรียนต้องมีความรู้ ความเข้าใจเรื่องอะไรและต้องมีความสามารถทำอะไรได้

๒) ผู้เรียนต้องมีความรู้ ความเข้าใจเรื่องใด

๓) อะไรที่ต้องการให้เป็นความเข้าใจที่คงทน ในขั้นตอนนี้ผู้สอนต้องพิจารณา

จุดมุ่งหมาย มาตรฐานต่างๆเช่น มาตรฐานการจัดการศึกษา ของชาติ ของรัฐและความคาดหวังของหลักสูตร

ขั้นที่ ๒ การกำหนดหลักฐานที่ยอมรับว่าผู้เรียนมีความรู้ ความสามารถตามที่กำหนดไว้ (Determine acceptance evidence) คำถามที่ผู้สอนต้องคิดก่อนวางแผนการ เรียนรู้

๑) ผู้สอนจะรู้ได้อย่างไรว่าผู้เรียนมีผลการเรียนออกมาแล้วได้มาตรฐาน

๒) ผู้สอนจะต้องมี หลักฐานอะไรที่บ่งบอกว่าผู้เรียนเข้าใจและมีประสิทธิภาพ ในขั้นนี้ ผู้สอนต้องประเมินผลการเรียนรู้ผู้เรียน เป็นระยะๆ ด้วยวิธีการที่หลากหลาย ทั้งเป็นทางการและไม่เป็นทางการ

ขั้นที่ ๓ การออกแบบประสบการณ์การเรียนรู้ (Plan learning experience and instruction) คำถามที่ผู้สอนจะต้องคิด ได้แก่

๑) ข้อเท็จจริง แนวคิด หลักการและทักษะอะไร ที่ผู้เรียนจำเป็นต้องแสดงออกมาเพื่อ บ่งบอกว่ามีประสิทธิภาพและผลที่ได้รับพึงพอใจ

๒) ผู้สอนจะจัดกิจกรรมอะไรให้ผู้เรียน

๓) อะไรเป็นสิ่งที่ต้องสอนและควรจะสอนอย่างไรจึงจะดีที่สุดที่ทำให้ผู้เรียนบรรลุ เป้าหมาย

๔) ผู้สอนควรใช้สื่ออุปกรณ์อะไร

๕) การออกแบบการสอนมีความเชื่อมโยงกันและมีประสิทธิภาพหรือไม่

กล่าวโดยสรุป การนำ Backward Design เป็นกระบวนการออกแบบการเรียนรู้ในระดับอุดมศึกษา จึงเป็นการนำมาตราฐานการเรียนรู้ หรือในกรอบมาตรฐานคุณวุฒิทางการศึกษา คือ แผนที่กระจายความรับผิดชอบ มาเป็นเป้าหมายการจัดการเรียนการสอน โดยที่ครูผู้สอน จะต้อง ออกแบบวางแผน กำหนดหลักฐานการเรียนรู้ที่จะแสดงให้เห็นว่าผู้เรียนสามารถบรรลุซึ่งจุดหมาย หลักสูตรรายวิชานั้นๆ และนอกจากนั้นครูผู้สอนจะต้องออกแบบประสบการณ์การเรียนรู้เพื่อให้ ผู้เรียนมีความรู้ มีทักษะและแสดงความสามารถ ตามหลักฐานที่เป็นผลจากการเรียนรู้ของผู้เรียนที่ กำหนดไว้

๒.๔ แนวคิดการบริหารคุณภาพและการประกันคุณภาพภายในด้วยวงจรเดมมิง (PDCA)

๒.๔.๑ หลักการของวงจรคุณภาพ (PDCA)

เดมมิง (Deming in Mycoted) กล่าวว่า การจัดการอย่างมีคุณภาพเป็นกระบวนการที่ ดำเนินการต่อเนื่องเพื่อให้เกิดผลผลิตและบริการที่มีคุณภาพขึ้น โดยหลักการที่เรียกว่า วงจรคุณภาพ (PDCA) หรือวงจรเดมมิง ซึ่งประกอบด้วย ๔ ขั้นตอน คือ การวางแผน การปฏิบัติตามแผน การตรวจสอบ และการปรับปรุงแก้ไข ดังนี้

Plan คือ กำหนดสาเหตุของปัญหา จากนั้นวางแผนเพื่อการเปลี่ยนแปลงหรือ ทดสอบเพื่อการปรับปรุงให้ดีขึ้น

Do คือ การปฏิบัติตามแผนหรือทดลองปฏิบัติเป็นการนำร่องในส่วนย่อย

Check คือ ตรวจสอบเพื่อทราบว่าบรรลุผลตามแผนหรือหากมีสิ่งใดที่ทำผิดพลาดหรือได้ เรียนรู้อะไรมาแล้วบ้าง

Act คือ ยอมรับการเปลี่ยนแปลง หากบรรลุผลเป็นที่น่าพอใจหรือหากผลการปฏิบัติไม่ เป็นไปตามแผน ให้ทำซ้ำวงจรโดยใช้การเรียนรู้จากการกระทำในวงจรที่ได้ปฏิบัติไปแล้ว

แม้ว่าวงจรคุณภาพจะเป็นกระบวนการที่ต่อเนื่องแต่สามารถเริ่มต้นจากขั้นตอนใดก็ได้ ขึ้นอยู่กับปัญหาและขั้นตอนการทำงานหรือจะเริ่มจากการตรวจสอบสภาพความต้องการเปรียบเทียบ

กับสภาพที่เป็นจริงจะทำให้ได้ข้อสรุปว่าจะต้องดำเนินการอย่างไรในการแก้ไขปัญหาเพื่อให้เกิดการปรับเปลี่ยนไปตามเป้าหมายที่วางไว้^{๒๑}

ปริทรรศน์ พันธุบรรยงก์ กล่าวว่า วงจรคุณภาพ (PDCA : plan do check act) คือ องค์ประกอบหลักของวงจรการจัดการ^{๒๒} ดังแผนภูมิที่ ๒.๑

แผนภูมิที่ ๒.๑ วงจรการจัดการ

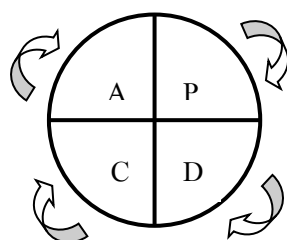

หมุนให้เร็ว หมุนให้ถูกต้อง

ที่มา (ปริทรรศน์ พันธุบรรยงก์, ๒๕๔๕, หน้า ๕๓)

คำว่า หมุนให้เร็ว หมุนให้ถูกต้อง ที่อยู่ทางด้านขวาของวงจรการจัดการนั้น คือ การหมุนวงจรอย่างถูกต้องตามขั้นตอน ๑ รอบ จะส่งผลให้เกิดการปรับปรุงหรือแก้ไขปัญหาได้ ๑ ระดับ การหมุนให้เร็วจะทำให้เกิดการปรับปรุงอย่างรวดเร็ว

P (Plan) คือ จะเริ่มนับจากการแสวงหาจุดที่เป็นปัญหา ระหว่างระดับความแตกต่างจุดที่มุ่งหวังและสภาพที่เป็นจริง เมื่อจับจุดที่เป็นปัญหาได้แล้ว จัดทำแผนมาตรการในการแก้ไข แล้วจึงเข้าสู่ขั้น D หรือ do ต่อไป

D (Do) คือ การปฏิบัติตามแผนมาตรการแก้ไขแผนใหม่ล่าสุด เพราะแผนคือสิ่งที่ปรับปรุงแก้ไขได้อยู่เสมอ ต้องแน่ใจว่าแผนที่จะลงมือปฏิบัตินั้นเป็นแผนที่ใหม่ล่าสุดจริงๆ

C (Check) คือ การเปรียบเทียบระหว่างผลลัพธ์กับค่าเป้าหมายเสมอ

A (Act) คือ การปฏิบัติหลังการตรวจสอบ ซึ่งเป็นไปได้หลายประการ ดังนี้

๑) ในกรณีที่ผลลัพธ์ต่ำกว่าเป้าหมายจะต้องมีการทบทวนแผนของมาตรการแก้ไขแล้วดูว่าสิ่งที่ยังคงเป็นปัญหายู่นั้นมีสิ่งใดที่ปฏิบัติได้ทันทีให้ลงมือปฏิบัติเลย ส่วนสิ่งที่ปฏิบัติไม่ได้ทันทีให้สะท้อนสู่แผนการแก้ไขปัญหารอบต่อไป

๒) ในกรณีที่ผลลัพธ์ดีกว่าเป้าหมาย จะต้องมีการทบทวนการกำหนดเป้าหมายว่าต่ำเกินไปหรือไม่ ควรมีการปรับเป้าหมายให้ดีกว่าเดิมหรือไม่ ผลลัพธ์เหนือกว่าความคาดหวังโดยปัจจัยภายนอกอื่นๆ หรือไม่

^{๒๑} อังไฉ สมศักดิ์ สินธุระเวชญ์, มุ่งสู่คุณภาพการศึกษา, (กรุงเทพมหานคร : วัฒนาพานิช, ๒๕๔๒), หน้า ๔๕ .

^{๒๒} ปริทรรศน์ พันธุบรรยงก์, TQM ภาคปฏิบัติ, (กรุงเทพมหานคร: สมาคมส่งเสริมเทคโนโลยี (ไทย-ญี่ปุ่น), ๒๕๔๕), หน้า ๕๓-๕๔.

๓) ในกรณีที่ผลลัพธ์ได้ตรงตามเป้าหมายให้ทบทวนดูว่าได้มีการปฏิบัติตามแผน มาตรการแก้ไขครบถ้วนหรือไม่ ถ้าใช่ แสดงว่าแผนนี้ถูกต้องและควรกำหนดเป็นวิธีการปฏิบัติงานมาตรฐาน เพื่อรักษาให้ผลลัพธ์คงอยู่ในระดับที่ต้องการต่อไป

ฮิโตะชิ (Hitoshi) กล่าวถึง การบริหารงานด้วยระบบวงจรคุณภาพ จัดเป็นกิจกรรมการ ปรับปรุงและการควบคุมที่ประกอบด้วย การวางแผน การนำไปปฏิบัติ การตรวจสอบ และการปฏิบัติการ แก้ไข โดยการวางแผน การนำแผนที่วางไว้มาปฏิบัติ ตรวจสอบผลลัพธ์ที่ได้ และถ้าผลลัพธ์ไม่ได้ ตามที่คาดหวังไว้ จะมีการทบทวนแผนการเริ่มต้นใหม่อีกครั้งหนึ่ง ดังนั้น การควบคุมและการ ปรับปรุงสามารถอธิบายได้อีกแบบหนึ่งก็คือ การทำการวางแผน การกระทำ การตรวจสอบ และการ แก้ไขซ้ำอีก การทำตามวงจรคุณภาพอย่างตั้งใจและถูกต้องจะช่วยให้เกิด ความเชื่อมั่นในการทำงาน เมื่อวงจรคุณภาพหมุนซ้ำจะทำให้เกิดการปรับปรุงและระดับของผลลัพธ์สูงขึ้นเรื่อย ๆ และงาน ส่วนใหญ่จะกระทำซ้ำในสิ่งที่เคยทำมาก่อน ถึงแม้ว่างานนั้นจะดูเหมือนว่าเป็นงานใหม่ทั้งหมดก็ ยังคงมีส่วนประกอบหลายส่วนที่เหมือนหรือคล้ายกับสิ่งที่เคยทำมาก่อน การปรับปรุงคุณภาพส่วน ใหญ่จะเป็นการพิจารณาวิธีการของงานที่กระทำซ้ำอย่างระมัดระวังและเป็นระบบ ตรวจสอบผลลัพธ์ ที่ได้ ตลอดจนมีการแก้ไขความไร้ประสิทธิภาพที่ค้นพบ ดังนี้

๑) การวางแผน (Plan)

ในบรรดาส่วนประกอบทั้งสี่ส่วนของวงจรคุณภาพนั้น ควรพิจารณาการวางแผนเป็น ส่วนที่สำคัญที่สุด แต่ทั้งนี้มิได้หมายความว่าส่วนอื่นไม่มีความสำคัญ เพียงแต่ว่าส่วนการวางแผนจะ เป็นส่วนที่ทำให้ส่วนอื่นสามารถทำงานได้อย่างมีประสิทธิภาพ ถ้าแผนการไม่เหมาะสมจะมีผลทำให้ส่วน อื่นไร้ประสิทธิผลตามไปด้วย แต่ถ้ามีการเริ่มต้นวางแผนที่ดี จะทำให้มีการแก้ไขน้อยและกิจกรรมจะมี ประสิทธิภาพมากขึ้น

ระเบียบวิธีปฏิบัติเกี่ยวกับการวางแผน ในการปรับปรุงเป็นการลดช่องว่างระหว่างสิ่งที่ ต้องการให้เป็นกับสิ่งที่เป็นอย่างจริง และกิจกรรมการปรับปรุงที่มีประสิทธิผลจำเป็นต้องมีมุมมองที่ แม่นยำในทั้งสองสิ่ง เปรียบเสมือนการสร้างบ้านบนพื้นทราย ไม่ว่าจะออกความพยายามเพียงใดก็ตามถ้า ภาพในมุมมองของสถานการณ์ที่ต้องการและสถานการณ์จริงไม่ชัดแล้ว ก็จะไม่ได้ผลลัพธ์กลับมา ดังนั้น จึงควรสร้างวิธีปฏิบัติเกี่ยวกับการวางแผนประกอบด้วย การวิเคราะห์สถานการณ์และการจำแนก ปัญหา การตั้งเป้าหมาย เข้าใจถึงข้อจำกัดและขอบเขต รวมถึงการนำมาพิจารณา มองถึงวิธีการ ปรับปรุงที่เป็นไปได้ ตัดสินใจถึงแผนปฏิบัติการ กำหนดวิธีสำหรับตรวจสอบและประเมินผลลัพธ์ที่ได้

การพัฒนาแผน โดยปกติปัญหาที่ถูกนำมาแก้ไขเพื่อปรับปรุงนั้นจะประกอบด้วยสาเหตุ หลายประการ ในการแก้ปัญหานี้เป็นระบบ ผู้นำขององค์กรต้องทำการจัดทำและพัฒนา แผนการปรับปรุง และการพัฒนาแผนประกอบด้วย การกำหนดกิจกรรมพื้นฐานที่ต้องการปรับปรุง อย่างชัดเจน แยกกิจกรรมออกตามโครงสร้างองค์กร กระจายส่วนย่อยของกิจกรรมพื้นฐานไปตามฝ่ายต่าง ๆ ในองค์กร กำหนดวิธีการประเมินความสำเร็จในการบรรลุวัตถุประสงค์ของแต่ละฝ่ายให้ชัดเจน บุคคลที่มีตำแหน่งสูงสุดในองค์กรควรเป็นผู้ตัดสินใจในการมอบหมายงานและวิธีการประเมินผลโดย ผ่านการพบปะสนทนากับแต่ละฝ่ายในองค์กร

ในทำนองเดียวกัน หัวหน้าฝ่ายงานแต่ละฝ่ายต้องออกแบบและพัฒนาแผนเพื่อให้บรรลุ วัตถุประสงค์ที่ได้รับมอบหมาย โดยแผนการจะได้รับการกระจายออกเป็นลำดับลงมาทั่วทั้งองค์กร

ด้วยวิธีนี้ และจะถูกพัฒนาอย่างเหมาะสมในแต่ละระดับในโครงสร้างองค์กรจนกระทั่งถึงระดับที่ไม่จำเป็นต้องกระจายลงอีกต่อไป ขั้นตอนสุดท้ายคือการตัดสินใจของบุคลากรที่ต้องทำงาน ทรัพยากรที่ต้องการ และตารางเวลาที่ต้องปฏิบัติตาม และทำแผนการพัฒนาให้อยู่ในรูปของเอกสารทั้งหมดอย่างละเอียด ทั้งนี้ เพื่อให้มั่นใจว่าจะมีการสื่อสารแผนการได้อย่างแม่นยำที่สุด

ขณะที่สร้างแผนการควรมีความระมัดระวังในแนวทางที่มีส่วนช่วยในการสร้างแผนการอย่างถูกต้อง ประกอบด้วย ขณะที่สร้างแผนการจะต้องมีการชี้แจงให้ชัดเจนถึงข้อจำกัดด้านทรัพยากร และเวลาที่มี รวมทั้งต้องหาวิธีการทั้งหมดที่เป็นไปได้ภายใต้ข้อจำกัดเหล่านี้ อาจมีการผ่อนปรนข้อจำกัดเหล่านี้บ้าง หลังจากมีการพิจารณาข้อเสนอแนะทั้งหมดแล้ว ต้องทำการเลือกวิธีการที่ดีที่สุดเป็นแผนการปฏิบัติ ต้องมีการพัฒนาระเบียบวิธีการในการตรวจสอบและประเมินผลลัพธ์เพื่อดูว่าแผนการมีประสิทธิผลและมีการกระทำตามแผนและประสานกันกับแผนการเริ่มแรกหรือไม่ ต้องมีการรวบรวมสารสนเทศอย่างสม่ำเสมอและจัดอย่างเป็นระบบตลอดจนมีการนำมาใช้งานอย่างเต็มที่ในการวางแผนงาน ต้องมีการพิจารณาถึงสิ่งที่ต้องกระทำกับสิ่งที่น่ากระทำ ทรัพยากรมีอยู่อย่างจำกัด และเป็นไปไม่ได้ที่จะทำทุกสิ่งทุกอย่างในเวลาเดียวกัน ต้องพุงความสมดุลระหว่างเป้าหมายกับทรัพยากร การตั้งเป้าหมายที่สูงเกินไปเป็นการสวนทางกับการเพิ่มผลผลิต จะต้องมีการสร้างระบบสารสนเทศที่มีประสิทธิผลเพื่อสื่อสารเป้าหมายของแผนการไปสู่ทุกส่วนขององค์กร ทรัพยากรทางด้านวัสดุอาจมีจำกัดแต่ความสามารถของมนุษย์มีไม่จำกัด ดังนั้น จึงมีทางเป็นไปได้เสมอในการปรับปรุง ซึ่งจำเป็นต้องมีการพัฒนาความสามารถของมนุษย์อย่างสม่ำเสมอ

๒) การลงมือปฏิบัติ (Do)

เพื่อให้มั่นใจว่าจะมีการนำแผนการมาปฏิบัติอย่างถูกต้องจึงจำเป็นต้องมีขั้นตอนในการสร้างความมั่นใจว่าฝ่ายที่รับผิดชอบในการนำแผนการไปปฏิบัติได้รับทราบถึงความสำคัญและความจำเป็นในแผนการนั้น ๆ การสร้างความมั่นใจที่มีการติดต่อสื่อสารไปยังฝ่ายที่มีหน้าที่ในการปฏิบัติอย่างเหมาะสม การจัดให้มีการศึกษาและการอบรมที่ต้องการเพื่อการนำแผนการนั้น ๆ มาปฏิบัติ และการจัดหาทรัพยากรที่จำเป็นในเวลาที่เหมาะสม

๓) การตรวจสอบ (Check)

เมื่อทำการตรวจสอบและประเมินผลลัพธ์ของการปฏิบัติตามแผน ต้องมีการประเมินการปฏิบัติตามแผนหรือไม่ และตัวแผนการเองมีความเหมาะสมหรือไม่

การที่ไม่ประสบความสำเร็จตามที่ตั้งเป้าหมายไว้เป็นเพราะไม่ปฏิบัติตามแผนการ ความไม่เหมาะสมของแผนการ หรือจากทั้งสองประการรวมกัน เป็นเรื่องที่ต้องหาว่าสาเหตุมาจากประการไหน เนื่องจากการปฏิบัติการแก้ไขจะแตกต่างกันอย่างสิ้นเชิง ถ้าความล้มเหลวมาจากแผนการไม่เหมาะสม อาจเป็นผลมาจากสาเหตุความผิดพลาดในการทำความเข้าใจกับสถานการณ์ที่เป็นอยู่ การเลือกเทคนิคที่ใช้ผิด เนื่องจากมีข้อมูลข่าวสารไม่เพียงพอและมีความรู้ในขั้นตอนการวางแผนไม่เพียงพอ การประเมินผลกระทบจากการปฏิบัติตามแผนผิดพลาด หรือประเมินความสามารถของบุคลากรที่ต้องนำแผนมาใช้ผิดพลาด

ถ้าความล้มเหลวมาจากการไม่ปฏิบัติตามแผน อาจเป็นผลมาจากสาเหตุขาดความตระหนักถึงความจำเป็นในการปรับปรุง การติดต่อสื่อสารที่ไม่เหมาะสมและมีความเข้าใจในแผนไม่เพียงพอ

การให้การศึกษาและการฝึกอบรมไม่เพียงพอ ปัญหาเกี่ยวกับตัวผู้นำและการประสานงานระหว่าง การปฏิบัติ หรือการประเมินทรัพยากรที่ต้องใช้น้อยเกินไป

๔) การปฏิบัติการแก้ไข (Act)

ขณะเมื่อทำการปฏิบัติการแก้ไขมีความจำเป็นอย่างยิ่งที่ต้องแยกแยะให้ชัดเจนระหว่าง การกำจัดปรากฏการณ์หรืออาการของปัญหาและการกำจัดสาเหตุ ดังที่ได้กล่าวมาแล้วว่า มีงาน จำนวนมากมายที่ทำให้เป็นประจำในงานชนิดนี้ การกำจัดแค่อาการไม่ได้ช่วยแก้ปัญหามีอยู่ เป็น เพียงแค่การเลื่อนการแก้ปัญหออกไปเท่านั้น ดังนั้น ถ้าความล้มเหลวมาจากการวางแผนที่ไม่ เหมาะสม การทบทวนแผนการเท่านั้นไม่เพียงพอต่อการแก้ปัญหาก็ต้องมีปรับปรุงคุณภาพของ กระบวนการวางแผนโดยการหาปัจจัยที่ไม่เหมาะสม สาเหตุของการวางแผน และทำการปฏิบัติการแก้ไข ความก้าวหน้าของการปรับปรุงจะเกิดขึ้นได้โดยการกำจัดสาเหตุมิใช่กำจัดอาการ และเมื่อไม่สามารถ บรรลุถึงเป้าหมายที่วางไว้ ควรมีการวิเคราะห์หาเหตุและมีการทบทวนแผนการ ดังเช่นที่กล่าวมาในหัวข้อ การตรวจสอบ สาเหตุอาจมาจากตัวแผนการที่ไม่เหมาะสมหรือมีการปฏิบัติที่ไม่ถูกต้อง ดังนั้น เพื่อทำการ ปรับปรุง ต้องมีการชี้แจงสาเหตุแห่งความล้มเหลวอย่างถูกต้องและมีการเปลี่ยนแปลงแผนเพื่อให้ สามารถดำเนินกิจกรรมไปได้อย่างมีประสิทธิภาพเพิ่มขึ้น ควรมีการวางแผนการปรับปรุงคุณภาพเป็นราย ปีและมีการทบทวนทุกปี เพื่อให้มั่นใจว่าแผนการดังกล่าวมีความไว้วางใจและเหมาะสม^{๒๓}

โทซาวะ (Tozava, ๒๕๔๔, หน้า ๑๑๗-๑๒๒) กล่าวว่า วงจรคุณภาพ คือ กระบวนการ ทำงานที่เปรียบกับวงล้อที่เติมไปด้วยขั้นตอน ๔ ขั้นตอน คือ การวางแผน การดำเนินตามแผน การ ตรวจสอบ การปรับปรุงแก้ไข เมื่อวงล้อหมุนไป ๑ รอบ จะทำให้งานบรรลุผลตามเป้าหมายที่กำหนด ไว้ และหากการดำเนินงานนั้นเกิดการสะดุด แสดงว่ามีบางขั้นตอนหายไป เช่น ส่วนของการวางแผน หายไป เรียกว่า ประเภทไม่มีแผนการ ถ้าในส่วนของตรวจสอบหรือปรับปรุงแก้ไขหายไป จะ เรียกว่า พวกทำแล้วทิ้ง ซึ่งในกระบวนการทำงานของวงจรคุณภาพนั้นประกอบด้วย

๑) การวางแผน (Plan)

การวางแผน คือ การตั้งเป้าหมาย วางวัตถุประสงค์ เพราะการควบคุมดูแล คือ กระบวนการ ที่จำเป็นเพื่อให้บรรลุถึงเป้าหมาย ดังนั้น หากไม่มีวัตถุประสงค์เสียแล้ว ไม่ว่าจะป่าวร้องว่าต้อง ควบคุมวงจรคุณภาพ ก็ไม่รู้ว่าทำไปเพื่ออะไร หรือจะเริ่มอย่างไร

เมื่อตั้งเป้าหมายเสร็จแล้ว ก็ต้องมากำหนดแผนการว่าจะทำอะไรต้องทำอะไร เป็นตารางเทียบ ระหว่างงานกับเวลาที่หลายคนนึกภาพกันออก แต่จริงๆ แล้วการวางแผนไม่ใช่จบแค่นั้น การวางแผน ต้องครอบคลุมว่า ใครจะทำ ทำอะไร ต้องให้เสร็จเมื่อไร จะทำอย่างไร อะไรต่าง ๆ ที่ครอบคลุมถึงการ แบ่งหน้าที่ วิธีการ และอื่น ๆ ให้ครบถ้วนด้วย

๒) ลองทำ (Do)

การลองทำ คือ ก่อนลงมือทำได้นั้น แท้จริงแล้วต้องเตรียมวัตถุดิบ เตรียมขั้นตอนต่าง ๆ เสียก่อน หากจะลงมือทำเรื่องใหม่ ๆ ก็ต้องเตรียมไปรับการฝึกหรืออบรมเสียก่อน ขั้นตอนการเตรียม

^{๒๓} Oguru Hitoshi, เขียน, สมชัย อัครทิวา , เรียบเรียง, Why-Why Analysis เทคนิคการวิเคราะห์ อย่างถึงแก่นเพื่อปรับปรุงสถานประกอบการ. (พะเยา: มหาวิทยาลัยนเรศวร, ๒๕๕๐), หน้า ๕๗-๖๔.

เหล่านี้รวมอยู่ในการลองทำนี้ด้วย ซึ่งต้องมีการเตรียมเสียก่อนให้พร้อม จึงจะสามารถลองทำตามแผนได้

๓) ตรวจสอบ (Check)

การตรวจสอบ คือ การพิจารณาว่า ผลจากการลองทำนั้น ก่อให้เกิดสิ่งที่วางแผนว่าจะได้รับหรือไม่ ดังนั้น หากการวางแผนไม่มีการกำหนดว่าจะต้องทำอะไรเมื่อไร ตัวเลขของอะไรที่ควรจะมีติดเป็นเป้าหมายไว้เสียตั้งแต่ต้นก็จะไม่มีอะไรมาเป็นตัวเทียบได้ว่าผลจากการลองทำนั้นได้ตามจริง ตามแผนหรือไม่ จะได้ก็เพียงแต่ว่ามันก็เป็นไปตามแผนหรือไม่ค่อยจะได้ผลสักเท่าไร

๔) ปรับใช้ (Act)

จากผลของการตรวจสอบ ก็ไม่ควรวางใจในทันทีหากผลที่ได้เป็นไปตามแผน เพราะอาจบังเอิญดีครั้งนี้เพียงครั้งเดียว พอทำครั้งต่อ ๆ ไปอาจใช้ไม่ได้ก็ได้ หากไม่มีการนำกระบวนการที่ได้ลองทำไปมากำหนดให้เป็นรูปแบบใหม่ของการทำงานปัจจุบัน หากผลของการตรวจสอบพบว่าสิ่งที่ลองทำไปไม่ก่อให้เกิดผลที่ตั้งไว้ตามแผน ก็ต้องปรับเปลี่ยนกระบวนการที่คิดไว้ แล้วลองทำใหม่

นอกจากการเปลี่ยนแปลงกระบวนการของการลองทำแล้ว การพิจารณาว่าทำไมกระบวนการเดิมจึงไม่ได้ผลตามแผน การหาสาเหตุที่แท้จริงเพื่อหากระบวนการแก้ปัญหาจนถึงรากก็เป็นสิ่งสำคัญมาก เพราะจะนำไปถึงการวางแผนใหม่ แล้วลองทำใหม่ ลองตรวจสอบดูใหม่ หรือวงจรคุณภาพรอบใหม่ เพื่อหาเป้าหมายและกระบวนการอันถูกต้องแท้จริง

วิฑูรย์ สิมะโชคดี กล่าวถึง วงจรคุณภาพ (PDCA) เป็นกิจกรรมที่จะนำไปสู่การปรับปรุงงานและการควบคุมอย่างเป็นระบบอันประกอบด้วย การวางแผน (Plan) การนำแผนไปปฏิบัติ (Do) การตรวจสอบ (Check) และการปรับปรุงแก้ไข (Act) กล่าวคือ จะเริ่มจากการวางแผน การนำแผนที่วางไว้มาปฏิบัติ การตรวจสอบผลลัพธ์ที่ได้ และหากไม่ได้ผลลัพธ์ตามที่คาดหมายไว้ จะต้องทำการทบทวนแผนการโดยเริ่มต้นใหม่อีกครั้งหนึ่งและทำตามวงจรคุณภาพซ้ำอีก เมื่อวงจรคุณภาพหมุนซ้ำไปเรื่อย ๆ จะทำให้เกิดการปรับปรุงงานและทำให้ระดับผลลัพธ์สูงขึ้นเรื่อย ๆ ดังนั้น การกระทำตามวงจรคุณภาพ จึงเท่ากับการสร้างคุณภาพที่น่าเชื่อถือมากขึ้นโดยจุดเริ่มต้นของวงจรคุณภาพอยู่ที่การพยายามตอบคำถามให้ได้ว่า ทำอย่างไรจึงจะดีขึ้น

ขั้นตอนที่ ๑ การวางแผน (Plan)

ในบรรดาองค์ประกอบทั้ง ๔ ประการของวงจรคุณภาพนั้น ต้องถือว่าการวางแผนเป็นเรื่องที่สำคัญที่สุด การวางแผนจะเป็นเรื่องที่ทำให้กิจกรรมอื่น ๆ ที่ตามมาสามารถทำงานได้อย่างมีประสิทธิภาพ เพราะถ้าแผนการไม่เหมาะสมแล้ว จะมีผลทำให้กิจกรรมอื่นไร้ประสิทธิภาพตามไปด้วย แต่ถ้ามีการเริ่มต้นวางแผนที่ดี จะทำให้มีการแก้ไขน้อย และกิจกรรมจะมีประสิทธิภาพมากขึ้น

ขั้นตอนที่ ๒ การนำแผนไปปฏิบัติให้เกิดผล (Do)

เพื่อให้มั่นใจว่ามีการนำแผนการไปปฏิบัติอย่างถูกต้องนั้น เราจะต้องสร้างความมั่นใจว่าฝ่ายที่รับผิดชอบในการนำแผนไปปฏิบัติได้รับทราบถึงความสำคัญและความจำเป็นในแผนการนั้น ๆ มีการติดต่อสื่อสารไปยังฝ่ายที่มีหน้าที่ในการปฏิบัติอย่างเหมาะสม มีการจัดให้มีการศึกษาและการอบรมที่ต้องการเพื่อการนำแผนการนั้น ๆ มาปฏิบัติ และมีการจัดหาทรัพยากรที่จำเป็นในเวลาที่เหมาะสมด้วย

ขั้นตอนที่ ๓ การตรวจสอบ (Check)

การตรวจสอบและประเมินผลลัพธ์ของการปฏิบัติตามแผน ควรจะต้องมีการประเมินใน ๒ ประการ คือ มีการปฏิบัติตามแผนหรือไม่ หรือตัวแผนการเองมีความเหมาะสมหรือไม่

การที่ไม่ประสบความสำเร็จตามที่ตั้งเป้าหมายไว้เป็นเพราะไม่ปฏิบัติตามแผนการ หรือความไม่เหมาะสมของแผนการ หรือจากทั้งสองประการรวมกัน เราจำเป็นต้องหาว่าสาเหตุมาจากประการไหน ทั้งนี้ เนื่องจากการนำไปปฏิบัติการปรับปรุงแก้ไขจะแตกต่างกันอย่างสิ้นเชิง

ถ้าความล้มเหลวมาจากแผนการที่จัดทำขึ้นไม่เหมาะสม อาจเป็นผลมาจากสาเหตุดังต่อไปนี้

๑) ความผิดพลาดในการทำความเข้าใจกับสถานการณ์ที่เป็นอยู่

๒) เลือกเทคนิคที่ใช้ผิดเนื่องจากมีข้อมูลข่าวสารไม่เพียงพอและมีความรู้ในขั้นตอนการวางแผนไม่เพียงพอ

๓) ประเมินผลกระทบจากการปฏิบัติตามแผนผิดพลาด

๔) ประเมินความสามารถของบุคลากรที่ต้องนำแผนมาใช้ผิดพลาด

ถ้าความล้มเหลวมาจากการไม่ปฏิบัติตามแผน อาจเป็นผลมาจากสาเหตุต่อไปนี้

๑) ขาดความตระหนักถึงความจำเป็นในการปรับปรุง

๒) การติดต่อสื่อสารที่ไม่เหมาะสมและมีความเข้าใจในแผนไม่เพียงพอ

๓) การให้การศึกษาและการฝึกอบรมไม่เพียงพอ

๔) ปัญหาเกี่ยวกับตัวผู้นำและการประสานงานระหว่างการปฏิบัติ

๕) ประเมินทรัพยากรที่ต้องใช้น้อยเกินไป

ขั้นตอนที่ ๔ ปฏิบัติการปรับปรุงแก้ไข (Act)

ถ้าความล้มเหลวมาจากการวางแผนที่ไม่เหมาะสม การทบทวนแผนการเท่านั้นไม่เพียงพอต่อการแก้ปัญหา ต้องมีการปรับปรุงคุณภาพของกระบวนการวางแผนโดยการหาปัจจัยที่ไม่เหมาะสมสาเหตุของการวางแผน และทำการปฏิบัติการแก้ไข ความก้าวหน้าของการปรับปรุงจะเกิดขึ้นได้โดยการกำจัดสาเหตุ และขั้นตอนที่สำคัญ ก็คือ การทบทวนแผนการที่ต้องมีการชี้บ่งถึงสาเหตุแห่งความล้มเหลวอย่างถูกต้องและมีการเปลี่ยนแปลงแผนเพื่อให้สามารถดำเนินกิจกรรมไปได้อย่างมีประสิทธิภาพเพิ่มขึ้น ควรมีการวางแผนการปรับปรุงคุณภาพเป็นรายปี และมีการทบทวนทุกปีเพื่อให้มั่นใจว่าแผนการดังกล่าวมีความเชื่อถือได้และเหมาะสม การนำวงจรคุณภาพไปปฏิบัติอย่างจริงจังและต่อเนื่องในทุกระดับขององค์กร จะทำให้เราสามารถปรับปรุงและเพิ่มคุณภาพงานได้อย่างมีประสิทธิภาพ และเห็นผลลัพธ์ที่ชัดเจน เมื่อปัญหาเดิมหมดไปเราก็สามารถแก้ปัญหาใหม่ ๆ ได้ด้วยวงจรคุณภาพต่อไป^{๒๔}

เมลนิก และเดนซเลอร์ (Melnyk & Denzler) กล่าวถึงแนวคิดของเดมมิ่ง ว่าผู้บริหารระดับสูงต้องมีบทบาทหลายด้าน และการจัดการคุณภาพที่ประสบความสำเร็จนั้นต้องอาศัยหลักการที่เรียกว่า วงจรคุณภาพ (PDCA) แบ่งออกเป็น ๔ ขั้นตอน ได้แก่

ขั้นตอนที่ ๑ การวางแผน (Plan) หมายถึง วางแผนโดยใช้ข้อมูลที่มีอยู่หรืออาจเก็บรวบรวมขึ้นมาใหม่ ก่อนนั้นอาจทดสอบเพื่อเป็นการนำร่องก่อนก็ได้

^{๒๔} วิฑูรย์ สิมะโชคตี, TQM วิธีองค์กรคุณภาพยุค ๒๐๐๐. พิมพ์ครั้งที่ ๔, (กรุงเทพมหานคร: TPA PUBLISHING. ๒๕๕๒), หน้า ๔๓-๔๗.

ขั้นตอนที่ ๒ การทำ (Do) หรือลงมือทำ หมายถึง ลงมือเอาแผนไปทำ ซึ่งอาจทำใน ขอบข่ายเล็ก ๆ เพื่อทดลองดูก่อน

ขั้นตอนที่ ๓ การตรวจสอบ (Check) หมายถึง การตรวจสอบ หรือสังเกตสิ่งที่เกิดขึ้น ว่ามีการเปลี่ยนแปลงมากน้อยเพียงใดและเป็นไปในทางใด

ขั้นตอนที่ ๔ การแก้ไข (Act) หรือลงมือแก้ไข (corrective action) หมายถึง หลังจากที่ได้ ศึกษาผลลัพธ์ดูแล้ว อาจไม่เป็นไปตามที่ต้องการหรือมีปัญหาที่ต้องแก้ไข ก็ต้องดำเนินการแก้ไข ตามที่จำเป็น หลังจากนั้นสรุปเป็นบทเรียนและพยากรณ์เพื่อเป็นพื้นฐานในการคิดหาวิธีการใหม่ ๆ ต่อไป การลงมือปฏิบัติดังกล่าวนี้แสดงได้^{๒๕} ดังแผนภูมิที่ ๒.๒

แผนภูมิที่ ๒.๒ วงล้อเดมมิง

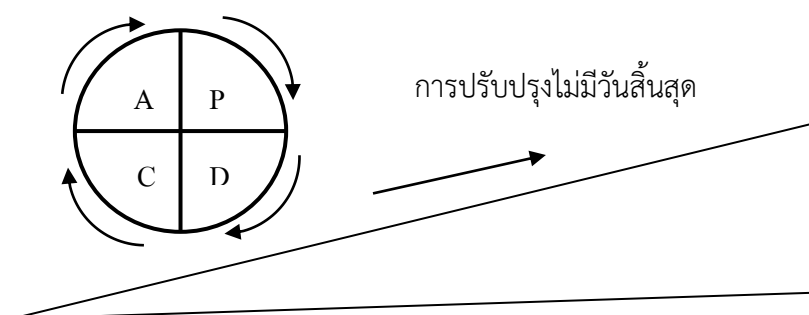

ที่มา (Melnik & Denzler อ้างถึงใน เรื่องวิทยุ เกษสุวรรณ, ๒๕๔๕, หน้า ๙๙)

การทำตามวงจรคุณภาพต้องทำซ้ำไปเรื่อย ๆ เพื่อสรุปเป็นบทเรียนอยู่ตลอด ยิ่งกว่านั้นต้อง เข้าใจด้วยว่าการจัดการคุณภาพไม่ใช่สงครามที่ผู้บริหารจะรบชนะด้วยตัวคนเดียว การจัดการคุณภาพจะ ประสบความสำเร็จได้ ต้องเป็นการกระทำทั่วทั้งองค์กร เพราะการจัดการคุณภาพเป็นปรัชญาสำหรับ องค์กรและคนทุกคนในนั้น

สมศักดิ์ สินธุระเวชญ์ กล่าวถึง จุดหมายที่แท้ของวงจรคุณภาพ (PDCA) ว่าเป็นกิจกรรม พื้นฐานในการบริหารคุณภาพนั้นมิใช่เพียงแค่การปรับแก้ผลลัพธ์ที่เบี่ยงเบนออกไปจากเกณฑ์มาตรฐาน ให้กลับมาอยู่ในเกณฑ์ที่ต้องการเท่านั้น แต่เพื่อก่อให้เกิดการปรับปรุงในแต่รอบของ PDCA อย่าง ต่อเนื่องเป็นระบบและมีการวางแผน PDCA ที่มีวันได้สูงขึ้นเรื่อยๆ

วงจรควบคุมคุณภาพ PDCA มีภารกิจหลัก ๔ ขั้นตอน

ขั้นที่ ๑ การวางแผน (Plan-P)

ขั้นที่ ๒ การดำเนินการตามแผน (Do-D)

^{๒๕} อ้างใน เรื่องวิทยุ เกษสุวรรณ, การจัดการคุณภาพ: จาก TQC ถึง TQM, ISO ๙๐๐๐ และการประกัน คุณภาพ, (กรุงเทพมหานคร: บพิธการพิมพ์, ๒๕๔๕), หน้า ๙๘ - ๙๙.

ขั้นที่ ๓ การตรวจสอบ (Check-C)

ขั้นที่ ๔ การแก้ไขปัญหา (Act-A)

แผนภูมิกระบวนการ PDCA

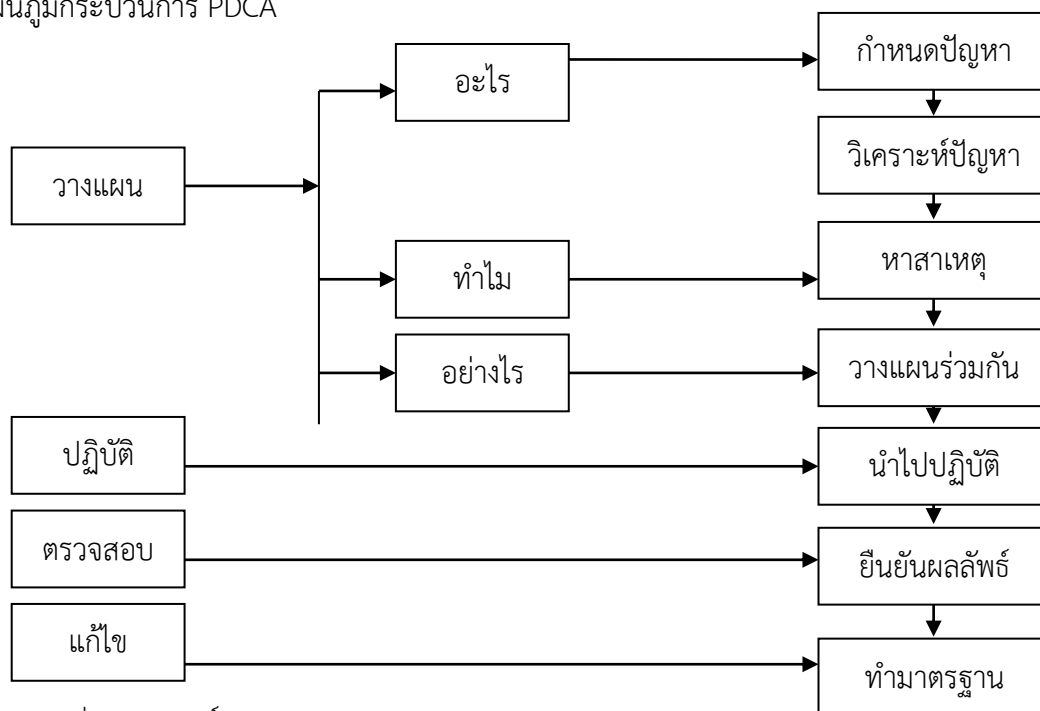

ทีมา (สมศักดิ์ สินธุระเวชย์, ๒๕๔๒, หน้า ๑๘๘)

ขั้นตอนที่ ๑ การวางแผน (Plan) การวางแผนงานจะช่วยพัฒนาความคิดต่าง ๆ เพื่อนำไปสู่รูปแบบที่เป็นจริงขึ้นมาในรายละเอียดให้พร้อมในการเริ่มต้นลงมือปฏิบัติ แผนที่ดีควรมีลักษณะ ๕ ประการ ซึ่งสรุปได้ ดังนี้

- ๑) อยู่บนพื้นฐานของความเป็นจริง (realistic)
- ๒) สามารถเข้าใจได้ (understandable)
- ๓) สามารถวัดได้ (measurable)
- ๔) สามารถปฏิบัติได้ (behavioral)
- ๕) สามารถบรรลุผลสำเร็จได้ (achievable)

วางแผนที่ดีควรมีองค์ประกอบ ดังนี้

- ๑) กำหนดขอบเขตปัญหาให้ชัดเจน
- ๒) กำหนดวัตถุประสงค์และเป้าหมาย
- ๓) กำหนดวิธีการที่จะบรรลุถึงวัตถุประสงค์และเป้าหมายให้ชัดเจนและถูกต้องแม่นยำ

ที่สุดเท่าที่เป็นไปได้

ขั้นตอนที่ ๒ ปฏิบัติ (Do) ประกอบด้วยการทำงาน ๓ ระยะ

- ๑) การวางแผนกำหนดการ

- ๑.๑) การแยกกิจกรรมต่าง ๆ ที่ต้องการกระทำ

๑.๒) กำหนดเวลาที่คาดว่าจะต้องใช้ในกิจกรรมแต่ละอย่าง

๑.๓) การจัดสรรทรัพยากรต่าง ๆ

๒) การจัดการแบบแมทริกซ์ (matrix management) การจัดการแบบนี้สามารถช่วยดึงเอาผู้เชี่ยวชาญหลายแขนงจากแหล่งต่างๆ มาได้ และเป็นวิธีช่วยประสานระหว่างฝ่ายต่างๆ

๓) การพัฒนาขีดความสามารถในการทำงานของผู้ร่วมงาน

๓.๑) ให้ผู้ร่วมงานเข้าใจถึงงานทั้งหมดและทราบเหตุผลที่ต้องกระทำ

๓.๒) ให้ผู้ร่วมงานพร้อมในการใช้ดุลพินิจที่เหมาะสม

๓.๓) พัฒนาจิตใจให้รักการร่วมมือ

ขั้นตอนที่ ๓ การตรวจสอบ (Check) การตรวจสอบทำให้รับรู้สภาพการณ์ของงานที่เป็นอยู่เปรียบเทียบกับสิ่งที่วางแผน ซึ่งมีกระบวนการ ดังนี้

๑) กำหนดวัตถุประสงค์ของการตรวจสอบ

๒) รวบรวมข้อมูล

๓) การทำงานเป็นตอน ๆ เพื่อแสดงจำนวน และคุณภาพของผลงานที่ได้รับในแต่ละขั้นตอนเปรียบเทียบกับที่ได้วางแผนไว้

๔) การรายงานจะเสนอผลการประเมิน รวมทั้งมาตรการป้องกันความผิดพลาดหรือความล้มเหลว

๔.๑) รายงานเป็นทางการอย่างสมบูรณ์

๔.๒) รายงานแบบอย่างไม่เป็นทางการ

ขั้นตอนที่ ๔ การแก้ไขปัญหา (Act) ผลของการตรวจสอบหากพบว่าเกิดข้อบกพร่องขึ้นทำให้งานที่ได้ไม่ตรงตามเป้าหมายหรือผลงานไม่ได้มาตรฐาน ให้ปฏิบัติการแก้ไขปัญหาตามลักษณะปัญหาค้นพบ

๑) ถ้าผลงานเบี่ยงเบนไปจากเป้าหมายต้องแก้ไขที่ต้นเหตุ

๒) ถ้าพบความผิดปกติใดๆ ให้สอบสวนค้นหาสาเหตุแล้วทำการป้องกัน เพื่อมิให้ความผิดปกตินั้นเกิดขึ้นซ้ำอีก

ในการแก้ไขปัญหาเพื่อให้ผลงานได้มาตรฐานอาจใช้มาตรการดังต่อไปนี้

๑) การย้ายนโยบาย

๒) การปรับปรุงระบบหรือวิธีการทำงาน

๓) การประชุมเกี่ยวกับกระบวนการทำงาน^{๒๖}

จากหลักการวงจรคุณภาพที่กล่าวข้างต้นพอสรุปได้ว่า วงจรคุณภาพ (PDCA) ประกอบด้วย การวางแผน (Plan) การดำเนินการตามแผน (Do) การตรวจสอบ (Check) และการปรับปรุงแก้ไข (Act) โดยการวางแผน การลงมือปฏิบัติตามแผน การตรวจสอบผลลัพธ์ที่ได้ และหากไม่ได้ผลลัพธ์ตามที่คาดหวังไว้ จะต้องทำการทบทวนแผนการโดยเริ่มต้นใหม่และทำตามวงจรคุณภาพซ้ำอีก เมื่อวงจรคุณภาพ

^{๒๖} สมศักดิ์ สิ้นธุระเวชชัย, มุ่งสู่คุณภาพการศึกษา, พิมพ์ครั้งที่ ๒, (กรุงเทพมหานคร: วัฒนาพานิชย์, ๒๕๕๒), หน้า ๑๘๘-๑๙๐.

หมุนซ้ำไปเรื่อยๆ จะทำให้เกิดการปรับปรุงงานและระดับผลลัพธ์ที่สูงขึ้นเรื่อยๆ ซึ่งหลักการดังกล่าวหากนำมาปรับใช้ให้สอดคล้องกับบริบทของสถานศึกษาจะช่วยพัฒนาบุคลากรและนักเรียนให้มีคุณภาพ

๒.๔.๒ วงจรคุณภาพกับการประยุกต์ใช้เพื่อบริหารงานของผู้บริหารสถานศึกษา

การบริหารระบบคุณภาพขององค์กรทางการศึกษาที่ได้รับการปรับปรุงให้ทันสมัยเสมอมา โดยอาศัยแนวคิดและหลักการของการพัฒนาองค์กรโดยทั่วไป เช่น แนวคิดการบริหารคุณภาพหรือวงจรคุณภาพ (PDCA) ที่เน้นขั้นตอนการทำงาน ๔ ขั้นตอนหลัก ได้แก่

ขั้นที่ ๑ การวางแผน (Plan-P)

ขั้นที่ ๒ การปฏิบัติตามแผน (Do-D)

ขั้นที่ ๓ การตรวจสอบผลการปฏิบัติงาน (Check-C)

ขั้นที่ ๔ การแก้ไขปัญหา (Act-A)

ซึ่งขั้นตอนทั้ง ๔ นั้น ต้องปฏิบัติต่อเนื่องไปไม่สิ้นสุด เป็นเหมือนวงจรที่มีลักษณะ ดังแผนภูมิที่ ๒.๔

แผนภูมิที่ ๒.๔ การบริหารคุณภาพวงจรเดมิ้ง

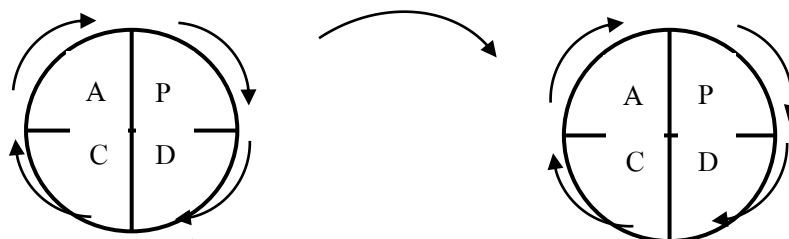

ที่มา (กรมวิชาการ, ๒๕๔๐, หน้า ๓)

P = กำหนดแผน

D = ทำตามแผนที่กำหนด

C = ตรวจสอบผลกับแผน

A = หากไม่บรรลุแผนให้หา

สาเหตุและวางแผนแก้ไขใหม่

A = หากบรรลุแผนให้รักษามาตรฐานไว้

P = วางแผนใหม่ ตั้งเป้าหมายให้สูงขึ้น

D = ทำตามแผนที่กำหนด

C = ตรวจสอบผลกับแผน

A = หากไม่บรรลุแผนให้วางแผนแก้ไขใหม่

การบริหารระบบคุณภาพตามแนวคิดข้างต้น คือการทำงานที่เป็นระบบ มีเป้าหมายชัดเจน มีการดำเนินการหรือปฏิบัติงาน มีการตรวจสอบประเมินผล และมีการปรับปรุงแก้ไข เป็นวงจรต่อเนื่องเพื่อให้บรรลุผลสำเร็จที่คาดหวังและเพื่อแสวงหาสภาพที่ดีกว่า ในการพัฒนาคุณภาพการศึกษาของสถานศึกษาสามารถอาศัยแนวคิดการบริหารระบบคุณภาพมาประสมประสานและเลือกสรรกระบวนการ ขั้นตอน วิธีการหรือกิจกรรมที่เหมาะสมกับนโยบายและเป้าหมายของการจัดการศึกษาของชาติ และความเหมาะสมกับสถานศึกษา ตลอดจนสภาพและความต้องการของสังคม

สมคิด พรหมจ้อย และสุพัตร์ พิบูลย์ กล่าวว่า การบริหารงานเป็นกระบวนการดำเนินงานให้สถานศึกษาบรรลุวัตถุประสงค์ตามที่ต้องการประกอบด้วยการทำงาน ๔ ขั้นตอน คือ การวางแผน (plan) การลงมือปฏิบัติ (do or implementation) และการตรวจสอบผลปฏิบัติงานหรือ

ประเมิน (check or evaluation) และการปรับปรุงแก้ไขการทำงาน (act or adjust) เรียกรวม ๆ ว่า วงจรการบริหารงานแบบวงจรคุณภาพ (PDCA) ดังแผนภูมิที่ ๒.๕

แผนภูมิที่ ๒.๕ วงจรการบริหารงาน

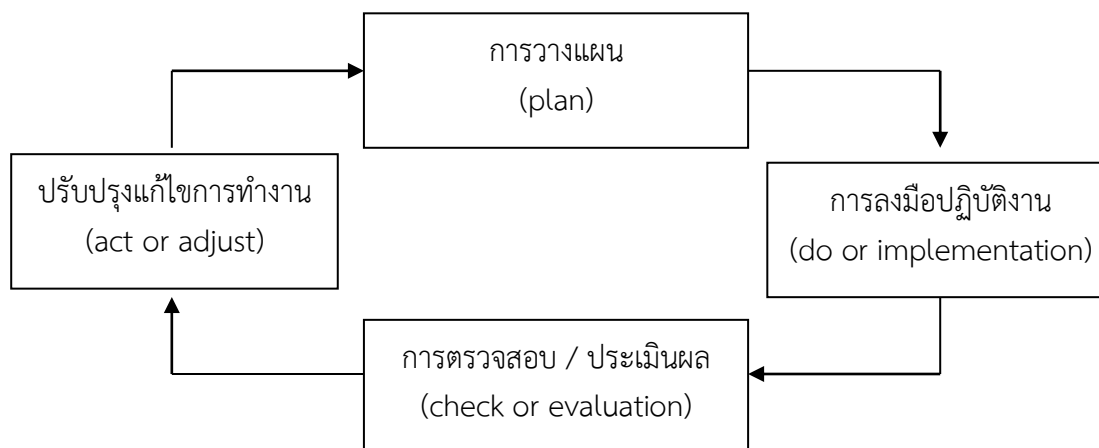

ทีมา (สมคิด พรหมจ้อย และสุพัทตร์ พิบูลย์, ๒๕๔๔, หน้า ๗)

จากแผนภูมิดังกล่าว แสดงให้เห็นความสัมพันธ์ของวงจรการดำเนินงานว่าเริ่มจากการวางแผนเพื่อพัฒนาคุณภาพการศึกษาให้เป็นไปตามเป้าหมายที่กำหนดไว้ จากนั้นจึงนำไปปฏิบัติในระหว่างที่ปฏิบัติตามแผนจำเป็นต้องมีการตรวจสอบ ประเมินผลอยู่ตลอดเวลาว่าได้ผลตามวัตถุประสงค์และเป้าหมายที่กำหนดไว้หรือไม่ มีปัญหาอุปสรรคอะไรบ้าง หากพบปัญหาควรปรับปรุงแก้ไขเพื่อให้การดำเนินงานบรรลุวัตถุประสงค์และเป้าหมายที่กำหนดไว้ จะเห็นได้ว่าการบริหารงานที่เป็นระบบ การประเมินผลภายในจะเป็นส่วนหนึ่งของการบริหารงาน ซึ่งการประเมินผลการดำเนินงานเข้ามามีส่วนช่วยในการทำให้ผู้ปฏิบัติงานได้ทราบผลการดำเนินงาน จุดเด่น จุดด้อย ของการปฏิบัติงานรวมทั้งปัญหาและอุปสรรคในการดำเนินงาน ดังนั้น ผู้ปฏิบัติงานจึงต้องมีความจำเป็นในการที่จะต้องมีความรู้และความสามารถในการประเมินผลการปฏิบัติของตนเองเพื่อนำข้อมูลมาใช้ในการปรับปรุงและพัฒนา ให้มีประสิทธิภาพยิ่งขึ้น^{๒๗}

กรมวิชาการ กล่าวว่า วงจรคุณภาพเป็นกระบวนการหนึ่งซึ่งนิยมนำมาใช้ในการบริหารจัดการสถานศึกษาที่แสดงการทำงานที่สมบูรณ์เป็นระบบ ดังแผนภูมิที่ ๒.๖

^{๒๗} สมคิด พรหมจ้อย และสุพัทตร์ พิบูลย์, การประกันคุณภาพภายในสถานศึกษา, (กรุงเทพมหานคร: มหาวิทยาลัยสุโขทัยธรรมาธิราช, ๒๕๔๔), หน้า ๗ - ๘.

แผนภูมิแสดงวงจรการบริหารจัดการเพื่อพัฒนาอย่างต่อเนื่อง

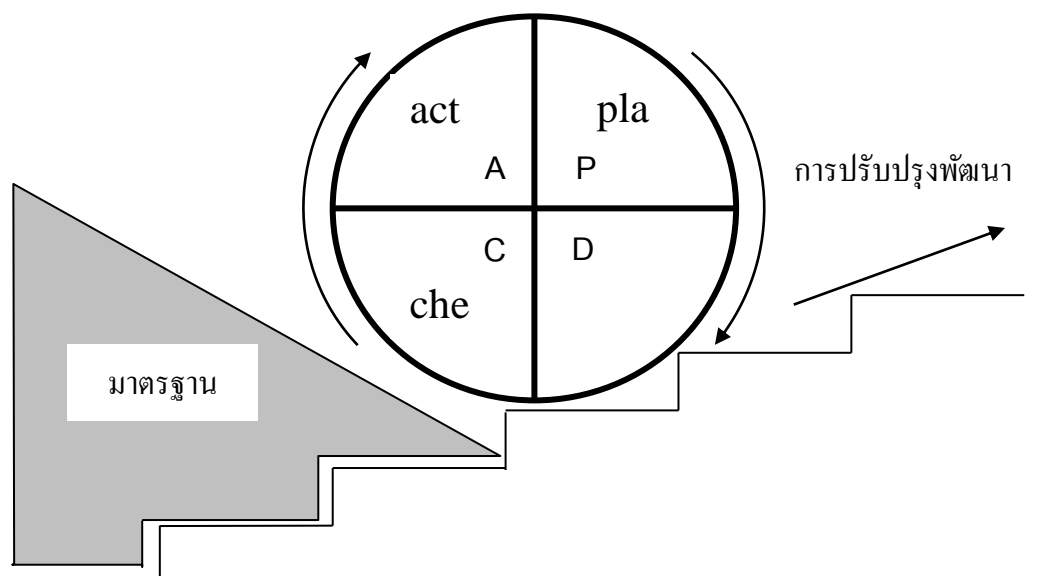

ที่มา (กรมวิชาการ, ๒๕๔๕ ก, หน้า ๒๐)

การดำเนินการโดยใช้วงจรคุณภาพ (PDCA : plan do check act) เริ่มจากกำหนดเป้าหมายหรือมาตรฐานของสถานศึกษา แล้ววางแผน (P) เพื่อนำไปสู่เป้าหมายที่กำหนด จากนั้นจึงดำเนินการตามแผน (D) ในขณะที่ดำเนินการก็ทำการตรวจสอบ (C) ว่าดำเนินการไปแล้วนำไปสู่เป้าหมายหรือไม่เพียงใด แล้วนำผลการตรวจสอบมาใช้แก้ไข ปรับปรุง (A) แล้ววางแผนให้การทำงานในข้อต่อไปดีขึ้น ซึ่งการดำเนินการดังกล่าวจะต้องทำให้เป็นวงจรตลอดเวลา^{๒๘}

จรัส นองมาก กล่าวถึง การนำวงจรคุณภาพ (PDCA) มาใช้ในสถานศึกษาด้านประกันคุณภาพในแต่ละขั้นตอน ดังนี้

๑) การวางแผนเพื่อเตรียมการปฏิบัติ (Plan-P)

การวางแผนหรือการจัดทำแผนเป็นการเตรียมการอย่างฉลาดรอบคอบในการปฏิบัติงาน เป็นการเตรียมการในเรื่องที่เกี่ยวข้องกับคน เกี่ยวข้องกับงาน และเกี่ยวข้องกับทรัพยากรต่าง ๆ ของหน่วยงานที่จะเกิดขึ้นในอนาคต ซึ่งผู้ปฏิบัติงานทุกอย่างไม่ว่าจะเป็นงานใหญ่หรืองานเล็กมากน้อยแค่ไหน ต้องอาศัยการวางแผนหรือการเตรียมการเพื่ออนาคต เพื่อช่วยให้สามารถทำงานได้ดี มีประสิทธิภาพยิ่งขึ้น การวางแผนปฏิบัติงานจึงเป็นการกำหนดรายละเอียด เพื่อการทำงานในอนาคตของสถานศึกษาโดยรวม และระบบการวางแผนในการทำงานจะก่อให้เกิดประโยชน์มากมาย โดยเฉพาะในประเด็นต่อไปนี้

๑.๑) การทำงานมีจุดหมาย เพราะได้เตรียมการแก้ปัญหาล่วงหน้าไว้แล้ว

^{๒๘} กรมวิชาการ, แนวทางการจัดทำแผนพัฒนาคุณภาพการศึกษาของสถานศึกษา, พิมพ์ครั้งที่ ๒, (กรุงเทพมหานคร: สำนักทดสอบทางการศึกษา, ๒๕๔๕), หน้า ๒๐-๒๑.

๑.๒) สามารถตรวจวัดความสำเร็จ และประเมินผลการดำเนินงานได้เป็นระยะๆ และหากพบปัญหาหรืออุปสรรคก็สามารถปรับแก้ได้ทันที่

๑.๓) ใช้ทรัพยากรได้อย่างประหยัด และคุ้มค่า

๑.๔) ทำให้เกิดการประสานงานภายในหน่วยงาน

๑.๕) ช่วยผู้บริหารในการตัดสินใจ และทำให้เกิดการกระจายอำนาจรับผิดชอบ

๒) การปฏิบัติตามแผน (Do-D)

การปฏิบัติตามแผนเป็นการบริหารแผน แผนงาน หรือโครงการของแต่ละคนตามลักษณะงานที่รับผิดชอบ บุคลากรในหน่วยงานต่างปฏิบัติตามที่ได้เตรียมการ หรือวางแผนล่วงหน้าไว้แล้วในงานของตนเองที่ต่างก็มุ่งเพื่อพัฒนาให้ดีขึ้นอยู่ตลอดเวลา ฝ่ายบริหารสถานศึกษาจะทำหน้าที่ส่งเสริมสนับสนุน และอำนวยความสะดวก รวมทั้งการกำกับติดตามเพื่อให้บุคลากรฝ่ายปฏิบัติทั้งที่รับผิดชอบงานเฉพาะตัวหรืองานเป็นกลุ่มได้ปฏิบัติงานโดยราบรื่นมีประสิทธิภาพ ในขณะเดียวกัน หากจำเป็นต้องมีผู้นิเทศ แนะนำ เพื่อให้การดำเนินงานประสบผลสำเร็จยิ่งขึ้น ก็เป็นหน้าที่ ที่ผู้บริหารสถานศึกษาจะต้องคอยสอดส่อง ดูแล และพร้อมที่จะให้การสนับสนุนอยู่ตลอดเวลา

จุดบกพร่องของการดำเนินงานของสถานศึกษาในขั้นตอนนี้ คือ เมื่อได้มีการวางแผนการดำเนินงานไว้แล้ว ไม่ว่าจะไปในรูปของแผน แผนงาน หรือโครงการต่าง ๆ ที่จัดเป็นรูปเล่มสวยหรู แต่ไม่ได้นำไปปฏิบัติอย่างจริงจังสมกับที่ได้ทุ่มเททรัพยากรอย่างมากมาเพื่อการนี้ บางแห่งวางแผนไว้ อย่าง แต่ปฏิบัติจริงเป็นอีกอย่าง หรือบางแห่งมีการนำไปใช้เหมือนกัน แต่เป็นไปในลักษณะต่างคนต่างทำ ขาดการกำกับติดตาม หรือประสานงานการทำงานให้ไม่เกิดประสิทธิภาพเท่าที่ควร

ในการปฏิบัติตามแผน ถ้าเป็นสถานศึกษาที่มีปริมาณงานมาก มีบุคลากรมาก จำเป็นจะต้องมีระบบงานที่ตรวจสอบได้ว่าในห้วงเวลาหนึ่ง ๆ ใครกำลังทำโครงการอะไรอยู่ และในขณะเดียวกัน จะต้องมีการนิเทศเพื่อช่วยเหลือแนะนำในการปฏิบัติงานของบุคลากรอย่างมีประสิทธิภาพ การดำเนินงานในเรื่องไหน ขั้นตอนใดยังล่าช้าหรือทำไม่ถูกต้องก็สามารถช่วยเหลือในการปรับปรุง แก้ไข หรือปรับเปลี่ยนวิธีการทำงานได้ทันที่

๓) การตรวจสอบและประเมินผล (Check-C)

การตรวจสอบและประเมินผล เป็นขั้นตอนต่อเนื่องจากการปฏิบัติในกระบวนการประกันคุณภาพการศึกษา เพื่อให้ทราบว่าการดำเนินงานประสบผลสำเร็จเป็นไปตามวัตถุประสงค์ และเป้าหมายที่วางไว้มากน้อยเพียงใด เพื่อเป็นประโยชน์ในการปรับปรุงแก้ไขวิธีการทำงานหรือปรับเปลี่ยนวัตถุประสงค์และเป้าหมายของงานที่กำลังปฏิบัติอยู่ให้เหมาะสมสอดคล้องกับทรัพยากรที่มีอยู่ในหน่วยงาน

การตรวจสอบและประเมินผล เป็นการหาข้อมูลเพื่อใช้ประโยชน์ในการปรับปรุงพัฒนางาน กิจกรรมนี้จึงถือเป็นพื้นฐานของการพัฒนางาน ถ้าทำงานโดยไม่มุ่งหวังที่จะทำให้ดีขึ้นต่อไปก็คงไม่ต้องตรวจสอบและประเมินผลให้เสียเวลา แต่ในวัฏจักรของการทำงานเราต้องการปรับเปลี่ยนและพัฒนาให้งานดีขึ้นอยู่ตลอดเวลา จึงต้องใช้ผลจากการตรวจสอบและประเมินเป็นข้อมูลเพื่อประโยชน์ในการดำเนินงานต่อ ๆ ไป ซึ่งในการดำเนินงานในการตรวจสอบและประเมินผลมีกิจกรรมที่ควรปฏิบัติมี ๔ ขั้นตอน คือ

(๑) การระบุสภาพความสำเร็จของงานในช่วงเวลาที่จะตรวจสอบ โดยปกติแล้วในการปฏิบัติงานเรื่องใดเรื่องหนึ่งที่มีการวางแผนไว้ล่วงหน้า จะมีข้อมูลที่บอกให้เรารู้ว่างานนั้นมีวัตถุประสงค์และเป้าหมายอะไรบ้าง มากน้อยแค่ไหน ภายในระยะเวลาตามที่วางแผนไว้ ในการระบุความสำเร็จของงานในขั้นตอนนี้ก็ต้องดูช่วงเวลาที่จะทำการตรวจสอบ

(๒) การตรวจสอบวัดผลการดำเนินงาน เป็นการตรวจวัดผลการปฏิบัติงานจริง ๆ ๓ วันที่ทำการตรวจสอบว่าสำเร็จมากน้อยแค่ไหน ในการตรวจวัดก็อาศัยเครื่องมือและวิธีการในการตรวจวัดที่แตกต่างกัน เช่น การสังเกต การสัมภาษณ์ การใช้แบบสอบถาม การทดสอบเป็นลายลักษณ์อักษร การดูผลการปฏิบัติงานจริง เป็นต้น

(๓) การประเมินผลการดำเนินงาน เป็นการเปรียบเทียบ เพื่อตีค่าการดำเนินงานว่าดี มีความเหมาะสมหรือไม่ เพียงใด โดยการเปรียบเทียบผลจากการวัด (measurement) กับเกณฑ์ (criteria) ก็คือหลักของการประเมิน (evaluation) โดยทั่วไป การประเมินกรณีนี้อาจกล่าวได้ว่าสภาพความสำเร็จของงานถือเป็นเกณฑ์ ผลการดำเนินงานถือเป็นการวัด ดังนั้น เมื่อจะทำการประเมินเรื่องใดก็ต้องคำนึงถึงองค์ประกอบทั้งสองอย่างของการประเมิน คือ เกณฑ์ และผลจากการตรวจวัด ถ้าองค์ประกอบทั้งสองอย่างไม่ครบถ้วนก็ไม่สามารถจะประเมินได้

(๔) การเสนอแนะ เป็นการเสนอข้อคิดเห็นของผู้ตรวจสอบและประเมินจากผลการประเมินในข้อ ๓ เพื่อให้ผู้เกี่ยวข้องได้ปรับปรุงแก้ไข ทำให้การดำเนินงานในเรื่องนั้นเป็นผลดีมีประสิทธิภาพยิ่งขึ้น กล่าวคือ ถ้าผลการประเมินว่าดี มีความเหมาะสมอยู่แล้ว ก็อาจจะยกย่องชมเชยหรือให้กำลังใจผู้ปฏิบัติหรือปรับเป้าหมายการดำเนินงานให้สูงขึ้น ให้อีกขั้น ถ้าผลการประเมินยังไม่ดียังไม่เหมาะสม ก็อาจจะเสนอแนะให้ปรับเปลี่ยนวิธีการทำงาน เพิ่มคน เพิ่มอุปกรณ์ หรือแนะนำวิธีปฏิบัติที่คิดว่าเหมาะสม ซึ่งข้อมูลจากการชี้แนะของผู้ประเมิน จะเป็นประโยชน์สำหรับผู้เกี่ยวข้องในการปฏิบัติเพื่อปรับปรุงพัฒนางานต่อไป

๔ การปรับปรุงแก้ไขการปฏิบัติงาน (Act-A)

การปรับปรุงแก้ไขการปฏิบัติงาน เป็นการปรับแก้ตามผลการตรวจสอบ และประเมินในขั้นตอนนี้ก่อนหน้า ถ้าผลการประเมินพบว่างานยังไม่สำเร็จตามเป้าหมายที่วางไว้ก็จะต้องเร่งรัดปรับเปลี่ยนวิธีการทำงาน หรือใช้เวลาในการทำงานให้มากขึ้น เพื่อจะสามารถทำงานที่คาดหวังไว้แล้วให้สำเร็จ แต่ถ้าผลการประเมินพบว่างานสำเร็จตามเป้าหมายแล้ว ในการดำเนินงานต่อไป ก็จะได้ปรับเปลี่ยนตั้งเป้าหมายให้สูงขึ้น จะได้เป็นการท้าทายผู้ปฏิบัติ จึงเห็นได้ว่าการปรับปรุงการปฏิบัติงานสามารถทำได้ตลอดเวลา ไม่ว่าจะงานที่ทำมาแล้วประสบผลสำเร็จตามเป้าหมายหรือไม่ ผลจากการปฏิบัติในลักษณะนี้ก็จะเกิดผลดีต่อสถานศึกษา ทำให้สถานศึกษาได้เปลี่ยนแปลงพัฒนาไปในทางที่ดี ที่พึงประสงค์มากยิ่งขึ้นอยู่ตลอดเวลา

ปัญหาที่พบเห็นอยู่ในสถานศึกษาขณะนี้ก็คือ ไม่ได้มีการปรับปรุงการดำเนินงานจากผลของการตรวจสอบกันอย่างจริงจัง หลายเรื่องที่ได้มีการประเมินผลการดำเนินงานพบข้อบกพร่องเรียบร้อยแล้วแต่ก็ยังทำใหม่อยู่เช่นเดิม ผู้มีอำนาจที่พอจะผลักดันให้มีการปรับปรุงแก้ไขก็ไม่เห็น ความสำคัญ of ข้อเท็จจริงที่ได้จากการประเมิน หรือเมื่อมีการโยกย้ายเปลี่ยนแปลงตำแหน่งผู้บริหาร การดำเนินงาน

ของสถานศึกษาก็มีการกำหนดงานใหม่ บางเรื่องก็แตกต่างไปจากที่เคยปฏิบัติเดิม กระบวนการที่จะปรับปรุงแก้ไขข้อบกพร่องของการปฏิบัติงานให้เกิดความต่อเนื่องจึงไม่ประสบผลสำเร็จ^{๒๙}

สำนักงานคณะกรรมการการศึกษาแห่งชาติ (๒๕๔๕ ข, หน้า ๑๒-๔๙) กล่าวว่า กระบวนการบริหารงานอย่างมีคุณภาพหรือวงจรคุณภาพ (PDCA) กับระบบการประกันคุณภาพภายในจัดเป็นเรื่องเดียวกันที่ผู้บริหารทราบกันดีอยู่แล้วไม่ใช่เรื่องใหม่ หรือแปลกแยกจากการทำงานตามปกติของสถานศึกษา แต่จะเป็นระบบที่ผสมผสานอยู่ในกระบวนการบริหารและการจัดการศึกษาของสถานศึกษาที่เกิดขึ้นในชีวิตประจำวันนั่นเอง

การบริหารงานให้ประสบความสำเร็จนั้น ผู้บริหารจะต้องมีความตระหนักเข้ามามีส่วนส่งเสริม สนับสนุน และร่วมคิดร่วมทำ รวมทั้งจะต้องมีการทำงานเป็นทีม และในการดำเนินการควรมีการเตรียมการเพื่อสร้างความพร้อมให้แก่บุคลากรและจัดให้มีกลไกในการดำเนินงาน หลังจากนั้นบุคลากรทุกคนในสถานศึกษาและผู้เกี่ยวข้องต้องร่วมกันวางแผน ร่วมกันปฏิบัติ ร่วมกันตรวจสอบ และร่วมกันปรับปรุง โดยมีขั้นตอนการดำเนินงานทั้งหมด

ขั้นตอนตามแนวทางการดำเนินงาน ดังนี้

๑) การเตรียมการเป็นส่วนหนึ่งของกระบวนการบริหารและการจัดการเรียนการสอน ซึ่งควรมีการเตรียมการในเรื่องต่าง ๆ โดยการเตรียมการที่มีความสำคัญมากที่สุด คือ

๑.๑) การเตรียมความพร้อมของบุคลากร โดยสร้างความตระหนัก และพัฒนาความรู้ ทักษะ

๑.๒) การแต่งตั้งคณะกรรมการหรือคณะทำงาน เพื่อร่วมมือกับผู้บริหารสถานศึกษา ในการประสาน กระตุ้น กำกับ ดูแลให้บุคลากรภายในสถานศึกษา และบุคลากรภายนอกที่เกี่ยวข้อง เข้ามาร่วมกันดำเนินการ

๒) การดำเนินการ ประกอบด้วยขั้นตอนหลัก ๔ ขั้นตอน คือ การวางแผน การดำเนินตามแผน การตรวจสอบประเมินผล และการพัฒนาปรับปรุง ซึ่งทุกฝ่ายจะต้องดำเนินการร่วมกันในทุกขั้นตอน โดยมีรายละเอียดแต่ละขั้นตอน ดังนี้

๒.๑) การวางแผน (P)

การวางแผนเป็นการคิดเตรียมการไว้ล่วงหน้าเพื่อจะทำงานให้สำเร็จอย่างมีประสิทธิภาพ ในการวางแผนจะต้องมีการกำหนดเป้าหมาย แนวทางการดำเนินงาน ผู้รับผิดชอบงาน ระยะเวลา และทรัพยากรที่จะต้องใช้ เพื่อทำงานให้บรรลุตามเป้าหมายที่ต้องการ และควรวางแผนการประเมินผลไปพร้อมกันด้วยเพื่อใช้กำกับตรวจสอบการปฏิบัติงานว่าเป็นไปตามแผนเพียงใด โดยมีการตั้งเป้าหมายว่าจะประเมินเรื่องใด ใช้วิธีการ รูปแบบอย่างไรในการรวบรวมและวิเคราะห์ข้อมูล แผนการประเมินผลที่ดีควรสอดคล้องเป็นส่วนหนึ่งของการทำงานตามปกติในชีวิตประจำวันของผู้บริหาร ครูและผู้เรียน ซึ่งมีขั้นตอนการวางแผน ดังนี้

^{๒๙}จรัส นองมาก, การประกันคุณภาพการศึกษาอย่างถูกต้องและมีความสุข, (กรุงเทพมหานคร: ฟิสิกส์การพิมพ์, ๒๕๔๕), หน้า ๑๑๕ - ๑๒๗.

๒.๑.๑) การกำหนดเป้าหมาย

การวางแผนควรจะเริ่มจากการกำหนดเป้าหมาย ที่แสดงถึงคุณลักษณะหรือคุณภาพที่ต้องการให้เกิดขึ้นในสถานศึกษา ซึ่งควรระบุให้ชัดเจนในธรรมนูญสถานศึกษาและใช้เป็นหลักหรือทิศทางในการดำเนินงานของสถานศึกษา หลังจากนั้นก็จัดทำแผนพัฒนาสถานศึกษาและแผนปฏิบัติการ ให้เป็นไปตามเป้าหมายหรือมาตรฐานการศึกษา ซึ่งควรครอบคลุมคุณลักษณะหรือคุณสมบัติของผู้เรียนที่พึงประสงค์ การบริหารจัดการ หลักสูตรและการเรียนการสอน ทรัพยากร สภาพแวดล้อม การประเมินผล การกำกับตรวจสอบ และการรายงาน

๒.๑.๒) การจัดอันดับความสำคัญของเป้าหมาย

การจัดอันดับความสำคัญของเป้าหมายจะช่วยให้การวางแผนมีประสิทธิภาพมากขึ้น เพราะสถานศึกษาจะได้ทราบว่าเป้าหมายต่าง ๆ ที่ต้องการนั้น เป้าหมายใดสำคัญมากน้อยกว่ากันเพียงใด เพื่อกำหนดกิจกรรม บุคลากร ทรัพยากร และช่วงระยะเวลาที่จะดำเนินการในการพัฒนาเป้าหมายนั้น ๆ ให้เหมาะสม

๒.๑.๓) กำหนดแนวทางการดำเนินงานหรือวิธีปฏิบัติงาน

การกำหนดแนวทางหรือวิธีปฏิบัติงาน คือการนำเป้าหมายที่มีลักษณะเป็นความคิดเชิงนามธรรม มาทำให้เป็นรูปธรรมในทางปฏิบัติ โดยคิดโครงการหรือกิจกรรมที่จะทำให้บรรลุเป้าหมายที่ต้องการ รวมทั้งกำหนดตัวชี้วัดความสำเร็จหรือตัวบ่งชี้ที่มีความชัดเจนด้วย

๒.๑.๔) การกำหนดระยะเวลา

ในการทำแผนควรมีการกำหนดระยะเวลาที่เหมาะสมสำหรับการดำเนินงานของโครงการหรือกิจกรรมต่างๆ ในแผนด้วยการกำหนดระยะเวลาจะช่วยให้การทำงานมีประสิทธิภาพ เพราะผู้ปฏิบัติจะได้ทราบว่างานใดควรจะต้องดำเนินการให้เสร็จเมื่อไร ต้องเร่งดำเนินการก่อนหรืออาจรอได้ และยังเป็นประโยชน์ต่อผู้บริหาร หรือผู้ที่ทำหน้าที่กำกับดูแล จะได้ติดตามงานได้ว่า มีความก้าวหน้าตามแผนเพียงใด

๒.๑.๕) การกำหนดงบประมาณ

ควรคิดงบประมาณที่จะต้องใช้ในการจัดซื้อวัสดุ อุปกรณ์ รวมทั้งค่าตอบแทน และค่าใช้จ่ายอื่น ๆ ที่จำเป็นในการดำเนินโครงการหรือกิจกรรมต่าง ๆ ตามแผนอย่างรอบคอบและให้เป็นประโยชน์ต่อผู้เรียนมากที่สุด โดยคำนึงถึงความพอเพียงและความเหมาะสมระหว่างรายรับรายจ่าย เพื่อให้สามารถดำเนินงานได้บรรลุตามเป้าหมาย โดยมีการใช้งบประมาณอย่างคุ้มค่า

๒.๑.๖) การกำหนดผู้รับผิดชอบ

การกำหนดผู้รับผิดชอบที่เหมาะสมในการดำเนินการแต่ละขั้นตอนหรือในกิจกรรมและโครงการต่าง ๆ เป็นปัจจัยสำคัญที่จะช่วยให้แผนดังกล่าวสามารถดำเนินการให้บรรลุเป้าหมายได้อย่างมีประสิทธิภาพ จึงควรกำหนดไว้ในแผนให้ชัดเจนว่าเรื่องใดจะเป็นหน้าที่ความรับผิดชอบใครบ้าง

๒.๒) การปฏิบัติตามแผน (D)

เมื่อสถานศึกษาได้วางแผนการปฏิบัติงานเสร็จเรียบร้อยแล้ว บุคคลก็ร่วมกันดำเนินการตามแผนที่จัดทำไว้ โดยในระหว่างการทำงานต้องมีการเรียนรู้เพิ่มเติมตลอดเวลา และควรมุ่งเน้นประโยชน์ที่จะเกิดขึ้นกับผู้เรียนเป็นสำคัญ นอกจากนี้ผู้บริหารสถานศึกษาควรจะ

๒.๒.๑) ส่งเสริมและสนับสนุนให้บุคลากรทุกคนทำงานอย่างมีความสุข

๒.๒.๒) จัดสิ่งอำนวยความสะดวก สนับสนุนทรัพยากรเพื่อให้การปฏิบัติงานเป็นไปอย่างมีประสิทธิภาพ

๒.๒.๓) กำกับ ติดตาม (Monitoring) ทั้งระดับรายบุคคล รายกลุ่ม รายหมวด ฝ่าย เพื่อกระตุ้นและส่งเสริมให้มีการดำเนินงานตามแผน

๒.๒.๔) ให้การนิเทศ

ในระหว่างปฏิบัติงานผู้บริหารต้องกำกับและติดตามว่าเป็นไปตามเป้าหมายหรือแผนที่กำหนดไว้ หรือมีปัญหาหรือไม่ หากไม่เป็นไปตามแผนหรือมีปัญหาจะได้ให้การนิเทศเพื่อปรับปรุงแก้ไข ผู้บริหารควรให้การนิเทศเพื่อให้บุคลากรสามารถปฏิบัติงานได้อย่างมีประสิทธิภาพ ทั้งในเรื่องการจัดการเรียนการสอน การประเมินตนเอง และทักษะในด้านต่าง ๆ โดยผู้บริหารอาจให้การนิเทศเอง หรือเชิญวิทยากรที่มีความรู้ความเชี่ยวชาญแต่ละด้านมาทำงานนิเทศ หรือส่งบุคลากรไปฝึกอบรม

๒.๓) การตรวจสอบประเมินผล (C)

การประเมินผล เป็นกลไกสำคัญที่จะกระตุ้นให้เกิดการพัฒนา เพราะจะทำให้ได้ข้อมูลย้อนกลับ ที่จะสะท้อนให้เห็นถึงการดำเนินงานที่ผ่านมาว่าบรรลุเป้าหมายที่กำหนดไว้เพียงใด ต้องปรับปรุงแก้ไขในเรื่องใดบ้าง ผู้บริหารและครูที่เข้าใจระบบการประกันคุณภาพอย่างถูกต้อง จะตระหนักถึงความสำคัญของการประเมินผล ไม่กลัวการประเมินผล โดยเฉพาะการประเมินตนเองซึ่งเป็นการประเมินที่มุ่งเพื่อการพัฒนา ไม่ใช่การตัดสินถูก-ผิด ไม่ใช่การประเมินเพื่อประเมินและไม่ใช่เรื่องที่ทำยาก ไม่ต้องคิดเครื่องมือหรือแบบประเมินมากมาย แต่เป็นการประเมินในงานที่ทำอยู่เป็นประจำ เครื่องมือที่ใช้อาจเป็นสิ่งที่มียู่แล้วโดยไม่ต้องสร้างขึ้นใหม่ และในระหว่างที่สถานศึกษาดำเนินการตามแผนปฏิบัติการควรมีการตรวจสอบประเมินผลเป็นระยะ ๆ เพื่อพิจารณาว่า การดำเนินการเป็นไปในทิศทางที่จะนำไปสู่ความสำเร็จตามเป้าหมายหรือมาตรฐาน และตัวบ่งชี้ที่กำหนดในแผนพัฒนา และแผนปฏิบัติการหรือไม่ เพียงใด มีจุดอ่อน จุดแข็งประการใด มีส่วนใดที่จะต้องปรับปรุงเพื่อให้บรรลุเป้าหมายหรือมาตรฐานและตัวบ่งชี้ที่กำหนดมากที่สุด และเมื่อสิ้นภาคเรียนหรือสิ้นปีการศึกษา ก็จะต้องมีการประเมินสรุปรวม เพื่อนำผลมาพิจารณาแก้ไข ปรับปรุงการดำเนินการในระยะต่อไป

๒.๓.๑) การวางกรอบการประเมิน

คณะกรรมการควรประชุมร่วมกันกับผู้เกี่ยวข้องในการวางกรอบการประเมินเพื่อกำหนดแนวทางในการประเมินว่าจะประเมินอะไร ใครเป็นผู้ประเมิน และมีรูปแบบในการประเมินเป็นอย่างไร กรอบการประเมินควรจะต้องเชื่อมโยงกับเป้าหมายคุณภาพหรือมาตรฐานการศึกษา ที่ระบุในแผนพัฒนาและแผนปฏิบัติการ เพื่อกำหนดว่าควรประเมินอะไร เรื่องใด มีอะไรเป็นตัวบ่งชี้ความสำเร็จของการดำเนินงานตามเป้าหมาย ต่อจากนั้นจึงพิจารณาต่อไปว่าตัวบ่งชี้จะต้องใช้ข้อมูลอะไร แล้วสำรวจดูว่าสถานศึกษามีข้อมูลนั้นแล้วหรือยัง จะนำมาใช้ได้หรือไม่ ถ้ามีข้อมูลอยู่แล้วก็ไม่ต้องเก็บข้อมูลใหม่ ถ้ายังไม่มีข้อมูลหรือมีแต่เป็นข้อมูลที่ล้าสมัย ก็ต้องเก็บใหม่ โดยพิจารณาว่าข้อมูลที่ต้องการนั้นจะใช้เครื่องมือชนิดใด จะเก็บข้อมูลจากใคร จะวิเคราะห์ข้อมูลอย่างไร รวมทั้งกำหนดเกณฑ์การประเมิน ช่วงเวลาและผู้รับผิดชอบในการประเมินเพื่อสะดวกในการกำกับ ติดตามงานของคณะกรรมการและผู้บริหาร

๒.๓.๒) การจัดหา/จัดทำเครื่องมือ

คณะกรรมการควรประชุมร่วมกับผู้เกี่ยวข้อง เพื่อกำหนดเครื่องมือที่จะใช้ในการเก็บรวบรวมข้อมูลว่า จะใช้เครื่องมือชนิดใด หลังจากนั้นก็จะหา/จัดทำเครื่องมือ การประเมินผลภายในอาจใช้เครื่องมือได้หลากหลาย การกำหนดเครื่องมือที่จะใช้ต้องให้เหมาะสมกับลักษณะของตัวบ่งชี้ที่จะวัด เครื่องมือที่กำหนดสำหรับใช้ในการเก็บข้อมูลนั้น ไม่จำเป็นต้องจัดทำใหม่ทั้งหมด ให้สำรวจดูว่ามีเครื่องมือดังกล่าวแล้วหรือยัง ถ้ามีอยู่แล้วและเป็นเครื่องมือที่ได้มาตรฐาน ก็สามารถนำไปใช้ได้เลย แต่ถ้ายังไม่ได้มาตรฐานก็ต้องพัฒนาและปรับปรุงให้มีคุณภาพ โดยการนำไปทดลองและปรับปรุงก่อนนำไปใช้จริง ในกรณีที่สถานศึกษาสำรวจแล้วพบว่ายังไม่มีเครื่องมือ จำเป็นต้องสร้างเครื่องมือใหม่ แล้วจึงนำเครื่องมือที่สร้างขึ้นไปทดลองใช้แล้วนำผลมาปรับปรุงก่อนใช้จริง การสร้างและปรับปรุงเครื่องมือ จะต้องคำนึงถึงความสามารถในการวัดได้ตรงกับสิ่งที่ต้องการวัด โดยอาจนำเครื่องมือไปทดลองใช้ แล้วนำผลที่ได้มาวิเคราะห์ว่าได้ผลตรงกับความเป็นจริงตามการสังเกตของครูหรือไม่

๒.๓.๓) การเก็บรวบรวมข้อมูล

ในการเก็บข้อมูลนั้น หากข้อมูลใดมีอยู่แล้วในสถานศึกษาไม่ควรจัดเก็บใหม่ ให้ นำข้อมูลที่มีอยู่แล้วมาประมวลผล วิเคราะห์ แล้วนำไปใช้ได้เลย หรือจัดเก็บข้อมูลให้สอดคล้องกับการทำงานปกติของสถานศึกษาให้มากที่สุด

๒.๓.๔) การวิเคราะห์ข้อมูล

ในการวิเคราะห์ข้อมูลของสถานศึกษานั้น ผู้รับผิดชอบควรร่วมมือกันพิจารณากรอบการวิเคราะห์ว่าข้อมูลแต่ละประเด็นจะวิเคราะห์ในระดับใด ระดับบุคคล ระดับห้องเรียน หรือระดับภาพรวมของสถานศึกษา ใครเป็นผู้วิเคราะห์ วิเคราะห์ในช่วงเวลาใดเพื่อจะได้นำผลมาใช้

๒.๓.๕) การแปลความหมาย

ข้อมูลที่ได้จากการวิเคราะห์จะนำมาใช้ประโยชน์ได้ก็ต่อเมื่อสถานศึกษาได้แปลความหมายของข้อมูล โดยมีการเปรียบเทียบกับเกณฑ์ที่กำหนด และก่อนที่คณะกรรมการจะแปลความหมายผลการประเมิน จะต้องกำหนดเกณฑ์ในการตัดสิน โดยคณะกรรมการจะต้องร่วมกันกำหนดให้เหมาะสมกับสภาพบริบทของสถานศึกษา ด้วยการพิจารณาข้อมูลผลการดำเนินการที่ผ่านมาของสถานศึกษา ประกอบกับเกณฑ์ของผู้อื่นว่าเป็นอย่างไร เพื่อกำหนดเกณฑ์ในการตัดสิน และเนื่องจากการประเมินตนเองเป็นการประเมินเพื่อพัฒนา ดังนั้น เกณฑ์การประเมินควรจะดูพัฒนาการของสถานศึกษาด้วยในช่วงแรกอาจกำหนดเกณฑ์ที่คิดว่าสถานศึกษาทำได้ไปก่อนเพื่อให้มีกำลังใจในการทำงานแล้วค่อย ๆ ปรับให้สูงขึ้น เมื่อสถานศึกษาได้กำหนดเกณฑ์การตัดสินผลการประเมินแล้ว สถานศึกษาก็สามารถแปลความหมายของข้อมูลได้ว่าเรื่องใดมีผลการประเมินเป็นอย่างไร

๒.๓.๖) การตรวจสอบและปรับปรุงคุณภาพการประเมิน

เมื่อสถานศึกษาได้ดำเนินการประเมินตามแผนที่กำหนดไว้แล้ว ก็จะต้องมีการตรวจสอบกระบวนการและผลการประเมินว่า มีความเหมาะสม ถูกต้องและน่าเชื่อถือเพียงใด ซึ่งผู้เกี่ยวข้องควรมีการประชุมร่วมกันเป็นระยะ ๆ โดยผู้บริหารควรมีการติดตามตรวจสอบในระหว่างกรณีพิเศษ และประชุมร่วมกับคณะกรรมการเพื่อให้คำปรึกษาแนะนำในการปรับปรุงและพัฒนากระบวนการประเมินคุณภาพให้มีประสิทธิภาพ มีความถูกต้องและเชื่อถือได้

๒.๔) การนำผลการประเมินมาปรับปรุงงาน (A)

เมื่อบุคลากรแต่ละคน แต่ละฝ่ายมีการประเมินผลเสร็จเรียบร้อยแล้ว ก็ส่งผลให้กับคณะกรรมการที่รับผิดชอบ ซึ่งจะต้องรวบรวมผลการประเมินมาวิเคราะห์ สังเคราะห์ แปลผลในภาพรวมทั้งหมด แล้วนำเสนอผลการประเมินต่อผู้เกี่ยวข้อง เช่น ครูประจำชั้น ครูประจำวิชา หัวหน้าหมวดผู้บริหาร เพื่อนำผลไปใช้ในการพัฒนางานของตนเองต่อไป สำหรับการเผยแพร่ผลการประเมิน อาจใช้วิธีจัดประชุมครูภายในสถานศึกษา จัดบอร์ด หรือจัดทำรายงานผลการประเมินฉบับย่อแจกบุคลากร และผลการประเมินสามารถนำไปใช้เป็นข้อมูลในการปรับปรุงการปฏิบัติงานของผู้บริหารและบุคลากร และใช้ในการวางแผนต่อไป รวมทั้งจัดทำเป็นข้อมูลสารสนเทศเพื่อใช้ประกอบการตัดสินใจในเรื่องต่างๆ ได้

๒.๔.๑) การปรับปรุงการปฏิบัติงานของผู้บริหารและบุคลากร

ในระหว่างการดำเนินงานและมีการตรวจสอบประเมินผลทั้งในระดับรายบุคคลหรือระดับชั้น/หมวดวิชา ผู้บริหารและบุคลากรสามารถนำผลการประเมินไปใช้ปรับปรุงการทำงานของตนเองและปรับปรุงแผนการดำเนินงานได้เลย เพื่อให้การดำเนินงานเป็นไปตามแผนและเป้าหมายที่กำหนดไว้

๒.๔.๒) การวางแผนในระยะต่อไป

การนำผลการประเมินไปใช้จัดทำแผนในภาคเรียนหรือปีการศึกษาต่อไป ควรมีการวิเคราะห์จุดเด่น และจุดที่ต้องปรับปรุงของสถานศึกษา หาสาเหตุของปัญหาและแนวทางแก้ไข โดยให้ผู้ที่เกี่ยวข้องทุกฝ่ายเข้ามามีส่วนร่วม เพื่อนำไปพัฒนาปรับปรุงการจัดการศึกษาของสถานศึกษาต่อไป และวิธีการวิเคราะห์จุดเด่นและจุดที่ต้องปรับปรุงสามารถทำได้ง่าย ๆ โดยเปรียบเทียบผลการปฏิบัติงานกับเป้าหมายที่กำหนดไว้ ผลต่างที่เกิดขึ้นจะสะท้อนสิ่งที่ต้องได้รับการพัฒนาปรับปรุง เมื่อทราบจุดที่ต้องปรับปรุงของสถานศึกษาแล้ว จะต้องนำมาร่วมกันวิเคราะห์สาเหตุเพื่อป้องกันและปรับปรุงแก้ไข หลังจากนั้นจึงระดมความคิดจากบุคลากรที่เกี่ยวข้องมาช่วยกันหาวิธีแก้ปัญหา และผลการประเมินอาจชี้จุดที่สถานศึกษาต้องทำการปรับปรุงหลายประการ ซึ่งสถานศึกษาไม่สามารถแก้ไข ปัญหาเหล่านั้นได้พร้อมกัน ต้องกำหนดลำดับความสำคัญว่าปัญหาอะไรจำเป็นต้องพัฒนาก่อนเพื่อนำมาวางแผนปรับปรุงแก้ไขแผนปฏิบัติงาน และจัดทำโครงการหรือกิจกรรมในภาคเรียนหรือปีการศึกษาต่อไป

๒.๔.๓) การจัดทำข้อมูลสารสนเทศ

ถ้าสถานศึกษานำข้อมูลที่ได้จากการประเมินมาพัฒนาเป็นข้อมูลสารสนเทศที่สามารถใช้ได้สะดวก รวดเร็ว และเป็นปัจจุบัน ก็จะเป็นประโยชน์ในการบริหารงาน และประกอบการตัดสินใจในเรื่องต่างๆ รวมทั้งเมื่อหน่วยงานภายนอกเข้ามาประเมิน สถานศึกษาก็พร้อมที่จะนำเสนอข้อมูลและสารสนเทศที่ผู้ประเมินต้องการได้ง่ายขึ้นในทุก ๆ ด้าน และการดำเนินงานประเมินผลของสถานศึกษาไม่ได้สิ้นสุดเพียงแค่ทำการประเมินตนเองเพียงครั้งเดียวแล้วหยุดเลย แต่ต้องทำตลอดเวลา ผลการประเมินที่จัดทำเสร็จแล้วถือเป็นข้อมูลที่แสดงถึงสภาพการดำเนินงานในขณะนั้นซึ่งต้องมีการ

ตรวจสอบใหม่ว่าการดำเนินงานในช่วงต่อไปสอดคล้องกับเป้าหมายและแนวทางการพัฒนาของสถานศึกษาอย่างไร การพัฒนาปรับปรุงตนเองจึงต้องดำเนินการอย่างต่อเนื่อง ไม่มีที่สิ้นสุด^{๓๐}

สำนักงานรับรองมาตรฐานและประเมินคุณภาพการศึกษา กล่าวว่า สำนักงานคณะกรรมการการศึกษาแห่งชาติ ได้พัฒนามาตรฐานการศึกษาระดับการศึกษาขั้นพื้นฐานเพื่อใช้ประกอบการประเมินคุณภาพภายนอก และเป็นแนวทางให้หน่วยงานและสถานศึกษามุ่งพัฒนาการจัดการศึกษาให้มีคุณภาพตามมาตรฐานต่าง ๆ เพิ่มขึ้น เพื่อให้บรรลุตามเป้าหมายที่วางไว้ในพระราชบัญญัติการศึกษาแห่งชาติ พ.ศ. ๒๕๔๒ และที่แก้ไขเพิ่มเติม (ฉบับที่ ๒) พ.ศ. ๒๕๔๕ และคณะรัฐมนตรีมีมติอนุมัติในหลักการ ให้มีมาตรฐานการศึกษาทั้งหมด ๒๗ มาตรฐาน ๙๑ ตัวบ่งชี้ แบ่งออกเป็น ๓ ด้าน คือ ด้านผู้เรียน มี ๑๒ มาตรฐาน ๓๘ ตัวบ่งชี้ ด้านกระบวนการ มี ๖ มาตรฐาน ๒๙ ตัวบ่งชี้ และด้านปัจจัย มี ๙ มาตรฐาน ๒๔ ตัวบ่งชี้ และในมาตรฐานด้านกระบวนการ มาตรฐานที่ ๑๓ กำหนดไว้อย่างชัดเจนให้สถานศึกษามีการจัดองค์กร/โครงสร้างและการบริหารงานอย่างเป็นระบบครบวงจร ให้บรรลุเป้าหมายการศึกษา อันประกอบด้วย การจัดองค์กร/โครงสร้างการบริหารชัดเจน มีปรัชญา แผนพัฒนา/ธรรมนูญสถานศึกษา แผนการดำเนินงานของสถานศึกษา และตัวชี้วัดความสำเร็จ มีการปฏิบัติตามแผน การส่งเสริมการทำงานเป็นทีม การนิเทศ ติดตาม ประเมินผลเปรียบเทียบกับเป้าหมายอย่างต่อเนื่อง มีระบบข้อมูลสารสนเทศครบถ้วน ถูกต้อง ตรงกับความต้องการและทันต่อการใช้งาน การบันทึกและรายงานผลการประเมิน และการนำข้อมูลและผลการประเมินไปใช้ในการตัดสินใจและปรับปรุงงาน

จากวงจรคุณภาพกับการประยุกต์ใช้เพื่อบริหารงานของผู้บริหารสถานศึกษาที่กล่าวมาข้างต้นสรุปได้ว่า การบริหารงานโดยใช้วงจรคุณภาพ (PDCA) เป็นการทำงานที่เป็นระบบ มีเป้าหมายชัดเจน มีการดำเนินตามแผน มีการตรวจสอบประเมินผล และมีการปรับปรุงแก้ไข เป็นวงจรต่อเนื่องเพื่อให้บรรลุผลสำเร็จที่คาดหวังและเพื่อแสวงหาสภาพที่ดีกว่า และในการพัฒนาคุณภาพการศึกษาของสถานศึกษาได้นำแนวคิดการบริหารอย่างมีคุณภาพมาประสมประสานและเลือกสรรกระบวนการ ขั้นตอน วิธีการหรือกิจกรรมที่เหมาะสมกับนโยบายและเป้าหมายของการจัดการศึกษาของชาติ และเหมาะสมกับสถานศึกษา ตลอดจนสภาพและความต้องการของสังคม^{๓๑}

ดังนั้น คณะผู้วิจัยจึงนำหลักการบริหารงานอย่างมีคุณภาพและการประกันคุณภาพภายในด้วยวงจรเดมมิง (PDCA) ในการประยุกต์ใช้วิเคราะห์วงจรคุณภาพเพื่อบริหารงานวิชาการตามกรอบมาตรฐานคุณวุฒิระดับอุดมศึกษาประกอบด้วยขั้นตอนการบริหารงานวิชาการของผู้บริหารตามวงจรคุณภาพ (PDCA) ประกอบด้วย ขั้นตอนที่ ๑ การวางแผน (Plan) ได้แก่ การเตรียมการไว้ล่วงหน้าเพื่อจะทำงานให้สำเร็จอย่างมีประสิทธิภาพ โดยกำหนดเป้าหมาย จัดทำแผนตามเป้าหมาย แนวทางการดำเนินงาน ระยะเวลา งบประมาณ ผู้รับผิดชอบ และการประเมินผล ขั้นตอนที่ ๒ การดำเนินตามแผน (Do)

^{๓๐} สำนักงานคณะกรรมการการศึกษาแห่งชาติ, ระบบการประกันคุณภาพการศึกษาตามเจตนารมณ์ของพระราชบัญญัติการศึกษาแห่งชาติ พ.ศ.๒๕๔๒, (กรุงเทพมหานคร : พิมพ์ดี, ๒๕๔๖), หน้า ๑๓ - ๑๕.

^{๓๑} สำนักงานรับรองมาตรฐานและประเมินคุณภาพการศึกษา, ระบบการประกันคุณภาพการศึกษาตามเจตนารมณ์ของพระราชบัญญัติการศึกษาแห่งชาติ พ.ศ.๒๕๔๒, (กรุงเทพมหานคร : พิมพ์ดี, ๒๕๔๖), หน้า ๕๑-๕๕.

ได้แก่ การดำเนินงานต่อเนื่องจากการวางแผน โดยมีการอบรม ประชุมชี้แจง มอบหมายผู้รับผิดชอบ และให้การสนับสนุนงบประมาณ ทรัพยากร บุคลากร และดำเนินการนิเทศ แนะนำ กำกับ ติดตาม เพื่อให้งานเป็นไปตามแผนที่กำหนด ขั้นตอนที่ ๓ การตรวจสอบ (Check) ได้แก่ การประเมินผลการปฏิบัติตามแผน โดยจัดให้มีการประเมินผลตามแผนที่กำหนด วิเคราะห์ปัญหาและสาเหตุที่เกี่ยวข้องจากการเปรียบเทียบระหว่างเป้าหมายกับการดำเนินตามแผน เพื่อจะทราบว่าต้องปรับปรุงแก้ไขอย่างไร ขั้นตอนที่ ๔ การปรับปรุงแก้ไข (Act) ได้แก่ การนำผลการวิเคราะห์ปัญหาและสาเหตุที่เกี่ยวข้องมาปรับปรุงแก้ไข และหากผลการดำเนินงานยังไม่เป็นไปตามเป้าหมายก็ต้องปรับเปลี่ยนวิธีการดำเนินงานใหม่ให้เหมาะสมในการวางแผนระยะต่อไป แต่ถ้าผลการประเมินพบว่างานสำเร็จตามเป้าหมายแล้ว ในการวางแผนครั้งต่อไปต้องปรับเปลี่ยนเป้าหมายให้สูงขึ้นเพื่อให้เกิดการพัฒนา และจัดทำรายงานไว้เป็นหลักฐาน

๒.๕ กรอบมาตรฐานคุณวุฒิระดับอุดมศึกษาแห่งชาติ

เนื่องจากกระทรวงศึกษาธิการได้ประกาศใช้กรอบมาตรฐานคุณวุฒิระดับอุดมศึกษาแห่งชาติ พ.ศ.๒๕๕๒ สำหรับนำไปกำหนดเป้าหมายของการจัดการศึกษาในสถาบันการศึกษาในระดับอุดมศึกษา เพื่อให้บัณฑิตมีคุณภาพตามกรอบมาตรฐานคุณวุฒิระดับอุดมศึกษาแห่งชาติในทุกระดับ คุณวุฒิ และสาขา/สาขาวิชา เพื่อเป็นกรอบมาตรฐานให้สถาบันอุดมศึกษาใช้เป็นแนวทางในการพัฒนาหรือปรับปรุงหลักสูตร การจัดการเรียนการสอน และพัฒนาคุณภาพการจัดการศึกษา ให้สามารถผลิตบัณฑิตที่มีคุณภาพและเพื่อประโยชน์ต่อการรับรองมาตรฐานคุณวุฒิในระดับอุดมศึกษา ดังนั้น ในการจัดการเรียนการสอนของคณาจารย์ในมหาวิทยาลัยจึงมีความเกี่ยวข้องกับ กรอบมาตรฐานคุณวุฒิระดับอุดมศึกษาแห่งชาติ

๒.๕.๑ ความหมายของกรอบมาตรฐานคุณวุฒิระดับอุดมศึกษาแห่งชาติ

กรอบมาตรฐานคุณวุฒิระดับอุดมศึกษาแห่งชาติ (Thai Qualifications Framework for Higher Education, TQF : HED) หมายถึง กรอบ ที่ แสดง ระบบ คุณวุฒิ การศึกษา ระดับอุดมศึกษาของประเทศ ซึ่งประกอบด้วย ระดับคุณวุฒิ ความเชื่อมโยงต่อเนื่องจากคุณวุฒิระดับหนึ่งไปสู่ระดับที่สูงขึ้น การแบ่งสายวิชา มาตรฐานผลการเรียนรู้ของแต่ละระดับคุณวุฒิซึ่งเพิ่มสูงขึ้นตามระดับของคุณวุฒิ ปริมาณการเรียนรู้ที่สอดคล้องกับเวลาที่ต้องใช้ ลักษณะของหลักสูตรในแต่ละระดับคุณวุฒิ การเปิดโอกาสให้เทียบโอนผลการเรียนรู้จากประสบการณ์ ซึ่งเป็นการส่งเสริมการเรียนรู้ตลอดชีวิต รวมทั้งระบบและกลไกที่ให้ความมั่นใจในประสิทธิภาพการดำเนินงานตามกรอบมาตรฐานคุณวุฒิระดับอุดมศึกษาแห่งชาติของสถาบันอุดมศึกษาว่าสามารถผลิตบัณฑิตให้บรรลุคุณภาพตามมาตรฐานผลการเรียนรู้

กรอบมาตรฐานคุณวุฒิระดับอุดมศึกษา มุ่งเน้นเป้าหมายการจัดการศึกษาที่ผลการเรียนรู้ (Learning Outcomes) ของนักศึกษา ซึ่งเป็นการประกันคุณภาพบัณฑิตที่ได้รับคุณวุฒิแต่ละคุณวุฒิ และสื่อสารให้สังคม ชุมชน รวมทั้งสถาบันอุดมศึกษาทั้งในและต่างประเทศเข้าใจได้ตรงกันและเชื่อมั่นถึงผลการเรียนรู้ที่บัณฑิตได้รับการพัฒนาว่ามีมาตรฐานที่สามารถเทียบเคียงกันได้ด้วย สถาบันอุดมศึกษาที่ดีทั้งในและต่างประเทศ

๒.๕.๒ หลักการสำคัญของกรอบมาตรฐานคุณวุฒิระดับอุดมศึกษาแห่งชาติ

๑) ยึดหลักความสอดคล้องกับพระราชบัญญัติการศึกษาแห่งชาติ พ.ศ. ๒๕๔๒ และที่แก้ไขเพิ่มเติม (ฉบับที่ ๒) พ.ศ. ๒๕๔๕ ตลอดจนมาตรฐานการศึกษาของชาติ และมาตรฐานการอุดมศึกษาโดยมุ่งให้กรอบมาตรฐานคุณวุฒิเป็นเครื่องมือในการนำนโยบายในการพัฒนาคุณภาพและมาตรฐานการจัดการศึกษาตามที่กำหนดไว้ในพระราชบัญญัติการศึกษาแห่งชาติ มาตรฐานการศึกษาของชาติ และมาตรฐานการอุดมศึกษาไปสู่การปฏิบัติในสถาบันอุดมศึกษาได้อย่างเป็นรูปธรรม เพราะกรอบมาตรฐานคุณวุฒิระดับอุดมศึกษามีแนวทางที่ชัดเจนในการพัฒนาหลักสูตร การปรับเปลี่ยนกลวิธีการสอนของอาจารย์ การเรียนรู้ของนักศึกษา ตลอดจนการวัดและประเมินผลการเรียนรู้เพื่อให้มั่นใจว่าบัณฑิตจะบรรลุมาตรฐานผลการเรียนรู้ตามที่มุ่งหวังได้จริง

๒) มุ่งเน้นที่มาตรฐานผลการเรียนรู้ของบัณฑิต (Learning Outcomes) ซึ่งเป็นมาตรฐานขั้นต่ำเชิงคุณภาพ เพื่อประกันคุณภาพบัณฑิตและสื่อสารให้หน่วยงานและผู้ที่เกี่ยวข้องได้เข้าใจและมั่นใจถึงกระบวนการผลิตบัณฑิต โดยเริ่มที่ผลผลิตและผลลัพธ์ของการจัดการศึกษา คือ กำหนดมาตรฐานผลการเรียนรู้ของบัณฑิตที่คาดหวังไว้ก่อน หลังจากนั้นจึงพิจารณาถึงองค์ประกอบอื่นๆ ที่เกี่ยวข้องในกระบวนการจัดการเรียนการสอนที่จะส่งเสริมให้บัณฑิตบรรลุถึงมาตรฐานผลการเรียนรู้นั้นอย่างสอดคล้องและส่งเสริมกันอย่างเป็นระบบ

๓) มุ่งที่จะประมวลกฎเกณฑ์และประกาศต่างๆ ที่ได้ดำเนินการไว้แล้วเข้าด้วยกันและเชื่อมโยงเป็นเรื่องเดียวกัน ซึ่งจะสามารถอธิบายให้ผู้เกี่ยวข้องได้เข้าใจอย่างชัดเจนเกี่ยวกับความหมายและความมีมาตรฐานในการจัดการศึกษาของคุณวุฒิหรือปริญญาในระดับต่างๆ

๔) มุ่งให้คุณวุฒิหรือปริญญาของสถาบันอุดมศึกษาใดๆ ของประเทศไทยเป็นที่ยอมรับและเทียบเคียงกันได้กับสถาบันอุดมศึกษาที่ดีทั้งในและต่างประเทศ เนื่องจากกรอบมาตรฐานคุณวุฒิระดับอุดมศึกษาจะช่วยกำหนดความมีมาตรฐานในการจัดการศึกษาในทุกขั้นตอนอย่างเป็นระบบ โดยเปิดโอกาสให้สถาบันอุดมศึกษาสามารถจัดหลักสูตร ตลอดจนกระบวนการเรียนการสอนได้อย่างหลากหลาย โดยมั่นใจถึงผลผลิตสุดท้ายของการจัดการศึกษา คือ คุณภาพของบัณฑิตซึ่งจะมีมาตรฐานผลการเรียนรู้ตามที่มุ่งหวัง สามารถประกอบอาชีพได้อย่างมีความสุขและภาคภูมิใจ เป็นที่พึงพอใจของผู้ใช้บัณฑิต และเป็นคนดีของสังคม ช่วยเพิ่มความเข้มแข็งและขีดความสามารถในการพัฒนาประเทศไทย

๒.๕.๓ องค์ประกอบของกรอบมาตรฐานคุณวุฒิระดับอุดมศึกษาแห่งชาติ

องค์ประกอบของกรอบมาตรฐานคุณวุฒิกรอบมาตรฐานคุณวุฒิฯ จะเริ่มต้นและมีจุดเน้นต่างจากกระบวนการผลิตอื่นๆ โดยเริ่มที่ผลผลิตและผลลัพธ์ของการจัดการศึกษา คือ กำหนดกลุ่มมาตรฐานผลการเรียนรู้ (Domains of Learning) ของบัณฑิตที่คาดหวังไว้ก่อน หลังจากนั้นจึงพิจารณาถึงองค์ประกอบอื่นๆ ที่เกี่ยวข้องในกระบวนการจัดการเรียนการสอนที่จะส่งเสริมให้บรรลุถึงกลุ่มมาตรฐานผลการเรียนรู้นั้นอย่างสอดคล้องและส่งเสริมกันอย่างเป็นระบบ Input Process Output และ Outcomes กรอบมาตรฐานคุณวุฒิ จะประกอบด้วยองค์ประกอบต่างๆ คือ

๑) ระดับและจุดเน้นทางการศึกษา แบ่งตามระดับการศึกษาได้ ๓ ระดับ ได้แก่ ระดับอนุปริญญา ระดับปริญญาตรี และระดับบัณฑิตศึกษา และแบ่งตามระดับคุณวุฒิได้ ๖ ระดับ ได้แก่ อนุปริญญา ปริญญาตรี ประกาศนียบัตรบัณฑิต ปริญญาโท ประกาศนียบัตรบัณฑิตชั้นสูง และ

ปริญญาเอกตามลำดับ ทั้งนี้ มีจุดเน้น ๒ ส่วนสำคัญ คือ สายวิชาการ ซึ่งเน้นการวิจัยเป็นหลัก และสายวิชาชีพซึ่ง เน้นความเชี่ยวชาญเชิงอาชีพด้านต่างๆ

๒) หน่วยกิตและระยะเวลา เป็นการกำหนดปริมาณการเรียนรู้และระยะเวลาที่คาดหวังจะให้บัณฑิตบรรลุกลุ่มมาตรฐานผลการเรียนรู้ของคุณวุฒิแต่ละระดับ โดยให้เป็นไปตามเกณฑ์มาตรฐานหลักสูตรระดับอุดมศึกษาของกระทรวงศึกษาธิการ

๓) กลุ่มมาตรฐานผลการเรียนรู้ของบัณฑิต หมายถึง ความรู้ ทักษะ และคุณลักษณะที่คาดหวังที่จะให้บัณฑิตเรียนรู้ และสามารถทำได้หลังจากสำเร็จการศึกษาแล้ว ซึ่งต้องมีกลุ่มมาตรฐานผลการเรียนรู้ที่สำคัญอย่างน้อย ๕ ด้านได้แก่

- ”
- ด้านที่ ๑ การพัฒนาคุณธรรมและจริยธรรม
 - ด้านที่ ๒ ความรู้
 - ด้านที่ ๓ ทักษะทางเชาวน์ปัญญา
 - ด้านที่ ๔ ทักษะความสัมพันธ์ระหว่างบุคคลและความรับผิดชอบ
 - ด้านที่ ๕ ทักษะการคิดวิเคราะห์และการสื่อสาร

กรอบแนวคิดผลการเรียนรู้ทั้ง ๕ ด้าน จะเพิ่มขึ้นของระดับชั้นหรือความซับซ้อนของการเรียนรู้ที่คาดหวังในคุณวุฒิแต่ละระดับ ทั้งนี้ต้องมุ่งให้มีการสะสมความรู้ ทักษะและคุณลักษณะตามข้อกำหนดในแต่ละกลุ่มมาตรฐานฯ ที่เป็นการสะสม รายละเอียดปรากฏในคู่มือการนำกรอบมาตรฐานคุณวุฒิสู่การปฏิบัติ

๔) การกำหนดชื่อปริญญา ให้เป็นไปตามหลักเกณฑ์การกำหนดชื่อปริญญาของกระทรวงศึกษาธิการ

๕) การรับรองผลการเรียนรู้และประสบการณ์ที่มีมาก่อนและการเทียบโอนผลการเรียน ในกรณีที่นักศึกษามีการพัฒนาความรู้และทักษะมาแล้วจากการศึกษาตามอัธยาศัย จากการทำงานจากการเรียนในระดับอาชีวศึกษา หรือจากสถาบันอุดมศึกษาอื่น โดยมีผลการประเมินเป็นที่น่าพอใจ นักศึกษาสามารถยื่นความจำนงในการขอเทียบโอนผลการเรียนรู้ที่มีมาก่อนว่ามีความรู้และทักษะเพียงพอ สามารถเทียบเคียงกับผลการเรียนรู้ที่กำหนดไว้ในกรอบมาตรฐานคุณวุฒิ และได้รับอนุญาตให้เรียนต่อได้ ทั้งนี้โดยอาศัยหลักเกณฑ์การเทียบโอนผลการเรียนระดับปริญญาเข้าสู่อุดมศึกษาในระบบตามที่กระทรวงศึกษาธิการกำหนด

๖) ปัจจัยสู่ความสำเร็จ เป็นการกำหนดแนวทางการจัดการเรียนการสอนเพื่อให้บรรลุถึงกลุ่มมาตรฐานผลการเรียนรู้ของตน ซึ่งต้องเริ่มจากการวางแผนการพัฒนาหลักสูตรแบบใหม่ คือ การจัดทำข้อกำหนดจำเพาะของหลักสูตรและรายวิชา(Program and Course Specifications) ซึ่งเป็น การจัดทำแผนการเรียนการสอนที่ผู้สอนแต่ละรายวิชาของหลักสูตรจะต้องร่วมกันกำหนด กลวิธีการสอนให้ส่งเสริมและสอดคล้องกัน โดยมุ่งเป้าหมายการจัดการเรียนการสอนไปที่กลุ่มมาตรฐานการเรียนรู้ของบัณฑิตที่กำหนดไว้และจะต้องมีการวัดและประเมินผลการเรียนรู้ของนักศึกษา รวมทั้งการประเมินหลักสูตรเพื่อให้อุ่นใจว่าบัณฑิตบรรลุผลการเรียนรูตามกลุ่มมาตรฐานผลการเรียนรู้ที่กำหนด ดังนั้น คณาจารย์ทุกคนในหลักสูตรจึงต้องปรับกลวิธีการสอนในแต่ละรายวิชาให้มีการบูรณาการให้สัมพันธ์สอดคล้องกัน ตลอดจนส่งเสริมซึ่งกันและกันในภาพรวมของหลักสูตร

๒.๕.๔ การนำกรอบมาตรฐานคุณวุฒิระดับอุดมศึกษาแห่งชาติไปสู่การปฏิบัติ

กรอบมาตรฐานคุณวุฒิไม่ใช่เป็นของใหม่ แต่สิ่งใหม่คือกรอบนี้ได้กำหนดมาตรฐานผลการเรียนรู้สำหรับคุณวุฒิในแต่ละระดับ(เป้าหมายผลผลิต) และปัจจัยที่จะนำไปสู่ความสำเร็จ(คุณภาพของบัณฑิตตามเป้าหมายที่กำหนด) ใหม่มีความชัดเจน โดยมีข้อเสนอแนะในการนำกรอบมาตรฐานไปสู่การปฏิบัติ ดังนี้

๑) ความชัดเจนของการกำหนดกรอบนโยบาย

การกำหนดนโยบายที่ชัดเจน ทำให้ความเข้าใจใหญ่ถูกต้องตรงกันเกี่ยวกับกรอบมาตรฐานคุณวุฒิการกำหนดมาตรฐานผลการเรียนรู้ทั้ง ๕ กลุ่มของแต่ละระดับปริญญาในกรอบมาตรฐานคุณวุฒิเป็นการกำหนดแบบกว้างๆ ซึ่งอาจทำให้แปลความหมายแตกต่างกันทั้งในสถาบันและระหว่างสถาบัน จึงควรที่จะจัดให้มีประชุมเชิงปฏิบัติการ สำหรับบุคลากรในสถาบันอุดมศึกษาทุกแห่ง หลังจากนั้นสถาบันอุดมศึกษาควรจะได้รับ การสนับสนุนให้จัดประชุมเชิงปฏิบัติการเป็นการภายในต่อไป เพื่อให้เกิดความมั่นใจว่าบุคลากรมีความเข้าใจตรงกัน ซึ่งอาจเชิญบุคลากรจากสถาบันอื่นมาเขาประชุมด้วย ทั้งนี้ เพื่อให้เกิดความเข้าใจถูกต้องตรงกันในสถาบันที่จัดการศึกษาในกลุ่มสาขาเดียวกัน

๑.๑) การดำเนินการที่ผ่านมา

(๑) สำนักงานคณะกรรมการการอุดมศึกษาได้จัดประชุมเชิงปฏิบัติการและจัดประชุมสัมมนาทางวิชาการ รวม ๓ ครั้ง เพื่อเผยแพร่แนวความคิดของกรอบมาตรฐานคุณวุฒิฯ และร่วมกันวิพากษ์ (ร่าง) ประกาศกระทรวงศึกษาธิการ เรื่อง กรอบมาตรฐานคุณวุฒิระดับอุดมศึกษา

(๒) คณะกรรมการการอุดมศึกษาในการประชุมครั้งที่ ๓/๒๕๕๐ เมื่อวันที่ ๑ มีนาคม ๒๕๕๐ ได้ให้ความเห็นชอบในหลักการ(ร่าง) ประกาศกระทรวงศึกษาธิการ เรื่อง กรอบมาตรฐานคุณวุฒิระดับอุดมศึกษาของประเทศไทย และให้ข้อเสนอแนะให้จัดทำคู่มือ/แนวทางการนำไปสู่การปฏิบัติประกอบ(ร่าง)ประกาศดังกล่าว

๑.๒) แผนการดำเนินการต่อไป

(๑) ปรับปรุง (ร่าง) ประกาศฯ และคู่มือ/แนวทางการนำไปสู่การปฏิบัติเสนอคณะกรรมการการอุดมศึกษา ให้ความเห็นชอบเสนอแนะรัฐมนตรีว่าการกระทรวงศึกษาธิการลงนามใน(ร่าง)ประกาศดังกล่าว

(๒) เผยแพร่ประชาสัมพันธ์เพื่อสร้างความเข้าใจอย่างสม่ำเสมอ

๒) การประยุกต์กรอบมาตรฐานคุณวุฒิระดับชาติกับกรอบมาตรฐานคุณวุฒิสาขาวิชา

คณาจารย์ในสาขาวิชาต่างๆ ควรรวมตัวกันศึกษากลุ่มมาตรฐานผลการเรียนรู้ของบัณฑิตที่กำหนดไว้ในกรอบมาตรฐานคุณวุฒิระดับชาติ และนำไปประยุกต์จัดทำกรอบมาตรฐานคุณวุฒิ ในสาขาวิชาของตนเอง ซึ่งจะมีลักษณะคล้ายๆ กับข้อกำหนดระดับมาตรฐานของสาขาวิชาต่างๆในสหราชอาณาจักร โดยกรอบมาตรฐานคุณวุฒิสาขาวิชาจะกำหนดกลุ่มมาตรฐานผลการเรียนรู้การนำกรอบมาตรฐานคุณวุฒิไปสู่การปฏิบัติของบัณฑิตที่สอดคล้องกับกรอบมาตรฐานคุณวุฒิระดับชาติ แต่ขณะเดียวกันก็อาจจะมีจุดเด่นที่เป็นลักษณะเฉพาะของสาขาวิชาหรือของสถาบันอุดมศึกษาของตนได้นอกจากนี้ควรได้รวมกันกำหนดกรอบองค์ความรู้หลักและองค์ความรู้รองที่ควรมีในสาขาวิชานั้นๆ

เพื่อให้การพัฒนาหลักสูตรของสถาบันอุดมศึกษาได้ มีความรู้ที่เป็นแกนองความรู้ตรงตามเนื้อหาที่บัณฑิตทุกคนของสาขาวิชาต้องรู้ ส่วนที่เหลือแล้วแต่สถาบันอุดมศึกษาแต่ละแห่งจะจัดตามความเหมาะสมกับปรัชญาและสภาพแวดล้อมของตน ดังนั้น ถึงแม้อหลักสูตรจะมีความหลากหลาย แต่จะคงความมีมาตรฐานขั้นต่ำของผลการเรียนรู้(คุณภาพขั้นต่ำของบัณฑิต)เนื่องจากคณาจารย์ผู้เชี่ยวชาญในสาขาวิชาต่างมีส่วนร่วมในการกำหนดกรอบมาตรฐานกลางขององค์ความรู้หลักในสาขาวิชานั้นๆ

สำหรับสาขาวิชาที่มีข้อกำหนดของสมาคมวิชาชีพ ควรมีการร่วมกันจัดทำแนวทางสำหรับการพัฒนาหลักสูตร เพื่อให้สอดคล้องกับเงื่อนไขการเข้าสู่วิชาชีพและข้อกำหนดในกรอบมาตรฐานคุณวุฒิเพื่อให้เกิดการ ส่งเสริมซึ่งกันและกัน และหลีกเลี่ยงปัญหาความขัดแย้ง

๒.๑) การดำเนินการที่ผ่านมา

สำนักงานคณะกรรมการการอุดมศึกษาได้ริเริ่มโครงการนำร่อง โดยนำกรอบมาตรฐานคุณวุฒิระดับชาติไปประยุกต์จัดทำกรอบมาตรฐานคุณวุฒิสาขาวิชาต่างๆ ได้แก่

- กรอบมาตรฐานคุณวุฒิระดับปริญญาตรี สาขาวิชาวิทยาศาสตร์และคณิตศาสตร์(แล้วเสร็จ)

- กรอบมาตรฐานคุณวุฒิระดับปริญญาตรี สาขาวิชาคอมพิวเตอร์(แล้วเสร็จ)

- กรอบมาตรฐานคุณวุฒิสาขาวิชาพยาบาลศาสตร์(กำลังดำเนินการ)

- กรอบมาตรฐานคุณวุฒิสาขาวิชาอุตสาหกรรมเกษตร(กำลังดำเนินการ)

๒.๒) แผนการดำเนินการต่อไป

(๑) ส่งเสริมสาขาวิชาที่คณาจารย์สถาบันต่างๆมีการรวมตัวกัน เพื่อพัฒนาหลักสูตรอยู่แล้วให้ ร่วมกันจัดทำกรอบมาตรฐานคุณวุฒิสาขาวิชา

(๒) สนับสนุนให้คณาจารย์ในสาขาวิชาที่ยังไม่มีการรวมตัวกันใดเขามารวมกันพัฒนากรอบมาตรฐานคุณวุฒิสาขาวิชาของตน โดยเลือกสาขาวิชาที่มีความพร้อมและมีความเป็นไปได้เป็นลำดับแรกๆ

๓) การพัฒนาหลักสูตรโดยการจัดทำข้อกำหนดจำเพาะของหลักสูตรของรายวิชาและประสบการณ์ภาคสนาม

เมื่อมีกรอบมาตรฐานคุณวุฒิแล้วยุทธศาสตร์หลักของการนำกรอบมาตรฐานคุณวุฒิสาขาวิชาไปสู่การปฏิบัติได้อย่างเป็นรูปธรรม คือ แต่ละสถาบันจะต้องนำกรอบมาตรฐานคุณวุฒิสาขาวิชานั้นๆไปจัดทำข้อกำหนดจำเพาะของหลักสูตร ข้อกำหนดจำเพาะของรายวิชา และข้อกำหนดจำเพาะของประสบการณ์ภาคสนาม (ถ้ามี) ซึ่งเป็นวิธีหนึ่งที่สถาบันอุดมศึกษาจะสามารถอธิบายได้ถึงผลการเรียนรู้(ความรู้ความสามารถและทักษะต่างๆ ฯลฯ) ที่นักศึกษาจะได้รับในสาขาวิชานั้นๆ โดยมีการวางแผนการจัดการเรียนการสอนที่แสดงความสัมพันธ์กันของกลวิธีการสอนของอาจารย์ วิธีการเรียนรู้ของนักศึกษา ตลอดจนแนวทางการประเมินผลเพื่อให้อมั่นใจว่า บัณฑิตได้บรรลุมาตรฐานผลการเรียนรู้ตามที่กำหนดไว้ในกรอบมาตรฐานคุณวุฒิสาขาวิชา นอกจากนี้ยังระบุแนวทางการนำความรู้ไปใช้ในการประกอบอาชีพในอนาคต ซึ่งจะทำให้นักศึกษาผู้ปกครอง เขาใจและสามารถเลือกเรียนในสาขาวิชาที่เหมาะสมกับรูปแบบวิธีการเรียนรู้ของตนเองและตรงกับความต้องการในการประกอบอาชีพ

ข้อกำหนดจำเพาะของหลักสูตร และข้อกำหนดจำเพาะของรายวิชาจะเป็นแหล่งขอ มูลในการสื่อสารที่ดีสำหรับนักศึกษา คณาจารย์ ผู้ปกครอง นายจ้าง หน่วยงานที่รับรองมาตรฐานหลักสูตร นักวิชาการและผู้ประเมินภายนอก ตลอดจนบัณฑิตที่สำเร็จการศึกษา ถึงกลุ่มมาตรฐานผลการเรียนรู้ (คุณธรรมจริยธรรมความรู้ ความสามารถ และทักษะต่างๆ) ที่บัณฑิตในสาขาวิชานั้นๆ จะได้รับการปลูกฝัง

๓.๑) การดำเนินการที่ผ่านมา

สำนักงานคณะกรรมการการอุดมศึกษาได้จัดอบรมเชิงปฏิบัติการเป็นโครงการนำร่อง โดยมีผู้เชี่ยวชาญออสเตรเลียฝกอบรมการจัดทำข้อกำหนดจำเพาะของหลักสูตร ให้แก่คณาจารย์ในสาขาวิชาจากสถาบันต่างๆ ที่รวมกลุ่มกัน เพื่อพัฒนาหลักสูตรใน ๙ สาขาวิชา ได้แก่ ศึกษาศาสตร์/ครุศาสตร์ ภาษาอังกฤษ พยาบาลศาสตร์ คอมพิวเตอร์ วิทยาศาสตร์ อุตสาหกรรมเกษตร เทคโนโลยีชีวภาพการทองเที่ยวและการบริการ และสถาปัตยกรรมศาสตร์ ทั้งนี้ ผู้เชี่ยวชาญได้ตรวจ(ร่าง) ข้อกำหนดจำเพาะของสาขาวิชาดังกล่าว และได้มีข้อเสนอแนะให้ปรับปรุงเพื่อให้สมบูรณ์ยิ่งขึ้น การฝกอบรม ประกอบด้วย

- การจัดทำข้อกำหนดจำเพาะของหลักสูตร(Program Specifications)
- การจัดทำข้อกำหนดจำเพาะของรายวิชา(Course Specifications)
- การจัดทำข้อกำหนดจำเพาะของประสบการณ์ภาคสนาม(Field Experience Specifications)
- การจัดทำรายงานผล
- การประเมินหลักสูตร

๓.๒) แผนการดำเนินการต่อไป

(๑) ส่งเสริมและพัฒนาคณาจารย์ผู้เข้าร่วมโครงการเป็นผู้ฝกอบรมนำร่องของสำนักงานคณะกรรมการการอุดมศึกษาและจัดทำคู่มือผู้ฝกอบรมของโครงการNQF

(๒) สร้างผู้ฝกอบรมของสถาบันเป็นการขยายผลโดยการสร้างผู้ฝกอบรมของสถาบันอุดมศึกษาทุกแห่ง และผลักดันใหม่หน่วยงานและบุคลากรที่รับผิดชอบให้ชัดเจน โดยจัดอบรมเชิงปฏิบัติการตามภูมิภาคต่างๆ มีผู้ฝกอบรมนำร่องเป็นวิทยากร โดยมีผู้เชี่ยวชาญต่างประเทศรวมด้วยในระยะแรก และเมื่อสร้างผู้ฝกอบรมในสถาบันอุดมศึกษาแต่ละแห่งได้แล้วควรสนับสนุนให้มีการขยายผลไปยังคณะต่างๆ ภายในสถาบันนั้นๆ ต่อไปเพื่อให้สถาบันอุดมศึกษาได้มีการทบทวนหรือปรับปรุงหลักสูตรตามเกณฑ์มาตรฐานหลักสูตรทุก ๕ ปี โดยให้นำกรอบมาตรฐานคุณวุฒิไปเป็นแนวทางในการปรับปรุงหลักสูตรดังกล่าว

(๓) ให้คำปรึกษาช่วยเหลือและอำนวยความสะดวกให้กับผู้ฝกอบรมนำร่องของสถาบันอุดมศึกษาและจัดประชุมผู้ฝกอบรมของสถาบันอุดมศึกษาทุกแห่งเป็นระยะๆ อยางสม่ำเสมอเพื่อการแลกเปลี่ยนเรียนรู้การดำเนินการที่ผ่านมา

๔) การนำกรอบมาตรฐานคุณวุฒิไปใช้ในการพัฒนากลวิธีการสอนที่เหมาะสม

ปัจจัยความสำเร็จของกรอบมาตรฐานคุณวุฒิ คือ การปรับเปลี่ยนกลวิธีการสอนของอาจารย์ให้เหมาะสมกับกลุ่มมาตรฐานผลการเรียนรู้ตามที่กำหนดไว้ในกรอบมาตรฐานคุณวุฒิ เพื่อให้

นักศึกษาเปลี่ยนแปลงการเรียนรู้แบบทงจำไปสู่การพัฒนาทักษะเชาวน์ปัญญา ทักษะการคิดวิเคราะห์ และการแก้ปัญหาแบบสร้างสรรค์รวมทั้งการพัฒนาคุณธรรม จริยธรรม

๔.๑) การดำเนินการที่ผ่านมา

สำนักงานคณะกรรมการการอุดมศึกษาได้ดำเนินการโครงการคูชนานักบรอบมาตรฐานคุณวุฒิอีกโครงการหนึ่ง ได้แก่ โครงการพัฒนาและปรับปรุงการเรียนการสอนของอาจารย์ระดับอุดมศึกษาในลักษณะของเครือข่ายการพัฒนาวิชาชีพอาจารย์และองค์กรระดับอุดมศึกษาแห่งประเทศไทย (Professional and Organizational Development Network of Thailand Higher Education เรียกโดยย่อว่า คพอท: POD Network Thailand) เพื่อเชื่อมโยงและส่งเสริมกิจกรรมต่างๆ ไปสู่แผนการพัฒนาคุณภาพการอุดมศึกษา โดยมีวัตถุประสงค์เพื่อพัฒนาวิชาชีพอาจารย์ ตลอดจนการเรียนการสอนและการวิจัย

๔.๒) แผนการดำเนินการต่อไป

จัดประชุมเชิงปฏิบัติการเป็นชุดๆ ติดต่อกันเพื่อให้คณาจารย์ได้เรียนรู้เกี่ยวกับกลวิธีการสอนที่มีประสิทธิภาพหลายรูปแบบซึ่งจะมีผลต่อมาตรฐานการเรียนรู้อะไรๆ และคณาจารย์ควรได้รับการส่งเสริมให้เขารวมประชุมเชิงปฏิบัติการแบบขามสถาบัน ด้วยการฝึกอบรมแบบเดียวกันกับคณาจารย์ในสถาบันของตน

๕) การใช้วิธีการที่เหมาะสมในการประเมินการเรียนรู้ของนักศึกษาและการประเมินหลักสูตร

การประเมินผลการเรียนรู้ของนักศึกษาและ/หรือการประเมินหลักสูตรการศึกษาจะต้องครอบคลุมกลุ่มมาตรฐานผลการเรียนรู้ทุกด้าน ไม่ใช่แต่เพียงความรู้และทักษะที่เคยประเมินมาแบบเดิมเพื่อให้ทราบพัฒนาการของนักศึกษาว่าได้บรรลุถึงมาตรฐานผลการเรียนรู้ตามที่คาดหวังไว้จริง ทั้งนี้สำนักงานคณะกรรมการการอุดมศึกษาจะได้จัดกิจกรรมที่เกี่ยวข้องต่อไป

การดำเนินการที่ผ่านมา

(๑) จัดประชุมเชิงปฏิบัติการเพื่อศึกษาหาแนวทางเกี่ยวกับรูปแบบวิธีการที่เหมาะสมในการวัดและประเมินผลการเรียนรู้ของนักศึกษาตามกลุ่มมาตรฐานผลการเรียนรู้ที่กำหนดไว้ โดยเฉพาะวิธีการที่ดีที่สุดและเหมาะสมที่สุดที่จะประเมินคุณลักษณะส่วนบุคคลและมาตรฐานคุณธรรมจริยธรรมของนักศึกษา

(๒) ร่วมกันกำหนดตัวบ่งชี้สำหรับใช้ในการประเมินหลักสูตร

(๓) จัดประชุมเชิงปฏิบัติการเพื่อพัฒนาทักษะของอาจารย์ในการวัดและการประเมินผล

๖) การสร้างกลไกเชื่อมโยงระหว่างกรอบมาตรฐานคุณวุฒิกับระบบการประกันคุณภาพภายในและภายนอก รวมทั้งหน่วยงานอื่นๆ ที่เกี่ยวข้องทั้งภาครัฐและเอกชน

เนื่องจากกรอบมาตรฐานคุณวุฒิเป็นเครื่องมือในการพัฒนาคุณภาพและมาตรฐานอุดมศึกษา ดังนั้นเพื่อให้เกิดประโยชน์อย่างคุ้มค่า สำนักงานคณะกรรมการการอุดมศึกษาจึงควรได้ศึกษาหาที่ และความต้องการของหน่วยงานอื่นๆ ที่เกี่ยวข้องซึ่งอาจนำกรอบมาตรฐานคุณวุฒิไปใช้ประโยชน์ได้ และสร้างกลไกความร่วมมือเชื่อมโยงการดำเนินการอย่างเป็นระบบ โดยการรวมประชุม

ปรึกษาหารือและแลกเปลี่ยนเรียนรู้และหาแนวทางในการดำเนินการร่วมกันเพื่อให้เกิดประโยชน์สูงสุดต่อการพัฒนาคุณภาพและมาตรฐานของบัณฑิต

๖.๑) การดำเนินการที่ผ่านมา

ข้อมูลจากคู่มือการประกันคุณภาพภายในสถานศึกษาระดับอุดมศึกษา กำหนดให้ NQF เป็นมาตรฐานหนึ่งที่เกี่ยวของอยู่ใน องค์ประกอบคุณภาพที่ ๒ การเรียนการสอน มีการกำหนดตัวบ่งชี้เกี่ยวกับ Program Specifications กล่าวคือ หลักสูตรมีการกำหนดกระบวนการเรียนรู้ที่มุ่งเน้นผู้เรียนเป็นสำคัญ โดยมุ่งให้บัณฑิตมีมาตรฐานการเรียนรู้ตามที่กำหนดไว้ในกรอบมาตรฐานคุณวุฒิ และองค์ประกอบคุณภาพที่ ๔ การวิจัยเนื่องจาก NQF เป็นกระบวนการที่ส่งเสริมและพัฒนาให้คณาจารย์มีผลงานวิจัย โดยเฉพาะการวิจัยในห้องเรียนหรือการวิจัยในการเรียนการสอน เป็นต้น

๖.๒) แผนการดำเนินการต่อไป

(๑) ในอนาคตสถาบันทดสอบทางการศึกษาแห่งชาติสามารถนำกลุ่มมาตรฐานผลการเรียนรู้ของแต่ละกรอบมาตรฐานคุณวุฒิสาขาวิชาเป็นแนวทางในการประเมินสัมฤทธิ์ผลของการจัดการเรียนการสอน

(๒) สมศ.สามารถใช้กรอบมาตรฐานคุณวุฒิทั้งระดับชาติและระดับสาขาวิชา รวมทั้งข้อกำหนดจำเพาะของหลักสูตรกำหนดเป็นตัวบ่งชี้มาตรฐานด้านหลักสูตรและการเรียนการสอน

(๓) ผู้ประกอบการสามารถใช้กรอบมาตรฐานคุณวุฒิและข้อกำหนดจำเพาะของหลักสูตรเป็น แนวทางในการพิจารณาคุณสมบัติของบัณฑิตที่ผู้ประกอบการจะรับเขาทำงานได้ ทั้งนี้ ผู้ประกอบการควรได้ร่วมพัฒนามาตรฐานผลการเรียนรู้ของบัณฑิตที่ต้องการต่อไปโดยการให้ข้อมูลถึงความพึงพอใจในคุณภาพของบัณฑิต

(๔) ประสานกับหน่วยงานภายในสถาบันอุดมศึกษาเพื่อใช้กรอบมาตรฐานคุณวุฒิเป็นเครื่องมือในการ post audit หลักสูตรที่เปิดสอนในสถาบันอุดมศึกษา โดยการจัดระบบการขึ้นทะเบียนหลักสูตรตามกรอบมาตรฐานคุณวุฒิ เพื่อผลักดันให้คณาจารย์ในสาขาวิชาต่างๆ ได้ร่วมกันกำหนดกรอบมาตรฐานคุณวุฒิสาขาวิชาเพื่อประโยชน์ในการพัฒนาหลักสูตรให้ได้มาตรฐาน บุคลากรและหน่วยงานภายในสถาบันอุดมศึกษาทุกแห่ง(ซึ่งได้รวมเป็นผู้ประกอบการนำร่องมาแล้ว) สามารถทำหน้าที่วิเคราะห์และกลั่นกรองหลักสูตรให้เป็นไปตามกรอบมาตรฐานคุณวุฒิและเกณฑ์มาตรฐานอื่นๆ ที่เกี่ยวข้องของกอนเสนาสภาสถาบันอุดมศึกษาอนุมัติต่อ จากนั้นจึงส่งหลักสูตรดังกล่าวให้สำนักงานคณะกรรมการการอุดมศึกษาขึ้นทะเบียนตามกรอบมาตรฐานคุณวุฒิต่อไป

(๕) ประสานงานกับหน่วยงานที่เกี่ยวข้องของอื่นๆ เพื่อให้เกิดความเข้าใจที่ชัดเจนว่ากรอบมาตรฐานคุณวุฒิจะเป็นประโยชน์ต่อการโอนย้ายหน่วยกิตระหว่างสถานศึกษาทั้งในประเทศและต่างประเทศการรับรองคุณวุฒิในประเทศของสำนักงาน ก.พ. รวมทั้งการรับรองคุณวุฒิซึ่งกันและกันของประเทศต่างๆ

๗) ขยายผลและติดตามผลการดำเนินการประเมินผลตามกรอบมาตรฐานคุณวุฒิและการพัฒนา

(๑) กำหนดการจัดประชุมสัมมนาเพื่อแลกเปลี่ยนเรียนรู้ และหาแนวทาง แก้ไข ปัญหาอุปสรรคในการดำเนินการของหน่วยงานที่รับผิดชอบ NQF เป็นระยะๆ มีการประชาสัมพันธ์ อย่างสม่ำเสมอ

(๒) อบรมให้ความรู้ เป็นพี่เลี้ยง และช่วยแนะนำแนวทางการแก้ไขปัญหาให้กับ หน่วยงานที่รับผิดชอบในสถาบันอุดมศึกษาทุกแห่ง

(๓) สุ่มตรวจหลักสูตรที่ได้รับการขึ้นทะเบียนเป็นระยะๆ และให้การรับรองคุณภาพ หน่วยงานที่รับผิดชอบในสถาบันอุดมศึกษาซึ่งทำหน้าที่ได้ดี

(๔) จัดให้สถาบันอุดมศึกษาได้มีโอกาสแลกเปลี่ยนเรียนรู้และดูงานใน สถาบันอุดมศึกษาที่มีการนำกรอบมาตรฐานคุณวุฒิสาขาวิชาเป็นแนวทางในการพัฒนาหลักสูตร เพื่อ ให้สถาบันอุดมศึกษาได้ช่วยเหลือซึ่งกันและกัน

(๕) จัดให้มีการสำรวจความพึงพอใจของนายจ้าง ผู้ประกอบการและผู้ใช้บัณฑิต เกี่ยวกับมาตรฐานผลการเรียนรู้ของบัณฑิต และนำไปเป็นข้อมูลในการปรับปรุงและพัฒนา

(๖) จัดให้มีการให้รางวัลสำหรับการดำเนินการที่ประสบความสำเร็จ (หรือจัดให้ สถาบันอุดมศึกษาได้นำเสนอผลงาน และขยายผลสู่สาขาวิชาอื่นๆหรือสถาบันอื่นๆในลักษณะเพื่อน ช่วยเพื่อน) ซึ่งอาจจะเป็นในระดับภูมิภาคหรือในระดับชาติ โดยอาจแบ่งรางวัลเป็นประเภทรางวัลดี เด่นทางด้านการสอน และรางวัลดีเด่นทางด้านหลักสูตร ต่อจากนั้นจะมีการถ่ายทอดเนื้อหาที่ไปให้ สถาบันการสอนแห่งชาติในระดับอุดมศึกษาซึ่งจะมีการจัดตั้งเพื่อสนับสนุนให้สถาบันมีการพัฒนาการ เรียนการสอนให้ดียิ่งขึ้นอย่างต่อเนื่องตลอดเวลา

๘) จัดตั้ง “สถาบันการสอนแห่งชาติในระดับอุดมศึกษา” (National Institute for University Teaching) เพื่อการดำเนินการและพัฒนาคุณภาพมาตรฐานการจัดการเรียนการสอนอย างยั่งยืน ควรมีแนวทางการดำเนินการ ดังนี้

จัดทำขอเสนอเพื่อจัดตั้ง “สถาบันการสอนแห่งชาติในระดับอุดมศึกษา” ซึ่งควรทำหน้าที่ อกจากการริเริ่มของสำนักงานคณะกรรมการการอุดมศึกษา ดังนี้

(๑) เสาะแสวงหาและเผยแพร่ยุทธศาสตร์การสอนและการวัดและประเมินผลแบบ ต่างๆ

(๒) ส่งเสริมให้คณาจารย์จัดทำผลงานการวิจัยที่เกี่ยวข้องกับการเรียนการสอน

(๓) จัดการประชุมสัมมนาทางวิชาการ และให้การอบรมเชิงปฏิบัติการเพื่อเผยแพร่ ผลงานการวิจัยเกี่ยวกับการเรียนการสอนการจัดทำแผนการสอนแบบ Program Specifications ตลอดจนการประเมินผลการสอน และการประเมินหลักสูตร

(๔) ให้คำแนะนำแก่ผู้ฝึกอบรมในระดับภาค และในระดับสถาบันอุดมศึกษา

(๕) ให้การส่งเสริมและปรึกษาหารือร่วมกับ POD Network ในการดำเนินการให้ สอดคล้องและส่งเสริมซึ่งกันและกันเกี่ยวกับการพัฒนาการเรียนการสอน

(๖) บริหารจัดการในการให้ รางวัลแห่งชาติ การสอนดีเด่น หรือ รางวัลหลักสูตรดีเด่น รางวัล เหล่านี้อาจให้แบ่งกลุ่มสาขาวิชา เช่น สังคมศาสตร์และมนุษยศาสตร์ บริหารธุรกิจ วิศวกรรม ศาสตร์วิทยาศาสตร์การแพทย์ ฯลฯ หรือให้รางวัลในภาพรวมทั้งหมด กระบวนการอาจประกอบไปด้วย

วยการให้สถาบัน อุดมศึกษาเสนอชื่อเขาซึ่งรางวัลคณาจารย์ดีเด่นหรือหลักสูตรดีเด่น ทั้งนี้ โดยต้องมีหลักฐานประกอบ การพิจารณาและดำเนินการสรรหาผู้สมควรได้รับรางวัลทั้งในระดับภูมิภาค และระดับชาติ ซึ่งอาจเป็นรางวัล “อาจารย์ดีเด่นแห่งประเทศไทย” หรือ “หลักสูตรแห่งประเทศไทย” โดยรางวัลอาจเป็นสิ่งของ หรือเป็นเงินรางวัล

บทบาทของสถาบันอุดมศึกษา

(๑) ควรติดตามและเข้าร่วมกิจกรรมที่สำนักงานคณะกรรมการการอุดมศึกษากำลังดำเนินการอย่างต่อเนื่อง

(๒) ประยุกต์กรอบมาตรฐานคุณวุฒิระดับชาติไปสู่กรอบมาตรฐานคุณวุฒิสาชาวิชา และพัฒนาไปสู่ข้อกำหนดจำเพาะของหลักสูตรและรายวิชา

(๓) เมื่อมีการทบทวนหรือปรับปรุงหลักสูตรตามเกณฑ์มาตรฐานหลักสูตรทุก ๕ ปี ควรนำกรอบมาตรฐานคุณวุฒิสาชาวิชาไปเป็นแนวทางในการปรับปรุงหลักสูตรดังกล่าว

(๔) พัฒนาระบบการเรียนการสอน การวัดและการประเมินผลการเรียนรู้ให้สอดคล้องกับข้อกำหนดจำเพาะของหลักสูตรที่พัฒนาขึ้นมาตามกรอบมาตรฐานคุณวุฒิสาชาวิชา

(๕) พัฒนาระบบการติดตามและประเมินการใ้ช้กรอบมาตรฐานคุณวุฒิสาชาวิชา หรือปรับระบบการประกันคุณภาพภายในสถานศึกษาให้ครอบคลุมการติดตามและประเมินผลการดำเนินการตามกรอบมาตรฐานคุณวุฒิสาชาวิชา

๒.๖ งานวิจัยที่เกี่ยวข้อง

จากผลการศึกษางานวิจัยที่เกี่ยวข้องกับแนวทางการพัฒนาการปฏิบัติตามกรอบมาตรฐานคุณวุฒิระดับอุดมศึกษาแห่งชาติของมหาวิทยาลัย มีรายงานวิจัย ดังนี้

วัชรินทร์ แพงศรี และธีระ ฤทธิรอด (๒๕๕๖) ศึกษาเรื่อง คุณลักษณะของบัณฑิตที่พึงประสงค์ตามกรอบมาตรฐานคุณวุฒิระดับอุดมศึกษาแห่งชาติ (TQF : HEd) ของนักศึกษาระดับบัณฑิตศึกษา มหาวิทยาลัยขอนแก่น ผลการวิจัยพบว่า คุณลักษณะของบัณฑิตที่พึงประสงค์ตามกรอบ TQF ของ นักศึกษาอยู่ในระดับมาก (\bar{X} = ๓.๘๖) เมื่อพิจารณาเป็นรายด้านและเรียงลำดับจากมากไปหาน้อย พบว่า มากที่สุดคือ ด้านคุณธรรม จริยธรรม (\bar{X} = ๔.๐๒) รองลงมาคือ ด้านความรู้ (\bar{X} = ๓.๘๔) และด้านทักษะความสัมพันธ์ระหว่างบุคคล และความรับผิดชอบ (\bar{X} = ๓.๘๔) และผลการทดสอบสมมติฐาน พบว่า นักศึกษาที่จำแนกตาม เพศ กลุ่มสาขาวิชา ระดับการศึกษา ชั้นปี ที่ศึกษา เกรดเฉลี่ยสะสม และระดับความสุขในการเรียน ที่แตกต่างกันทำให้ระดับคุณลักษณะของบัณฑิตที่พึงประสงค์ตามกรอบ TQF แตกต่างกันอย่างมีนัยสำคัญทางสถิติที่ระดับ .๐๕ ส่วนนักศึกษาที่มีอายุ ภูมิฐานะ ที่พักอาศัยขณะศึกษา สถานภาพการสมรส รายได้ และอาชีพ ที่แตกต่างกัน ระดับ

คุณลักษณะของบัณฑิตที่พึงประสงค์ตามกรอบ TQF ไม่แตกต่างกันอย่างมีนัยสำคัญทางสถิติที่ระดับ .๐๕^{๓๒}

ทัศนีย์ ประธาน และคณะ (๒๕๕๖) ศึกษาเรื่อง ศึกษาคุณลักษณะมาตรฐานผลการเรียนรู้ตามกรอบมาตรฐานคุณวุฒิระดับอุดมศึกษาแห่งชาติ (TQF) ของนักศึกษาชั้นปีที่ ๔ มหาวิทยาลัยหาดใหญ่ ผลการศึกษาว่า นักศึกษาชั้นปีที่ ๔ มหาวิทยาลัยหาดใหญ่ ประเมินคุณลักษณะผลการเรียนรู้ตามกรอบมาตรฐานคุณวุฒิระดับปริญญาตรีที่ได้รับจากมหาวิทยาลัยหาดใหญ่ในระดับดีทุกด้าน และประเด็นคุณลักษณะรายชื่ออยู่ในระดับดีทุกประเด็น ยกเว้นประเด็นคุณลักษณะทักษะในการสื่อสารด้วยภาษาต่างประเทศที่ประเมินในระดับปานกลาง เมื่อจำแนกนักศึกษาตามคณะที่ศึกษาพบว่า นักศึกษาในทุกคณะประกอบด้วยคณะบริหารธุรกิจ คณะรัฐศาสตร์ คณะนิติศาสตร์ คณะนิเทศศาสตร์ คณะวิทยาศาสตร์และเทคโนโลยี และวิทยาลัยนานาชาติดิษยะศรีริน มีผลการประเมินคุณลักษณะผลการเรียนรู้ตามกรอบ มาตรฐานคุณภาพระดับปริญญาตรีที่ได้รับจากมหาวิทยาลัยหาดใหญ่อยู่ในระดับดีทุกด้านและทุกประเด็นย่อย ยกเว้นคุณลักษณะทักษะการสื่อสารด้วยภาษาต่างประเทศที่นักศึกษาทุกคณะประเมินในระดับปานกลาง มีเพียงวิทยาลัยนานาชาติดิษยะศรีรินที่ประเมินในระดับดี นอกจากนี้ศึกษาคณะรัฐศาสตร์และคณะนิเทศศาสตร์ประเมินคุณลักษณะประเด็นความสามารถในการใช้เทคโนโลยีและความสามารถในการคิด คำนวณ และสถิติอย่างง่าย เพื่อการวิเคราะห์ปัญหาอยู่ในระดับปานกลาง คณะวิทยาศาสตร์และเทคโนโลยีประเมินคุณลักษณะประเด็นการประหยัดและอดออมในระดับปานกลาง^{๓๓}

มหาวิทยาลัยพายัพ (๒๕๕๖) จัดทำรายงานวิจัยเรื่อง คุณลักษณะบัณฑิตของมหาวิทยาลัยพายัพตามกรอบมาตรฐานคุณวุฒิระดับอุดมศึกษาแห่งชาติ ของมหาวิทยาลัยพายัพ ประจำปีการศึกษา ๒๕๕๖ ผลการศึกษาพบว่า ค่าเฉลี่ยคุณลักษณะบัณฑิตด้านวิชาชีพ ของคณะนิติศาสตร์ (ระดับปริญญาตรีและโท) มีระดับมีความพึงพอใจในพฤติกรรมที่แสดงออกในระดับมาก (ค่าเฉลี่ย ๔.๔๘) โดยพฤติกรรมที่มีค่าเฉลี่ยความพึงพอใจสูงสุดได้แก่ ปฏิบัติงานโดยคำนึงถึงความเป็นบุคคลและสอดคล้องกับสังคมวัฒนธรรม และมีทักษะในการบริหารจัดการตามบริบททางสังคมและวิชาชีพ เท่ากัน (ค่าเฉลี่ย ๔.๖๐) รองลงมาได้แก่ ปฏิบัติงานด้วยความศรัทธาในวิชาชีพ คุณธรรม จริยธรรม จรรยาบรรณวิชาชีพ กฎหมายวิชาชีพ และสิทธิของบุคคล (ค่าเฉลี่ย ๔.๕๗) และ เป็นผู้ปฏิบัติตามจรรยาบรรณวิชาชีพ (ค่าเฉลี่ย ๔.๔๗) ตามลำดับ

ค่าเฉลี่ยคุณลักษณะบัณฑิตด้านวิชาชีพของคณะบัญชี การเงินและการธนาคาร (ระดับปริญญาตรีและโท) มีระดับมีความพึงพอใจในพฤติกรรมที่แสดงออกในระดับมาก (ค่าเฉลี่ย ๓.๙๗)

^{๓๒} วชิรินทร์ แพงศรี และธีระ ฤทธิรอด, “คุณลักษณะของบัณฑิตที่พึงประสงค์ตามกรอบมาตรฐานคุณวุฒิระดับอุดมศึกษาแห่งชาติ (TQF : HEEd) ของนักศึกษาระดับบัณฑิตศึกษา มหาวิทยาลัยขอนแก่น”, รายงานวิจัย รายการประชุมวิจัยระดับชาติ ๒๐๑๔, (มหาวิทยาลัยขอนแก่น, ๒๕๕๖), หน้า ๓๑๓๗.

^{๓๓} ทัศนีย์ ประธาน และคณะ, “ศึกษาคุณลักษณะมาตรฐานผลการเรียนรู้ตามกรอบมาตรฐานคุณวุฒิระดับอุดมศึกษาแห่งชาติ (TQF) ของนักศึกษาชั้นปีที่ 4 มหาวิทยาลัยหาดใหญ่”, รายงานวิจัย (เอกสารประกอบการประชุมหาวิทยาลัยวิชาการ ครั้งที่ ๔ วันที่ ๑๐ พฤษภาคม ๒๕๕๖), หน้า ๔๕๙.

โดยพฤติกรรมที่มีค่าเฉลี่ยความพึงพอใจสูงสุดได้แก่ เป็นผู้ปฏิบัติตนตามจรรยาบรรณวิชาชีพ (ค่าเฉลี่ย ๔.๑๒) ต่ำสุดได้แก่ มีทักษะในการบริหารจัดการตามบริบททางสังคมและวิชาชีพ (ค่าเฉลี่ย ๓.๘๕)

ค่าเฉลี่ยคุณลักษณะบัณฑิตด้านวิชาชีพ ของคณะพยาบาลศาสตร์แมคคอร์มิค มีระดับความพึงพอใจในพฤติกรรมที่แสดงออกในระดับมาก (ค่าเฉลี่ย ๓.๘๐) โดยพฤติกรรมที่มีค่าเฉลี่ยความพึงพอใจสูงสุดได้แก่ เป็นผู้ปฏิบัติตนตามจรรยาบรรณวิชาชีพ (ค่าเฉลี่ย ๔.๐๐) รองลงมาได้แก่ ปฏิบัติงานด้วยความศรัทธาในวิชาชีพ คุณธรรม จริยธรรม จรรยาบรรณวิชาชีพ กฎหมายวิชาชีพ และสิทธิของบุคคล (ค่าเฉลี่ย ๓.๘๙) และ ปฏิบัติงานโดยคำนึงถึงความเป็นบุคคลและสอดคล้องกับสังคมวัฒนธรรม(ค่าเฉลี่ย ๓.๘๑) ตามลำดับ

คุณลักษณะบัณฑิตด้านวิชาชีพ ของคณะเภสัชศาสตร์ มีระดับมีความพึงพอใจในพฤติกรรมที่แสดงออกในระดับมาก (ค่าเฉลี่ย ๓.๗๔) โดยพฤติกรรมที่มีค่าเฉลี่ยความพึงพอใจสูงสุดได้แก่ เป็นผู้ปฏิบัติตนตามจรรยาบรรณวิชาชีพ (ค่าเฉลี่ย ๔.๐๔) รองลงมาได้แก่ สามารถปฏิบัติทักษะวิชาชีพอย่างเป็นองค์รวม มีน้ำใจ แก่ผู้รับบริการ โดยใช้ศาสตร์และศิลป์วิชาชีพ (ค่าเฉลี่ย ๓.๗๕) และ ปฏิบัติงานด้วยความศรัทธาในวิชาชีพ คุณธรรม จริยธรรม จรรยาบรรณวิชาชีพ กฎหมายวิชาชีพ และสิทธิของบุคคล และ ปฏิบัติงานโดยคำนึงถึงความเป็นบุคคลและสอดคล้องกับสังคมวัฒนธรรม เท่ากัน (ค่าเฉลี่ย ๓.๗๑) ตามลำดับ^{๓๔}

วิมานพร รูปใหญ่ (๒๕๕๕) ศึกษาเรื่อง การศึกษาคุณลักษณะบัณฑิตที่พึงประสงค์ตามกรอบมาตรฐานคุณวุฒิระดับอุดมศึกษาแห่งชาติ ของสาขาวิชาบรรณารักษศาสตร์และสารสนเทศศาสตร์ คณะมนุษยศาสตร์และสังคมศาสตร์ ผลการวิจัยพบว่า ผลการวิจัยคุณลักษณะของบัณฑิตที่พึงประสงค์ตามกรอบมาตรฐานคุณวุฒิระดับอุดมศึกษาแห่งชาติ ของสาขาวิชาบรรณารักษศาสตร์และสารสนเทศศาสตร์คณะมนุษยศาสตร์และสังคมศาสตร์จากกลุ่มของบัณฑิต ด้านคุณธรรม จริยธรรม และจรรยาบรรณวิชาชีพ ให้ค่าเฉลี่ยความคิดเห็นในระดับมากที่สุด ($\bar{x}=4.56$) รองลงมาคือ ด้านทักษะความสัมพันธ์ระหว่างบุคคลและความรับผิดชอบ ($\bar{x}= 4.45$) ด้านการพัฒนาตามอัตลักษณ์ (Identity) และด้านความรู้ ($\bar{x}= 4.32$ เท่ากัน) ด้านทักษะทางปัญญา ($\bar{x}=4.31$) และด้านทักษะในการวิเคราะห์เชิงตัวเลข การสื่อสารและเทคโนโลยีสารสนเทศ ($\bar{x}= 3.98$) ส่วนคุณลักษณะของบัณฑิตที่พึงประสงค์จากกลุ่มของผู้ใช้บัณฑิต ให้ค่าเฉลี่ยความคิดเห็นในระดับมากที่สุด คือ ด้านทักษะความสัมพันธ์ระหว่างบุคคลและความรับผิดชอบ ($\bar{x}= 4.55$) รองลงมาคือ ด้านทักษะทางปัญญา ($\bar{x}= 4.46$) ด้านคุณธรรม จริยธรรม และจรรยาบรรณวิชาชีพ ($\bar{x}= 4.40$) ด้านการพัฒนาตามอัตลักษณ์ (Identity) ($\bar{x}= 4.34$) ด้านความรู้ ($\bar{x}= 4.33$) และด้านทักษะในการวิเคราะห์เชิงตัวเลข การสื่อสารและเทคโนโลยีสารสนเทศ ($\bar{x}= 4.17$) จุดเด่นของบัณฑิตสาขาวิชาบรรณารักษศาสตร์และสารสนเทศศาสตร์ จากบัณฑิตและผู้ใช้บัณฑิตคือ ความรู้ที่ได้จากการเรียนสามารถนำมาบูรณาการในการทำงานต่างๆ ได้อย่างหลากหลาย มีความรักในวิชาชีพและมีจิตสาธารณะในการให้บริการแก่ผู้ใช้ ส่วนจุดที่ควรปรับปรุงคือ ทักษะการสื่อสารโดยใช้ภาษาอังกฤษ และการใช้เทคโนโลยี

^{๓๔} มหาวิทยาลัยพายัพ, “คุณลักษณะบัณฑิตของมหาวิทยาลัยพายัพตามกรอบมาตรฐานคุณวุฒิระดับอุดมศึกษาแห่งชาติ ของมหาวิทยาลัยพายัพ ประจำปีการศึกษา ๒๕๕๖”, รายงานวิจัย, (เชียงใหม่: มหาวิทยาลัยพายัพ, ๒๕๕๖), หน้า ๑๘๓ - ๑๘๑.

สารสนเทศ ข้อเสนอแนะอื่นๆ คือ เนื่องจากเป็นสาขาที่ขาดแคลน จึงควรมีการประชาสัมพันธ์ และปรับปรุงหลักสูตรให้น่าสนใจมากยิ่งขึ้น

ผลการวิจัยเปรียบเทียบความคิดเห็นของบัณฑิตและผู้ใช้บัณฑิตตามคุณลักษณะของบัณฑิตที่พึงประสงค์ตามกรอบมาตรฐานคุณวุฒิ ระดับอุดมศึกษาแห่งชาติ ของสาขาวิชาบรรณารักษศาสตร์และสารสนเทศศาสตร์ คณะมนุษยศาสตร์และสังคมศาสตร์ พบว่า บัณฑิตและผู้ใช้บัณฑิตมีความคิดเห็นต่อคุณลักษณะของบัณฑิตที่พึงประสงค์ตามกรอบมาตรฐานคุณวุฒิ ระดับอุดมศึกษาแห่งชาติ โดยรวมด้านความรู้ ไม่แตกต่างกันที่ระดับนัยสำคัญทางสถิติ .๐๕ ส่วนด้านที่มีความแตกต่างกันที่ระดับนัยสำคัญทางสถิติ .๐๕ คือด้านคุณธรรมจริยธรรม และจรรยาบรรณวิชาชีพ ในเรื่องมีวินัยและความรับผิดชอบต่อนตนเอง ด้านทักษะทางปัญญา ในเรื่องมีความสามารถในการริเริ่ม สร้างสรรค์งานใหม่ ด้านทักษะความสัมพันธ์ระหว่างบุคคลและความรับผิดชอบ ในเรื่องสามารถทำงานร่วมกันเป็นทีมและด้านทักษะในการวิเคราะห์เชิงตัวเลข การสื่อสารและเทคโนโลยีสารสนเทศ ในเรื่องทักษะในการพูดภาษาอังกฤษ และความสามารถในการแก้ปัญหาการทำงาน และด้านการพัฒนาตามอัตลักษณ์ (Identity) ในเรื่องการมีจิตสำนึกรับผิดชอบต่อสังคม และชุมชนท้องถิ่น และมีจิตสำนึกและความรับผิดชอบในการอนุรักษ์ทรัพยากรธรรมชาติและสิ่งแวดล้อม^{๓๕}

กฤตพร ชูแสง, สุวดี ประดับ, พรรณี วิศิษฐ์วงศ์กร และศิริภรณ์ ขวเลขยางกูร (๒๕๕๔) ศึกษาเรื่อง คุณลักษณะของบัณฑิตที่พึงประสงค์ตามกรอบมาตรฐานคุณวุฒิระดับอุดมศึกษาแห่งชาติ ของสาขาวิชาออกแบบแฟชั่นผ้าและเครื่องแต่งกาย พบว่า คุณลักษณะของบัณฑิตที่พึงประสงค์ตามกรอบมาตรฐานคุณวุฒิระดับอุดมศึกษา แห่งชาติของสาขาวิชาออกแบบแฟชั่นผ้าและเครื่องแต่งกาย คณะเทคโนโลยี คหกรรมศาสตร์ มหาวิทยาลัย เทคโนโลยีราชมงคลพระนคร นักศึกษาและบัณฑิตให้ความสำคัญกับคุณลักษณะ ด้านทักษะความสัมพันธ์ ระหว่างบุคคลและความรับผิดชอบ เป็นอันดับ ๑ โดยมีความคิดเห็นในระดับมาก (\bar{X} = ๔.๓๑) รองลงมาด้าน คุณธรรมจริยธรรม (\bar{X} = ๔.๑๓) และด้านทักษะพิสัย (\bar{X} = ๔. ๑๒) สถานประกอบการ/ผู้ใช้บัณฑิต ให้ความสำคัญกับคุณลักษณะ ด้านคุณธรรมจริยธรรม เป็นอันดับ ๑ โดยมีความคิดเห็นในระดับมาก (\bar{X} = ๔.๑๓) รองลงมา ด้านทักษะความสัมพันธ์ระหว่างบุคคลและความรับผิดชอบ (\bar{X} = ๓.๗๙) และด้านทักษะเชี่ยวชาญปัญญา (\bar{X} = ๓.๕๘) ผู้ปกครองให้ความสำคัญกับคุณลักษณะด้านทักษะความสัมพันธ์ระหว่างบุคคลและความรับผิดชอบ เป็นอันดับ ๑ โดยมีความคิดเห็นในระดับมาก (\bar{X} = ๔.๑๔) รองลงมาด้านทักษะเชี่ยวชาญปัญญา (\bar{X} = ๔.๐๓) และด้านความรู้ (\bar{X} = ๓.๘๘) อาจารย์ผู้สอน/ผู้บริหารให้ความสำคัญกับคุณลักษณะด้านทักษะความสัมพันธ์ระหว่างบุคคลและความรับผิดชอบ เป็นอันดับ ๑ โดยมีความคิดเห็น อยู่ในในระดับมากที่สุด (\bar{X} = ๔.๕๒) รองลงมา ด้านทักษะพิสัย (\bar{X} = ๔.๕๐) และด้านคุณธรรมจริยธรรม (\bar{X} = ๔.๓๗)^{๓๖}

^{๓๕} วิมานพร รูปใหญ่, “การศึกษาคุณลักษณะบัณฑิตที่พึงประสงค์ตามกรอบมาตรฐานคุณวุฒิ ระดับอุดมศึกษาแห่งชาติ ของสาขาวิชาบรรณารักษศาสตร์และสารสนเทศศาสตร์ คณะมนุษยศาสตร์และสังคมศาสตร์”, รายงานวิจัย, (คณะมนุษยศาสตร์และสังคมศาสตร์ มหาวิทยาลัยราชภัฏอุบลราชธานี, ๒๕๕๕), หน้า บทคัดย่อ.

^{๓๖} กฤตพร ชูแสง, สุวดี ประดับ, พรรณี วิศิษฐ์วงศ์กร และศิริภรณ์ ขวเลขยางกูร, “คุณลักษณะของบัณฑิตที่พึงประสงค์ตามกรอบมาตรฐานคุณวุฒิระดับอุดมศึกษาแห่งชาติของสาขาวิชาออกแบบแฟชั่นผ้าและ

รุ่งรัตน์ ศิริกิจวัฒนา (๒๕๕๓) ได้ศึกษาคุณลักษณะของบัณฑิตสาขาการหนังสือพิมพ์ตามความคิดเห็นและความต้องการของหัวหน้าหน่วยงาน พบว่า ส่วนใหญ่มีความคิดเห็นอยู่ในระดับปานกลาง คุณลักษณะที่บัณฑิตมีค่อนข้างน้อยกว่าประการอื่น ๆ เช่น ความรู้เรื่องกฎหมายการพิมพ์และเทคโนโลยีการพิมพ์ ความสามารถในการใช้ภาษาอังกฤษ ทั้งการฟัง การพูด การอ่าน การเขียน การทบทวน วิจัย การใช้คอมพิวเตอร์ ความยืดหยุ่นในการปฏิบัติงาน ความมั่นคงทางอารมณ์ ความละเอียดรอบคอบ และความคิดริเริ่มในงาน เป็นต้น ความคิดเห็นของหัวหน้าหน่วยงานประเภทหนังสือพิมพ์กับประเภทนิตยสารที่มีต่อคุณลักษณะปัจจุบันของบัณฑิตสาขาการหนังสือพิมพ์ ไม่มีความแตกต่างกันอย่างมีนัยสำคัญทางสถิติ คุณลักษณะของบัณฑิตสาขาการหนังสือพิมพ์ ที่หัวหน้าหน่วยงานต้องการ ส่วนใหญ่อยู่ในระดับมาก และมีบางประการที่ต้องการในระดับมากที่สุด เช่น ความรู้เรื่องสถานการณ์ปัจจุบันความสามารถในการจับประเด็นข่าวหรือเหตุการณ์ที่น่าสนใจ การสื่อข่าวและการเขียนข่าว การใช้ภาษาไทยได้ถูกต้องแม่นยำ เป็นต้น^{๓๗}

โรจน์รวี พจน์พัฒนพล (๒๕๕๒) ทำการวิจัยเรื่อง คุณลักษณะของบัณฑิตที่พึงประสงค์ในทรรศนะของนักศึกษา ผลการวิจัยพบว่า คุณลักษณะของบัณฑิตที่พึงประสงค์ในด้านการเรียนรู้ ความมีคุณธรรมจริยธรรม ความมีวินัยในตัวเอง และลักษณะมุ่งอนาคตควบคุมตน นักศึกษาคณะเทคโนโลยีสื่อสารมวลชนมีความคิดเห็นทุกด้านอยู่ในระดับสูง คณะเทคโนโลยีคหกรรมศาสตร์ และคณะครุศาสตร์อุตสาหกรรมมีความคิดเห็นทุกด้านอยู่ในระดับต่ำ เมื่อพิจารณารายด้านในภาพรวม พบว่าด้านการเรียนรู้ นักศึกษามีความรู้ด้านปฏิบัติอยู่ในระดับสูง คือ สามารถนำความรู้ไปใช้ในชีวิตประจำวัน สามารถเชื่อมโยงวิธีการเรียนรู้เข้ากับสภาพปัญหาและประสบการณ์ในชีวิตจริง และสามารถถ่ายโอนความรู้ที่ได้รู้ไปสู่ผู้อื่นได้ ด้านความมีคุณธรรมจริยธรรม มีความสามัคคีมีน้ำใจอยู่ในระดับสูง คือมีความจริงใจและเป็นกันเองกับทุกๆ คน ช่วยเหลือเพื่อน ๆ ไม่ดูค้าย เห็นอกเห็นใจเพื่อนมนุษย์ด้วยกัน มีน้ำใจเอื้อเฟื้อเผื่อแผ่ และร่วมมือกับเพื่อน ๆ เพื่อให้งานสำเร็จร่วมกัน ด้านความมีวินัยในตัวเอง นักศึกษาปฏิบัติตนตามระเบียบวินัยอยู่ในระดับสูง คือ เคารพสิทธิของผู้อื่นด้วยความเต็มใจ รักษาความสามัคคีในหมู่คณะ เคารพกฎกติกาของสังคม เคารพและปฏิบัติตามกฎระเบียบวินัยของมหาวิทยาลัยด้านลักษณะมุ่งอนาคตควบคุมตน มีความสามารถด้านอดได้รอได้ในระดับสูง คือ ไม่ทำกิจกรรมใดที่ล่วงเกินหรือขัดต่อศีลธรรม มีความอดทนรู้จักอดได้รอได้ รู้จักห้ามใจตนเองหากการรอคอยนั้นจะทำให้เกิดผลดี แล้วก็ยับยั้งใจจะรอโดยไม่กระวนกระวายใจ และการเลือกซื้อของจะใช้วิจารณญาณ กลั่นกรองและรู้จักห้ามใจถ้าของสิ่งนั้นเกินความจำเป็น^{๓๘}

เครื่องแต่งกาย”, รายงานวิจัย, (คณะเทคโนโลยีคหกรรมศาสตร์ มหาวิทยาลัยเทคโนโลยีราชมงคลพระนคร, ๒๕๕๔), หน้า (๑).

^{๓๗} รุ่งรัตน์ ศิริกิจวัฒนา, “คุณลักษณะของบัณฑิตสาขาการหนังสือพิมพ์ตามความคิดเห็นและความต้องการของหัวหน้าหน่วยงาน”, รายงานวิจัย, (กรุงเทพมหานคร : มหาวิทยาลัยหอการค้าไทย, ๒๕๕๓), หน้า บทคัดย่อ.

^{๓๘} โรจน์รวี พจน์พัฒนพล, “คุณลักษณะของบัณฑิตที่พึงประสงค์ในทรรศนะของนักศึกษา มหาวิทยาลัยเทคโนโลยีราชมงคลพระนคร”, รายงานวิจัย, (คณะศิลปศาสตร์ มหาวิทยาลัยเทคโนโลยี ราชมงคลพระนคร, ๒๕๕๒), หน้า บทคัดย่อ.

อุษณีย์ วรรณาลัย และคณะ (๒๕๕๑) ศึกษาเรื่อง การศึกษาความพึงพอใจของผู้ใช้บัณฑิต และบัณฑิตที่สำเร็จการศึกษาเกี่ยวกับการปฏิบัติงานและคุณลักษณะที่พึงประสงค์ของบัณฑิตที่สำเร็จ การศึกษาจากวิทยาลัยพยาบาลบรมราชชนนี นครลำปาง ในปีการศึกษา พ.ศ. ๒๕๔๗-๒๕๔๙ พบว่า ความพึงพอใจของผู้ใช้บัณฑิตเกี่ยวกับการปฏิบัติงานของบัณฑิตที่สำเร็จการศึกษา อยู่ในระดับมาก ค่าเฉลี่ย และส่วนเบี่ยงเบนมาตรฐานของผู้ใช้บัณฑิตมีความคิดเห็นเกี่ยวกับคุณลักษณะที่พึงประสงค์ ของบัณฑิตที่สำเร็จจากวิทยาลัยพยาบาลบรมราชชนนี นครลำปางที่ปฏิบัติในหน่วยงานของหลักสูตร พยาบาลศาสตรบัณฑิตและหลักสูตรประกาศนียบัตรพยาบาลศาสตร์เทียบเท่าปริญญาตรี (ต่อเนื่อง ๒ ปี) โดยรวมอยู่ในระดับมาก ค่าเฉลี่ย และส่วนเบี่ยงเบนมาตรฐานระหว่างหลักสูตรพยาบาลศาสตร บัณฑิตและหลักสูตรประกาศนียบัตรพยาบาลศาสตร์เทียบเท่าปริญญาตรี (ต่อเนื่อง ๒ ปี) เกี่ยวกับ คุณลักษณะที่พึงประสงค์โดยรวมแตกต่างกันอย่างไม่มีนัยสำคัญทางสถิติ^{๓๙}

^{๓๙} อุษณีย์ วรรณาลัย และคณะ, “การศึกษาความพึงพอใจของผู้ใช้บัณฑิตและบัณฑิตที่สำเร็จ การศึกษาเกี่ยวกับการปฏิบัติงานและคุณลักษณะที่พึงประสงค์ของบัณฑิตที่สำเร็จการศึกษาจากวิทยาลัย พยาบาลบรมราชชนนี นครลำปาง ในปีการศึกษา พ.ศ. ๒๕๔๗ – ๒๕๔๙”, รายงานวิจัย, (วิทยาลัยพยาบาลบรม ราชชนนี ลำปาง, ๒๕๕๑), หน้า บทคัดย่อ.

๒.๗ กรอบแนวคิดการวิจัย

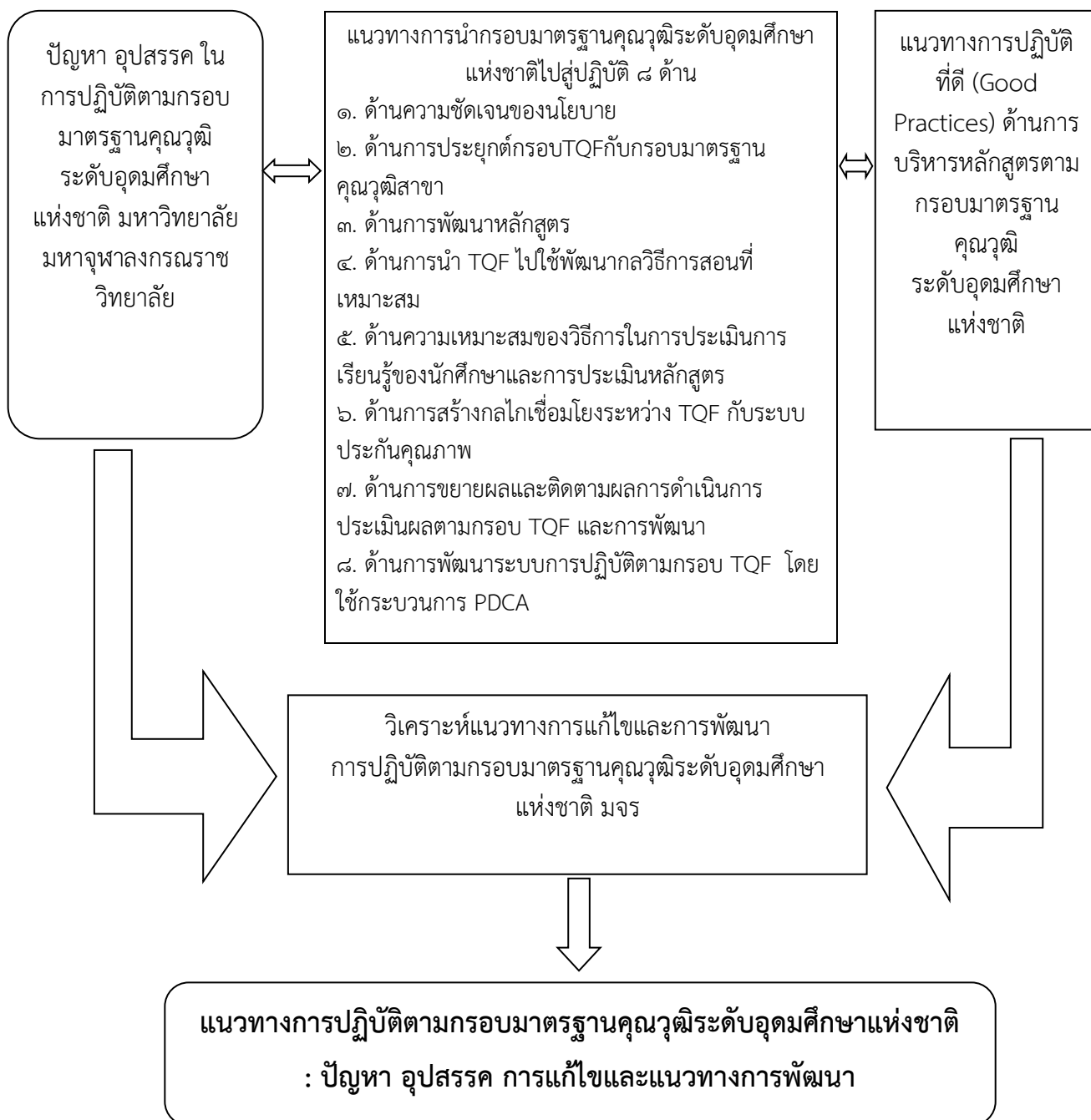

บทที่ ๓ วิธีดำเนินการวิจัย

การวิจัยครั้งนี้จะเป็นการวิจัยเพื่อศึกษาสภาพปัจจุบันการปฏิบัติตามกรอบมาตรฐานคุณวุฒิระดับอุดมศึกษาแห่งชาติของมหาวิทยาลัยมหาจุฬาลงกรณราชวิทยาลัย : ปัญหา อุปสรรค การแก้ไขและแนวทางการพัฒนา ดังนั้น เพื่อให้ได้ข้อมูลที่ครอบคลุมในหลายมิติ คณะผู้วิจัยจึงเลือกใช้ระเบียบวิธีการวิจัยที่ผสมผสานระหว่างวิธีการเชิงปริมาณและเชิงคุณลักษณะ โดยประกอบด้วยขั้นตอนและวิธีการในการดำเนินงาน ดังนี้

ขั้นตอนที่ ๑ ขั้นเตรียมการวิจัย

เป็นขั้นตอนของการศึกษาเอกสารที่เกี่ยวข้อง เช่น นโยบายและแนวทางการปฏิบัติตามกรอบมาตรฐานคุณวุฒิระดับอุดมศึกษาวิจัยของมหาวิทยาลัยมหาจุฬาลงกรณราชวิทยาลัย แนวคิดการพัฒนาหลักสูตร แนวคิดการบริหารหลักสูตร แนวคิดคิดการสอนแบบย้อนกลับ แนวคิดการบริหารคุณภาพและการประกันคุณภาพภายในด้วยวงจรเดมมิ่ง (PDCA) งานวิจัยที่เกี่ยวข้องกับการตามกรอบมาตรฐานคุณวุฒิระดับอุดมศึกษาแห่งชาติ รวมทั้งสภาพปัญหาและแนวทางการตามกรอบมาตรฐานคุณวุฒิระดับอุดมศึกษาแห่งชาติของมหาวิทยาลัยต่างๆ ทั้งในและต่างประเทศ จากนั้นจึงนำมาสังเคราะห์เป็นกรอบแนวคิดในการวิจัย

ขั้นตอนที่ ๒ การออกแบบเครื่องมือในการวิจัย

เนื่องจากการวิจัยครั้งนี้มุ่งเน้นการสำรวจสภาพที่เป็นอยู่จริงในปัจจุบันและการสะท้อนความคิดต่อการปฏิบัติงานตามกรอบมาตรฐานคุณวุฒิแห่งชาติระดับอุดมศึกษา ซึ่งมีลักษณะที่เกี่ยวข้องในหลายมิติ ดังนั้นเพื่อให้ได้ข้อมูลที่ครอบคลุมและอธิบายปรากฏการณ์จากการวิจัยให้มากที่สุด จึงได้เลือกใช้วิธีการที่ผสมผสานระหว่างการวิจัยเชิงปริมาณและเชิงคุณภาพ โดยกำหนดกรอบเครื่องมือดังนี้

๑) การศึกษาสภาพปัจจุบันและแนวทางการปฏิบัติตามกรอบมาตรฐานคุณวุฒิแห่งชาติระดับอุดมศึกษา ใช้การกำหนดประเด็นการจัดเวทีแลกเปลี่ยนเรียนรู้ การสนทนากลุ่มเป็นเครื่องมือสำคัญในการเก็บรวบรวมข้อมูล

๒) การศึกษาสภาพปัจจุบันและแนวทางการปฏิบัติตามกรอบมาตรฐานคุณวุฒิแห่งชาติระดับอุดมศึกษา ใช้แบบสอบถามทั้งลักษณะเลือกตอบและเขียนตอบ เป็นเครื่องมือสำคัญในการเก็บรวบรวมข้อมูล

ขั้นตอนที่ ๓ การสร้างเครื่องมือในการวิจัย

๑) การสร้างแบบสอบถาม โดยการสังเคราะห์จากเอกสารงานวิจัยและกรอบแนวคิดที่กำหนดไว้ เพื่อให้ได้รายละเอียดของข้อมูลสำหรับร่างแบบสอบถามที่พยายามมองทุกแง่มุม และ

นำมาผสมผสานบูรณาการในบริบทของมหาวิทยาลัย จากนั้นจึงทำการยกร่างแบบสอบถามขึ้นเพื่อให้ผู้เชี่ยวชาญตรวจสอบ สำหรับลักษณะของแบบสอบถามประกอบด้วย ๒ ชุด คือ

(๑) แบบสอบถามสำหรับผู้บริหาร ประกอบด้วย ๔ ตอน คือ

ตอนที่ ๑ สถานภาพผู้ตอบแบบสอบถามเป็นลักษณะเลือกตอบ

ตอนที่ ๒ ความเข้าใจเกี่ยวกับกรอบมาตรฐานคุณวุฒิระดับอุดมศึกษาแห่งชาติเป็นแบบเลือกตอบ ถูก-ผิด

ตอนที่ ๓ สภาพปัจจุบันการปฏิบัติตามกรอบมาตรฐานคุณวุฒิระดับอุดมศึกษาแห่งชาติ ของส่วนงาน เป็นลักษณะประเมินค่า (Rating Scale) ตามแนวทางของ Likert's Scale ซึ่งมีทั้งหมด ๕ ระดับ

ตอนที่ ๔ ข้อจำกัดและแนวทาง ข้อเสนอแนะเกี่ยวกับการดำเนินงานตามกรอบมาตรฐานคุณวุฒิระดับอุดมศึกษาแห่งชาติของมหาวิทยาลัย มีลักษณะเป็นแบบเขียนตอบ

๒) การสร้างประเด็นการสนทนากลุ่มและเวทีการเรียนรู้ โดยการสังเคราะห์จากเอกสารงานวิจัยและกรอบแนวคิดที่กำหนดไว้ เพื่อให้ได้รายละเอียดของข้อมูลสำหรับร่างประเด็นการสนทนากลุ่มที่พยายามกำหนดประเด็นให้มีความครอบคลุม และมีลักษณะสอดคล้องกับบริบทของมหาวิทยาลัย จากนั้นจึงทำการยกร่างแบบประเด็นการสนทนากลุ่มขึ้นเพื่อให้ผู้เชี่ยวชาญตรวจสอบ สำหรับลักษณะของแบบประเด็นการสนทนากลุ่มและเวทีการสนทนาประกอบด้วยประเด็นคำถามใน ๘ ด้าน ได้แก่ (๑) ด้านการความชัดเจนของการกำหนดกรอบนโยบาย (๒) ด้านการการประยุกต์กรอบมาตรฐานคุณวุฒิระดับชาติกับกรอบมาตรฐานคุณวุฒิสาขา (๓) ด้านการพัฒนาหลักสูตรโดยการจัดทำข้อกำหนดจำเพาะของหลักสูตรของรายวิชา และของประสบการณ์ภาคสนาม (๔) ด้านการนำกรอบมาตรฐานคุณวุฒิไปใช้ในการพัฒนาวิธีการสอนที่เหมาะสม (๕) ด้านการใช้วิธีการที่เหมาะสมในการประเมินการเรียนรู้ของนักศึกษาและการประเมินหลักสูตร (๖) ด้านการสร้างกลไกเชื่อมโยงระหว่างกรอบมาตรฐานคุณวุฒิกับระบบประกันคุณภาพภายในและภายนอก รวมทั้งหน่วยงานอื่นๆ ที่เกี่ยวข้อง ทั้งภาครัฐและเอกชน (๗) ด้านการขยายผลและติดตามผลการดำเนินการประเมินผลตามกรอบมาตรฐานคุณวุฒิและการพัฒนา (๘) ด้านการพัฒนากระบวนการปฏิบัติตามกรอบมาตรฐานคุณวุฒิระดับอุดมศึกษาแห่งชาติ โดยใช้กระบวนการ PDCA

ขั้นตอนที่ ๔ การตรวจสอบความสมบูรณ์ของแบบสอบถาม

โดยการนำแบบสอบถามที่ยกร่างขึ้นให้ผู้เชี่ยวชาญที่เกี่ยวข้องจำนวน ๗ ท่าน ได้พิจารณาให้ข้อคิดเห็นเพื่อตรวจสอบประเมินความสมบูรณ์ของแบบสอบถามทั้งในส่วนของความสมบูรณ์ของเนื้อหาและการใช้ภาษา จากนั้นจึงนำมาปรับแก้ไขเพื่อให้เกิดความสมบูรณ์สำหรับการนำไปเก็บรวบรวมข้อมูลต่อไป

ขั้นตอนที่ ๕ การเก็บรวบรวมข้อมูล

เป็นการเก็บรวบรวมข้อมูลจากกลุ่มอาจารย์และผู้บริหารของมหาวิทยาลัยมหาจุฬาลงกรณราชวิทยาลัย ผู้ให้ข้อมูลเชิงปริมาณ ได้แก่ ผู้บริหารและคณาจารย์ของมหาวิทยาลัยมหาจุฬาลงกรณราชวิทยาลัย จากส่วนงานจัดการศึกษา ๕๑ แห่ง คือ คณะ ๕ คณะ วิทยาเขต ๑๐ แห่ง วิทยาลัยสงฆ์ ๑๒ แห่ง โครงการขยายห้องเรียน ๕ แห่ง และหน่วยวิทยบริการ ๑๙ แห่ง จำนวน ๗๔๓ รูป/คน

ผู้ให้ข้อมูลเชิงคุณภาพ ได้แก่ ตัวแทนผู้บริหารและคณาจารย์ของมหาวิทยาลัยมหาจุฬาลงกรณราชวิทยาลัย จากส่วนงานระดับคณะ ๕ แห่งในส่วนกลาง วิทยาเขต ๔ แห่ง คือ ภาคเหนือ ๑ แห่ง ภาคตะวันออกเฉียงเหนือ ๑ แห่ง ภาคกลาง ๑ แห่ง ภาคใต้ ๑ แห่ง และวิทยาลัยสงฆ์ ๔ แห่ง คือ ภาคเหนือ ๑ แห่ง ภาคตะวันออกเฉียงเหนือ ๑ แห่ง ภาคกลาง ๑ แห่ง ภาคใต้ ๑ แห่ง แห่งละ ๑๐ รูป/คน รวม ๑๓ ส่วนงาน ๑๓๐ รูป/คน

อนึ่งจากการที่งานวิจัยในครั้งนี้เป็นการทำงานแบบบูรณาการระหว่างการประกันคุณภาพการศึกษาของส่วนงานกองวิชาการ ที่ต้องการสะท้อนความเป็นจริงและมุมมองต่าง ๆ เพื่อการขับเคลื่อนพัฒนางานเชิงคุณภาพ ดังนั้นจึงได้รับความร่วมมืออย่างดียิ่งจากหน่วยงานเกี่ยวข้องที่นำเสนอข้อมูลเพื่อการพัฒนา ส่งผลดียิ่งต่อการเก็บรวบรวมข้อมูลกล่าวคือ สำหรับเครื่องมือที่เป็นแบบสอบถาม คณะทำงานได้รวบรวมและพัฒนาจากข้อมูลสภาพจริงที่ได้จากการลงภาคสนามในเวทีแลกเปลี่ยนเรียนรู้ในส่วนงานต่าง ๆ ที่คัดเลือกเพื่อเป็นตัวแทนของกลุ่มที่รายงานว่า ได้มีการบริหารจัดการเชิงคุณภาพตามกรอบมาตรฐานคุณวุฒิแห่งชาติระดับอุดมศึกษาจัดทำเป็นเอกสารรายงานสภาพที่เป็นจริง และด้วยการทำงานเชิงบูรณาการเช่นนี้ ทำให้สามารถประสานความร่วมมือจากส่วนงานในการคัดเลือกตัวแทนผู้เข้าร่วมกิจกรรมการสนทนากลุ่มและเวทีแลกเปลี่ยนเรียนรู้ได้ครอบคลุม เพื่อให้ข้อมูลที่ได้รับจากการวิจัยมีลักษณะสมบูรณ์

ขั้นตอนที่ ๖ การวิเคราะห์และสังเคราะห์ข้อมูล

ในส่วนของข้อมูลเชิงปริมาณ เกี่ยวกับแนวทางในการพัฒนางานวิจัย ซึ่งเป็นแบบสอบถามนั้น ได้ทำการประมวลผลข้อมูลด้วยโปรแกรมสำเร็จรูปแล้ววิเคราะห์ด้วยสถิติ ดังนี้

ตอนที่ ๑ หาค่าร้อยละ

ตอนที่ ๒ หาค่าเฉลี่ย รวมทั้งการนำมาจัดลำดับ

ตอนที่ ๓ หาค่าเฉลี่ยและค่าเบี่ยงเบนมาตรฐาน รวมทั้งการนำมาจัดลำดับ

ตอนที่ ๔ การจำแนกประเด็นต่างๆ อย่างเป็นระบบ โดยอาศัยการวิเคราะห์เนื้อหา

(Content Analysis) จากคำตอบ

ในขณะที่ข้อมูลเชิงคุณลักษณะที่ได้รับจากการสนทนากลุ่มและเวทีการเรียนรู้ นั้น ได้ทำการประมวลผลข้อมูล โดยการจำแนกข้อมูลเป็นกลุ่ม จากนั้นจึงทำการตรวจวิเคราะห์กับกรอบแนวคิดการวิจัย เพื่อหาข้อสรุปและนำสู่การอภิปรายผลต่อไป

อนึ่ง เนื่องจากการวิจัยในครั้งนี้เป็นการผสมผสานระหว่างเชิงปริมาณและเชิงคุณลักษณะ ดังนั้นข้อมูลที่ได้รับจากการเก็บรวบรวมวิธีการต่างๆ จึงนำมาสรุปและอภิปรายเพื่อสนับสนุนระหว่างกัน

ขั้นตอนที่ ๗ การนำเสนอและเผยแพร่ผลงานวิจัย

โดยการจัดทำรายงานฉบับสมบูรณ์เพื่อเสนอต่อมหาวิทยาลัย พร้อมทั้งเผยแพร่ผลงานวิจัยทางเว็บไซต์ของมหาวิทยาลัยต่อสาธารณชน

แผนภาพสรุปขั้นตอนการวิจัย

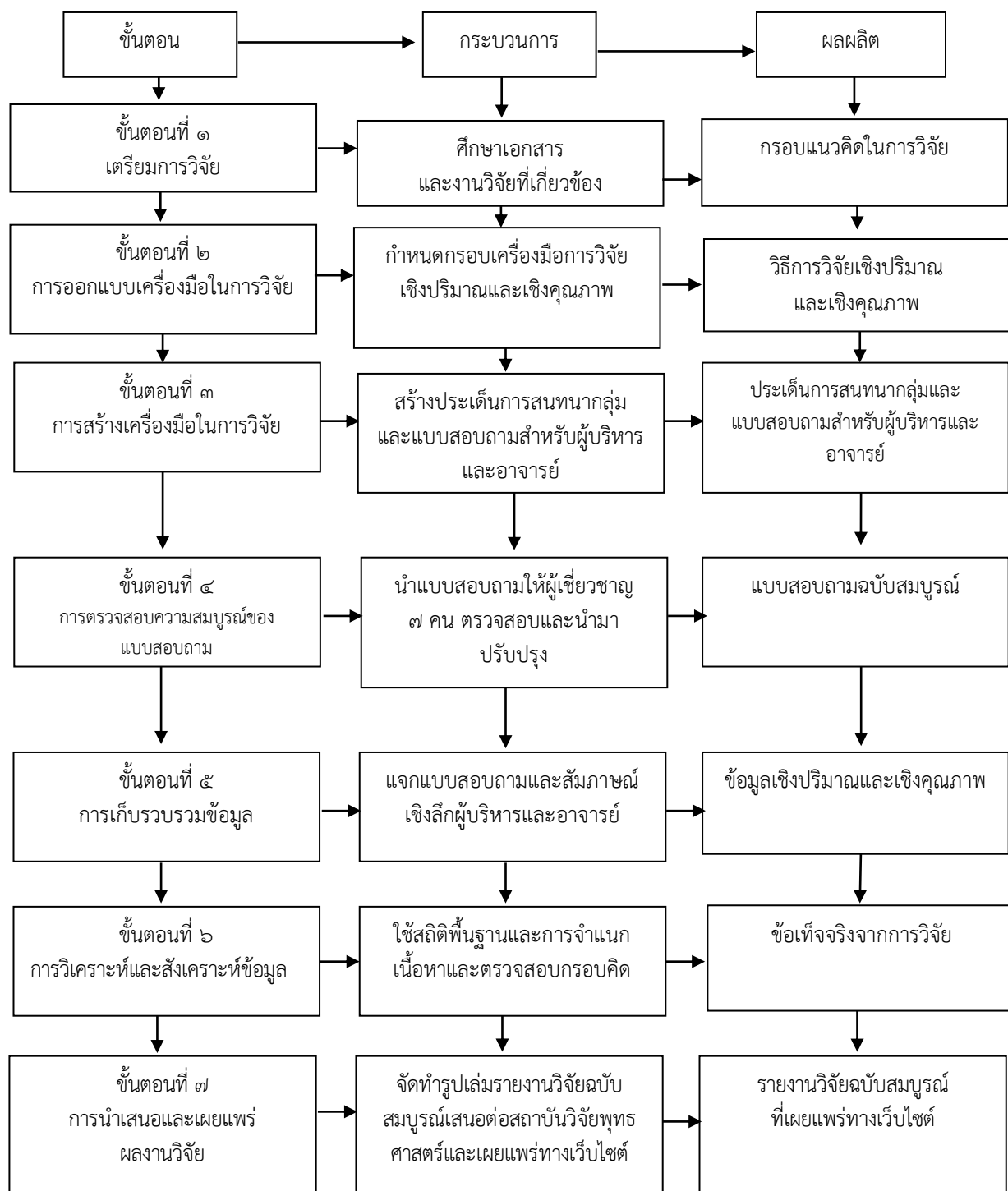

บทที่ ๔

ผลการวิจัย

ในการวิจัยนี้ มุ่งศึกษาสภาพปัจจุบัน ปัญหาและอุปสรรคของการปฏิบัติตามกรอบมาตรฐานคุณวุฒิระดับอุดมศึกษาแห่งชาติ ในมหาวิทยาลัยมหาจุฬาลงกรณราชวิทยาลัย และการแก้ไขและแนวทางการพัฒนาการปฏิบัติตามกรอบมาตรฐานคุณวุฒิระดับอุดมศึกษาแห่งชาติ ในมหาวิทยาลัยมหาจุฬาลงกรณราชวิทยาลัย โดยการเก็บข้อมูลจากแบบสอบถามกับกลุ่มผู้บริหารและคณาจารย์ของมหาวิทยาลัยมหาจุฬาลงกรณราชวิทยาลัย จากส่วนงานจัดการศึกษา ๕๑ แห่ง จำนวน ๗๔๓ รูป/คน การสัมภาษณ์เชิงลึกและการประชุมระดมความคิดเห็นจากตัวแทนผู้บริหารและคณาจารย์ของมหาวิทยาลัยมหาจุฬาลงกรณราชวิทยาลัย จากส่วนงานระดับคณะ ๕ แห่งในส่วนกลาง วิทยาเขต ๔ แห่ง และวิทยาลัยสงฆ์ ๔ แห่ง รวม ๑๓ ส่วนงานๆ ละ ๑๐ รูป/คน รวม ๑๓๐ รูป/คน ผลการวิจัยในบทนี้นำเสนอตามลำดับดังนี้

๔.๑ ผลการศึกษาจากแบบสอบถาม แบ่งเป็น ๒ กลุ่ม ได้แก่

๔.๑.๑ กลุ่มผู้บริหาร ประกอบด้วย

- (๑) ผลการศึกษาสถานภาพทั่วไปของผู้ตอบแบบสอบถาม
- (๒) ผลการศึกษาคำความเข้าใจเกี่ยวกับกรอบมาตรฐานคุณวุฒิระดับอุดมศึกษาแห่งชาติ
- (๓) ผลการศึกษาลักษณะการปฏิบัติตามกรอบมาตรฐานคุณวุฒิระดับอุดมศึกษาแห่งชาติ
- (๔) ผลการศึกษาปัญหาและแนวทางการพัฒนาการบริหารหลักสูตรที่เหมาะสม

๔.๑.๒ กลุ่มอาจารย์ ประกอบด้วย

- (๑) ผลการศึกษาสถานภาพทั่วไปของผู้ตอบแบบสอบถาม
- (๒) ผลการศึกษาคำความเข้าใจเกี่ยวกับกรอบมาตรฐานคุณวุฒิระดับอุดมศึกษาแห่งชาติ
- (๓) ผลการศึกษาลักษณะการปฏิบัติตามกรอบมาตรฐานคุณวุฒิระดับอุดมศึกษาแห่งชาติ
- (๔) ผลการศึกษาคำปัญหาและแนวทางการพัฒนาการบริหารหลักสูตรที่เหมาะสม

๔.๒ ผลการศึกษาจากความคิดเห็นจากตัวแทนผู้บริหารและคณาจารย์ของมหาวิทยาลัย

๔.๑ ผลการศึกษาจากแบบสอบถาม

๔.๑.๑ กลุ่มผู้บริหาร

(๑) ผลการศึกษาสถานภาพทั่วไปของผู้ตอบแบบสอบถาม

ตารางที่ ๑

จำนวนและร้อยละของสถานภาพทั่วไปของผู้บริหาร

สถานภาพ	จำนวน	ร้อยละ
คณบดี	๒	๒.๔
รองคณบดี	๓	๓.๖
ผู้อำนวยการวิทยาลัยสงฆ์	๑๖	๑๙.๐
รองผู้อำนวยการวิทยาลัยสงฆ์	๑๓	๑๕.๕
หัวหน้าภาค	๖	๗.๑
หัวหน้าสาขา	๒๘	๓๓.๓
ผู้อำนวยการห้องเรียน	๓	๓.๖
ผู้อำนวยการหน่วยวิทยบริการ	๙	๑๐.๗
ไม่ตอบ/ไม่สมบูรณ์	๔	๔.๘
รวม	๘๔	๑๐๐.๐

จากตารางที่ ๑ พบว่า สถานภาพของผู้บริหาร เป็นหัวหน้าสาขา ร้อยละ ๓๓.๓ รองลงมา คือ เป็นผู้อำนวยการวิทยาลัยสงฆ์ ร้อยละ ๑๙.๐ รองผู้อำนวยการวิทยาลัยสงฆ์ ร้อยละ ๑๕.๕ และผู้อำนวยการหน่วยวิทยบริการ ร้อยละ ๑๐.๗ ตามลำดับ

ตารางที่ ๒

จำนวนและร้อยละของส่วนงานที่สังกัดของผู้บริหาร

ส่วนงานที่สังกัด	จำนวน	ร้อยละ
คณะ	๑๔	๑๖.๗
วิทยาเขต	๒๓	๒๗.๔
วิทยาลัยสงฆ์	๓๘	๔๕.๒
ห้องเรียน	๓	๓.๖

ส่วนงานที่สังกัด	จำนวน	ร้อยละ
หน่วยวิทยบริการ	๕	๖.๐
ไม่ตอบ/ไม่สมบูรณ์	๑	๑.๒
รวม	๘๔	๑๐๐.๐

จากตารางที่ ๒ พบว่า ส่วนงานที่สังกัดของผู้บริหารส่วนใหญ่สังกัดวิทยาลัยสงฆ์ ร้อยละ ๔๕.๒ รองลงมา คือ สังกัดวิทยาเขต ร้อยละ ๒๗.๔ และสังกัดคณะ ร้อยละ ๑๖.๗ ตามลำดับ

(๒) ผลการศึกษาความเข้าใจเกี่ยวกับกรอบมาตรฐานคุณวุฒิระดับอุดมศึกษาแห่งชาติ

ตารางที่ ๓

จำนวนและร้อยละของความเข้าใจเกี่ยวกับกรอบมาตรฐานคุณวุฒิระดับอุดมศึกษาแห่งชาติของผู้บริหาร

ความเข้าใจเกี่ยวกับกรอบ มคอ.	ตอบถูก		ตอบผิด		ไม่ตอบ	
	N	%	N	%	N	%
๑. มคอ. (TQF) เป็นเครื่องมือนำ แนวนโยบายการพัฒนาคุณภาพและ มาตรฐานการศึกษาตามที่กำหนดใน พ.ร.บ. การศึกษาแห่งชาติฯ สู่การปฏิบัติอย่างเป็น รูปธรรม	๗๕	๘๙.๓	๓	๓.๖	๖	๗.๑
๒. มคอ. (TQF) มุ่งเน้นที่ Learning Outcomes ซึ่งเป็นมาตรฐานขั้นต่ำเชิง คุณภาพเพื่อประกันคุณภาพบัณฑิต	๖๔	๗๖.๒	๑๔	๑๖.๗	๖	๗.๑
๓. มคอ. (TQF) ไม่สัมพันธ์กับการประมวล กฎเกณฑ์และประกาศต่าง ๆ ที่เกี่ยวกับเรื่อง หลักสูตรและการจัดการเรียนการสอน	๕๕	๖๕.๕	๒๐	๒๓.๘	๙	๑๐.๗
๔. มคอ. (TQF) เป็นเครื่องมือสื่อสารให้ผู้มี ส่วนได้ส่วนเสีย เช่น นักศึกษา ผู้ปกครอง ผู้ประกอบการ ฯลฯ เข้าใจและคุณลักษณะ ของบัณฑิตที่คาดว่าจะพึงมี	๖๖	๗๘.๖	๑๔	๑๖.๗	๔	๔.๘
๕. มคอ.(TQF) ไม่เกี่ยวข้องกับการ เทียบเคียงคุณวุฒิหรือปริญญาระหว่าง สถาบัน	๓๗	๔๔.๐	๓๗	๔๔.๐	๑๐	๑๑.๙
๖. มคอ.(TQF) ไม่เกี่ยวข้องกับความหมายของ	๖๐	๗๑.๔	๑๕	๑๗.๙	๙	๑๐.๗

ความเข้าใจเกี่ยวกับกรอบ มคอ.	ตอบถูก		ตอบผิด		ไม่ตอบ	
	N	%	N	%	N	%
บัณฑิต						
๗. มคอ.(TQF) ไม่ส่งเสริมการเรียนรู้ตลอดชีวิต	๕๒	๖๑.๙	๒๓	๒๗.๔	๙	๑๐.๗
๘. มคอ.(TQF) เป็นการประกันคุณภาพขั้นต่ำของบัณฑิตในแต่ละสาขา/สาขาวิชา หรือแต่ละคุณวุฒิ	๕๖	๖๖.๗	๒๑	๒๕.๐	๗	๘.๓
๙. มคอ.(TQF) เป็นเครื่องมือให้สาขาวิชาใช้กำกับดูแลคุณภาพการผลิตบัณฑิตกัน	๑๓	๑๕.๕	๖๔	๗๖.๒	๗	๘.๓
๑๐. สถานศึกษาจะต้องจัดทำ มคอ.(TQF) ทั้งหมด ๗ แบบ	๖๔	๗๖.๒	๑๓	๑๕.๕	๗	๘.๓
๑๑. มคอ. ๒ จะระบุแผนที่มีการกระจายความรับผิดชอบของหลักสูตร (Curriculum Mapping)	๗๔	๘๘.๑	๕	๖.๐	๕	๖.๐
๑๒. การทวนสอบคือการหาหลักฐานด้วยวิธีการต่าง ๆ เช่น การสังเกต การตรวจสอบ การประเมิน การสัมภาษณ์ ฯลฯ เพื่อพิสูจน์ว่า สิ่งที่กำหนดขึ้นนั้น ได้มีการดำเนินการและบรรลุตามวัตถุประสงค์หรือไม่	๗๕	๘๙.๓	๒	๒.๔	๗	๘.๓
๑๓. จุดเน้นของ มคอ.๕ คือ ประสิทธิภาพการสอน การปรับปรุงการสอนและการทวนผลสัมฤทธิ์ของนิสิต	๗๗	๙๑.๗	๓	๓.๖	๗	๘.๘
๑๔. การทวนสอบต้องมีอาจารย์ประจำหลักสูตรอย่างน้อยร้อยละ ๘๐ มีส่วนร่วมในการประชุมเพื่อวางแผน ติดตาม และ ทบทวนการดำเนินงานหลักสูตร	๗	๘.๓	๗๑	๘๔.๕	๗	๘.๘
๑๕. การทวนสอบผลสัมฤทธิ์ของนักศึกษาตามมาตรฐานผลการเรียนรู้ ที่กำหนดใน มคอ.๓ และ มคอ.๔ (ถ้ามี) อย่างน้อยร้อยละ ๒๕ ของรายวิชาที่เปิดสอนในแต่ละปีการศึกษา	๗๓	๘๖.๙	๖	๗.๑	๕	๖.๐
๑๖. อาจารย์ผู้สอนไม่จำเป็นต้องทำ มคอ.๓ หรือ มคอ.๔ หรือ มคอ.๕ หรือ มคอ.๖ ใน	๖๔	๗๖.๒	๑๒	๑๔.๓	๘	๙.๕

ความเข้าใจเกี่ยวกับกรอบ มคอ.	ตอบถูก		ตอบผิด		ไม่ตอบ	
	N	%	N	%	N	%
รายวิชารับผิดชอบ						
๑๗. อาจารย์ผู้สอนควรมีการพัฒนา/ปรับปรุงการจัดการเรียนการสอน จากผลการประเมินการดำเนินงานที่รายงานใน มคอ.๕ ปีที่แล้ว	๗๓	๘๖.๙	๕	๖.๐	๖	๗.๑
๑๘. คณะหรือสาขาวิชาต้องแต่งตั้งคณะกรรมการทวนสอบผลสัมฤทธิ์ของนักศึกษา	๗๖	๙๐.๕	๒	๒.๔	๖	๗.๑
๑๙. การกำหนดว่า วิชา ก. ๓ (๓-๐-๖) หมายถึง มีจำนวน ๓ หน่วยกิต ต้องออกแบบสอนบรรยาย ๓ ชั่วโมง/สัปดาห์ ปฏิบัติ ๐ ชั่วโมง/สัปดาห์ และศึกษาด้วยตนเอง ๖ ชั่วโมง/สัปดาห์	๗๗	๙๑.๗	๒	๒.๔	๕	๖.๐
๒๐. การออกแบบกิจกรรมการเรียนรู้และการประเมินผลไม่ต้องสอดคล้องวัตถุประสงค์	๕๗	๖๗.๙	๒๐	๒๓.๘	๗	๘.๓
เฉลี่ยรวม = ๑๔.๗๕ ส่วนเบี่ยงเบนมาตรฐาน = ๓.๒๐						

จากตารางที่ ๓ พบว่า ความเข้าใจเกี่ยวกับกรอบมาตรฐานคุณวุฒิระดับอุดมศึกษาแห่งชาติของผู้บริหาร มีเฉลี่ยรวม เท่ากับ ๑๔.๗๕ มีส่วนเบี่ยงเบนมาตรฐาน เท่ากับ ๓.๒๐ เรียงตามลำดับความเข้าใจจากมากไปหาน้อย ดังนี้ ข้อ ๑๓. จุดเน้นของ มคอ.๕ คือ ประสิทธิภาพการสอน การปรับปรุงการสอนและการทวนสอบผลสัมฤทธิ์ของนิสิต และ ข้อ ๑๙. การกำหนดว่า วิชา ก. ๓ (๓-๐-๖) หมายถึง มีจำนวน ๓ หน่วยกิต ต้องออกแบบสอนบรรยาย ๓ ชั่วโมง/สัปดาห์ ปฏิบัติ ๐ ชั่วโมง/สัปดาห์ และศึกษาด้วยตนเอง ๖ ชั่วโมง/สัปดาห์ ร้อยละ ๙๑.๗ เท่ากัน รองลงมาคือ ข้อ ๑๘. คณะหรือสาขาวิชาต้องแต่งตั้งคณะกรรมการทวนสอบผลสัมฤทธิ์ของนักศึกษา ร้อยละ ๙๐.๕ และข้อ ๑. มคอ. (TQF) เป็นเครื่องมือนำแนวนโยบายการพัฒนาคุณภาพและมาตรฐานการศึกษาตามที่กำหนดใน พ.ร.บ.การศึกษาแห่งชาติฯ สู่การปฏิบัติอย่างเป็นรูปธรรม และ ข้อ ๑๒. การทวนสอบคือการหาหลักฐานด้วยวิธีการต่าง ๆ เช่น การสังเกต การตรวจสอบ การประเมิน การสัมภาษณ์ ฯลฯ เพื่อพิสูจน์ว่า สิ่งที่กำหนดขึ้นนั้น ได้มีการดำเนินการ และบรรลุตามวัตถุประสงค์หรือไม่ ร้อยละ ๘๘.๓ เท่ากัน ตามลำดับ

ส่วนความเข้าใจ เรียงตามลำดับความเข้าใจจากน้อยไปหามาก ดังนี้ ข้อ ๑๔. การทวนสอบต้องมีอาจารย์ประจำหลักสูตรอย่างน้อยร้อยละ ๘๐ มีส่วนร่วมในการประชุมเพื่อวางแผน ติดตาม และทบทวนการดำเนินงานหลักสูตร ร้อยละ ๘.๓ รองลงมาคือ ข้อ ๙. มคอ. (TQF) เป็นเครื่องมือให้

สาขาวิชาใช้กำกับดูแลคุณภาพการผลิตบัณฑิตกัน ร้อยละ ๑๕.๕ และข้อ ๕. มคอ.(TQF) ไม่เกี่ยวข้องกับการเทียบเคียงคุณวุฒิหรือปริญญาระหว่างสถาบัน ร้อยละ ๔๔.๐ ตามลำดับ

ตารางที่ ๔

เปรียบเทียบค่าเฉลี่ยและส่วนเบี่ยงเบนมาตรฐานของความเข้าใจเกี่ยวกับกรอบมาตรฐานคุณวุฒิระดับอุดมศึกษาแห่งชาติจำแนกตามสถานภาพของผู้บริหาร

สถานภาพ	μ	σ	ลำดับ
คณบดี	๑๖.๐๐	๐.๐๐	๓
รองคณบดี	๑๓.๖๗	๒.๕๒	๗
ผู้อำนวยการวิทยาลัยสงฆ์	๑๔.๑๔	๒.๗๔	๖
รองผู้อำนวยการวิทยาลัยสงฆ์	๑๕.๐๘	๓.๓๐	๔
หัวหน้าภาค	๑๖.๘๓	๑.๗๒	๒
หัวหน้าสาขา	๑๔.๗๐	๒.๘๙	๕
ผู้อำนวยการห้องเรียน	๑๗.๐๐	๑.๐๐	๑
ผู้อำนวยการหน่วยวิทยบริการ	๑๒.๖๗	๕.๔๓	๘
เฉลี่ยรวม	๑๔.๖๘	๓.๒๕	

จากตารางที่ ๔ พบว่า ความเข้าใจเกี่ยวกับกรอบมาตรฐานคุณวุฒิระดับอุดมศึกษาแห่งชาติจำแนกตามสถานภาพ โดยรวมมีคะแนนเฉลี่ย ๑๔.๖๘ ในรายละเอียด พบว่า ผู้อำนวยการห้องเรียนมีความเข้าใจ เฉลี่ย ๑๗.๐๐ รองลงมา คือ หัวหน้าภาค มีความเข้าใจ เฉลี่ย ๑๖.๘๓ และคณบดี มีความเข้าใจ เฉลี่ย ๑๖.๐๐ ตามลำดับ

ตารางที่ ๕

เปรียบเทียบความแปรปรวนของสถานภาพกับความเข้าใจเกี่ยวกับกรอบมาตรฐานคุณวุฒิระดับอุดมศึกษาแห่งชาติของผู้บริหาร

แหล่งความแปรปรวน	df	SS	MS	F	Sig.
ระหว่างกลุ่ม	๗	๙๓.๑๑๖	๑๓.๓๐๒	๑.๒๙๐	.๒๖๙
ภายในกลุ่ม	๖๙	๗๑๑.๗๖๗	๑๐.๓๑๕		
รวม	๗๖	๘๐๔.๘๘๓			

$P > ๐.๐๕$

จากตารางที่ ๕ พบว่า ผลการทดสอบด้วยค่าสถิติ F-test ด้วยวิธีวิเคราะห์ความแปรปรวน (ANOVA) ที่ระดับนัยสำคัญ .๐๕ พบว่า สถานภาพที่แตกต่างกันมีความเข้าใจเกี่ยวกับกรอบมาตรฐานคุณวุฒิระดับอุดมศึกษาแห่งชาติแตกต่างกัน อย่างไม่มีนัยสำคัญทางสถิติที่ระดับ .๐๕

ตารางที่ ๖

เปรียบเทียบค่าเฉลี่ยและส่วนเบี่ยงเบนมาตรฐานของความเข้าใจเกี่ยวกับกรอบมาตรฐานคุณวุฒิระดับอุดมศึกษาแห่งชาติจำแนกตามส่วนงานที่สังกัดของผู้บริหาร

ส่วนงานที่สังกัด	μ	σ	ลำดับ
คณะ	๑๕.๕๐	๒.๓๕	๒
วิทยาเขต	๑๔.๔๕	๓.๐๘	๔
วิทยาลัยสงฆ์	๑๔.๙๔	๒.๗๔	๓
ห้องเรียน	๑๗.๐๐	๑.๐๐	๑
หน่วยวิทยบริการ	๑๐.๖๐	๖.๓๑	๕
รวม	๑๔.๗๑	๓.๑๙	

จากตารางที่ ๖ พบว่า ความเข้าใจเกี่ยวกับกรอบมาตรฐานคุณวุฒิระดับอุดมศึกษาแห่งชาติจำแนกตามส่วนงานที่สังกัด โดยรวมมีคะแนนเฉลี่ย ๑๔.๗๑ ในรายละเอียด พบว่า ผู้สังกัดห้องเรียนมีความเข้าใจ เฉลี่ย ๑๗.๐๐ รองลงมา คือ สังกัดคณะ มีความเข้าใจ เฉลี่ย ๑๕.๕๐ และสังกัดวิทยาลัยสงฆ์ มีความเข้าใจ เฉลี่ย ๑๔.๙๔ ตามลำดับ

ตารางที่ ๗

เปรียบเทียบความแปรปรวนของส่วนงานที่สังกัดกับความเข้าใจเกี่ยวกับกรอบมาตรฐานคุณวุฒิระดับอุดมศึกษาแห่งชาติของผู้บริหาร

แหล่งความแปรปรวน	df	SS	MS	F	Sig.
ระหว่างกลุ่ม	๔	๑๑๒.๓๔๔	๒๘.๐๘๖	๓.๐๓๕*	.๐๒๒
ภายในกลุ่ม	๗๕	๖๙๔.๐๔๓	๙.๒๕๔		
รวม	๗๙	๘๐๖.๓๘๗			

* $P \leq 0.05$

จากตาราง ๗ ผลการทดสอบด้วยค่าสถิติ F-test ด้วยวิธีวิเคราะห์ความแปรปรวน (ANOVA) ที่ระดับนัยสำคัญ .๐๕ พบว่า ส่วนงานสังกัดที่แตกต่างกันมีความเข้าใจเกี่ยวกับกรอบมาตรฐานคุณวุฒิระดับอุดมศึกษาแห่งชาติแตกต่างกัน อย่างมีนัยสำคัญทางสถิติที่ระดับ .๐๕ และเมื่อ

ทำการทดสอบต่อเนื่องด้วยวิธีการทดสอบแบบ LSD (Least Significant Difference) ได้ผลดังตารางที่ ๗

ตารางที่ ๘
ผลการทดสอบเพื่อเปรียบเทียบค่าเฉลี่ยความเข้าใจเกี่ยวกับกรอบมาตรฐานคุณวุฒิระดับอุดมศึกษา
แห่งชาติรายคู่ของส่วนงานที่สังกัดของผู้บริหาร

ส่วนงานที่สังกัด	μ	คณะ	วิทยาเขต	วิทยาลัย สงฆ์	ห้องเรียน	หน่วยวิทย บริการ
คณะ	๑๕.๕๐	-	๑.๐๔๖	.๕๕๖	-๑.๕๐๐	๔.๙๐๐*
วิทยาเขต	๑๔.๔๕		-	-.๔๙๐	-๒.๕๔๖	๓.๘๕๕*
วิทยาลัยสงฆ์	๑๔.๙๔			-	-๒.๐๕๖	๔.๓๔๔*
ห้องเรียน	๑๗.๐๐				-	๖.๔๐๐*
หน่วยวิทยบริการ	๑๐.๖๐					-

* $P \leq 0.05$

จากตารางที่ ๘ ผลการทดสอบเพื่อเปรียบเทียบค่าเฉลี่ยรายคู่ด้วยค่าสถิติ LSD ที่ระดับนัยสำคัญ ๐.๐๕ พบว่า บุคลากรที่สังกัดหน่วยวิทยบริการ มีระดับความเข้าใจเกี่ยวกับกรอบมาตรฐานคุณวุฒิระดับอุดมศึกษาแห่งชาติ แตกต่างกับบุคลากรที่สังกัดคณะ วิทยาเขต วิทยาลัยสงฆ์ และห้องเรียน อย่างมีนัยสำคัญทางสถิติที่ระดับ .๐๕

(๓) ผลการศึกษาลักษณะการปฏิบัติตามกรอบมาตรฐานคุณวุฒิระดับอุดมศึกษาแห่งชาติ

ตารางที่ ๙

จำนวน ร้อยละ ค่าเฉลี่ยและส่วนเบี่ยงเบนมาตรฐานของลักษณะการปฏิบัติตามกรอบมาตรฐาน
คุณวุฒิระดับอุดมศึกษาแห่งชาติ ด้านการเตรียมความพร้อมของผู้บริหาร

ด้านการเตรียมความพร้อม	ไม่ได้ปฏิบัติ		ระดับปฏิบัติ		ลำดับ
	N	%	μ	σ	
๑.มีการสร้างความตระหนักแก่อาจารย์ โดยการประชุมชี้แจงความสำคัญและ ความจำเป็นที่ต้องร่วมมือกันบริหาร จัดการหลักสูตรตามกรอบมาตรฐาน คุณวุฒิระดับอุดมศึกษาแห่งชาติ	๐	๐.๐	๔.๐๗	๐.๗๖	๑
๒.มีการแต่งตั้งกรรมการหรือคณะทำงาน เพื่อกำหนดทิศทาง นโยบายและแนว ทางการดำเนินงาน	๓	๓.๖	๓.๗๕	๑.๐๑	๓
๓.มีการพัฒนาอาจารย์ให้มีความรู้ความ เข้าใจการบริหารจัดการหลักสูตรตาม กรอบมาตรฐานคุณวุฒิระดับอุดมศึกษา แห่งชาติ	๒	๒.๔	๓.๘๕	๐.๙๑	๒
รวม			๓.๘๙	๐.๗๗	

จากตารางที่ ๙ พบว่า ลักษณะการปฏิบัติตามกรอบมาตรฐานคุณวุฒิระดับอุดมศึกษา
แห่งชาติ ด้านการเตรียมความพร้อม โดยรวม ค่าเฉลี่ย ๓.๘๙ เรียงตามลำดับมากไปหาน้อย คือ มีการ
สร้างความตระหนักแก่อาจารย์โดยการประชุมชี้แจงความสำคัญและความจำเป็นที่ต้องร่วมมือกัน
บริหารจัดการหลักสูตรตามกรอบมาตรฐานคุณวุฒิระดับอุดมศึกษาแห่งชาติ ค่าเฉลี่ย ๔.๐๗ รองลงมา
คือ มีการพัฒนาอาจารย์ให้มีความรู้ความเข้าใจการบริหารจัดการหลักสูตรตามกรอบมาตรฐานคุณวุฒิ
ระดับอุดมศึกษาแห่งชาติค่าเฉลี่ย ๓.๘๕ และมีการแต่งตั้งกรรมการหรือคณะทำงานเพื่อกำหนด
ทิศทาง นโยบายและแนวทางการดำเนินงาน ค่าเฉลี่ย ๓.๗๕

ตารางที่ ๑๐

จำนวน ร้อยละ ค่าเฉลี่ยและส่วนเบี่ยงเบนมาตรฐานของลักษณะการปฏิบัติตามกรอบมาตรฐาน
คุณวุฒิระดับอุดมศึกษาแห่งชาติ ด้านการดำเนินการบริหารจัดการหลักสูตรของผู้บริหาร

ด้านการดำเนินการบริหารจัดการ หลักสูตร	ไม่ได้ปฏิบัติ		ระดับปฏิบัติ		ลำดับ
	N	%	μ	σ	
๑.มีการดำเนินการบริหารหลักสูตรฯด้วยการประเมินคุณภาพภายใน	๒	๒.๔	๔.๐๔	๐.๙๐	๑
๒.มีการนำกระบวนการบริหารคุณภาพทั้งองค์กร (PDCA) มาใช้ในการทำงานเพื่อให้เกิดประสิทธิภาพ	๒	๒.๔	๓.๗๗	๑.๐๑	๑๑
๓.มีการใช้หลักการบริหารจัดการแบบร่วมคิด ร่วมปฏิบัติ ร่วมรับผิดชอบ	๒	๒.๔	๓.๙๖	๐.๙๒	๓
๔.มีการใช้หลักการบริหารตนเอง โดยอำนาจหน้าที่รับผิดชอบกำหนดไว้ชัดเจนทุกฝ่ายเข้าใจตรงกันและส่งเสริมการเป็นผู้นำ	๒	๒.๔	๓.๙๓	๐.๙๖	๕
๕.มีการนิเทศ กำกับติดตามให้คำแนะนำการจัดการเรียนรู้ตามกรอบมาตรฐานคุณวุฒิระดับอุดมศึกษาแห่งชาติ	๓	๓.๖	๓.๖๙	๑.๐๒	๑๖
๖.มีการกำหนดข้อตกลงเพื่อการขับเคลื่อนการนิเทศติดตามร่วมกัน และมีแผนดำเนินการอย่างชัดเจนเป็นรูปธรรม	๓	๓.๖	๓.๖๙	๑.๐๑	๑๕
๗.มีการสร้างบรรยากาศการเรียนรู้ แหล่งเรียนรู้แก่อาจารย์และผู้เรียน	๒	๒.๔	๓.๗๐	๑.๐๔	๑๔
๘.มีโครงการสนับสนุนให้อาจารย์ผลิตและพัฒนาสื่อส่งเสริมการเรียนรู้	๒	๒.๔	๓.๘๓	๑.๐๐	๑๐
๙.มีโครงการส่งเสริมให้อาจารย์วางแผนทำวิจัยเพื่อพัฒนาผู้เรียน	๒	๒.๔	๓.๙๓	๐.๙๗	๗
๑๐.มีโครงการส่งเสริมให้อาจารย์จัดการเรียนการสอนแบบบูรณาการ	๑	๑.๒	๓.๙๘	๐.๘๖	๖
๑๑.มีการส่งเสริมให้อาจารย์ได้วางแผนการจัดการเรียนรู้ร่วมกันมีการพูดคุยแลกเปลี่ยนประสบการณ์ทำงานโดยใช้	๒	๒.๔	๓.๘๗	๐.๙๘	๙

ด้านการดำเนินการบริหารจัดการ หลักสูตร	ไม่ได้ปฏิบัติ		ระดับปฏิบัติ		ลำดับ
	N	%	μ	σ	
กระบวนการกลุ่ม					
๑๒.มีการส่งเสริมการจัดการความรู้เพื่อพัฒนาการเรียนการสอน	๑	๑.๒	๓.๙๔	๐.๙๓	๔
๑๓.มีการประกาศชี้แจงทำความเข้าใจอัตลักษณ์และเอกลักษณ์ของมหาวิทยาลัยต่ออาจารย์และนิสิต	๒	๒.๔	๓.๙๙	๐.๙๕	๒
๑๔.มีการจัดหาเทคโนโลยีที่ทันสมัยในการจัดการเรียนการสอน	๑	๑.๒	๓.๙๓	๐.๙๙	๘
๑๕.มีการสนับสนุนปัจจัยพื้นฐานการเรียนการสอนอย่างพอเพียง	๓	๓.๖	๓.๗๒	๑.๐๓	๑๓
๑๖.คณะกรรมการบริหารของส่วนงานได้ร่วมศึกษาสภาพปัจจุบัน ปัญหาความต้องการของท้องถิ่นเพื่อเป็นแนวทางในการจัดทำหลักสูตรให้เหมาะสมกับท้องถิ่น	๑	๑.๒	๓.๕๖	๑.๐๑	๒๑
๑๗.มีการรวบรวม วิเคราะห์ สรุปผลการวิจัยและติดตามการใช้หลักสูตรเพื่อแก้ไขและพัฒนาการทำงานของอาจารย์	๕	๖.๐	๓.๔๖	๑.๒๐	๒๒
๑๘.มีการเก็บรวบรวมข้อมูลผลการดำเนินงานอย่างเป็นระบบ	๒	๒.๔	๓.๗๗	๑.๐๓	๑๒
๑๙.มีการตรวจสอบและทบทวนคุณภาพการจัดการศึกษาของทุกส่วนงานในสังกัด	๓	๓.๖	๓.๕๗	๑.๐๕	๒๐
๒๐.มีการเขียนรายงานสรุปผลการดำเนินงานบริหารจัดการหลักสูตร	๑	๑.๒	๓.๕๘	๐.๙๔	๑๙
๒๑.มีการรายงานผลการดำเนินงานต่อคณะกรรมการบริหารมหาวิทยาลัยตามลำดับ	๒	๒.๔	๓.๖๐	๐.๙๖	๑๘
๒๒.มีการเปิดโอกาสให้คณะกรรมการบริหารมหาวิทยาลัยได้วิเคราะห์ผลการดำเนินงานและเสนอแนะแนวทางในการปรับปรุงพัฒนาหลักสูตรอย่างต่อเนื่อง	๒	๒.๔	๓.๖๑	๑.๐๒	๑๗
รวม			๓.๗๗	๐.๗๐	

จากตารางที่ ๑๐ พบว่า ลักษณะการปฏิบัติตามกรอบมาตรฐานคุณวุฒิระดับอุดมศึกษา แห่งชาติ ด้านการดำเนินการบริหารจัดการหลักสูตร โดยรวม ค่าเฉลี่ย ๓.๗๗ เรียงตามลำดับมากไปหาน้อย คือ มีการดำเนินการบริหารจัดการหลักสูตรด้วยการประเมินคุณภาพภายใน ค่าเฉลี่ย ๔.๐๔ รองลงมาคือ มีการประกาศชี้แจงทำความเข้าใจอัตลักษณ์และเอกลักษณ์ของมหาวิทยาลัยต่ออาจารย์และนิสิต ค่าเฉลี่ย ๓.๙๙ และมีการใช้หลักการบริหารจัดการแบบร่วมคิด ร่วมปฏิบัติ ร่วมรับผิดชอบ ค่าเฉลี่ย ๓.๙๖ ตามลำดับ

เมื่อเรียงตามลำดับน้อยไปหามาก คือ มีการรวบรวม วิเคราะห์สรุปผลการวิจัยและติดตามการใช้หลักสูตรเพื่อแก้ไขและพัฒนาการทำงานของอาจารย์ ค่าเฉลี่ย ๓.๔๖ ต่อจากนั้นคือ คณะกรรมการบริหารของส่วนงานได้ร่วมศึกษาสภาพปัจจุบัน ปัญหาความต้องการของท้องถิ่นเพื่อเป็นแนวทางในการจัดทำหลักสูตรให้เหมาะสมกับท้องถิ่น ค่าเฉลี่ย ๓.๕๖ และมีการตรวจสอบและทบทวนคุณภาพการจัดการศึกษาของทุกส่วนงานในสังกัด ค่าเฉลี่ย ๓.๕๗ ตามลำดับ

ตารางที่ ๑๑

จำนวน ร้อยละ ค่าเฉลี่ยและส่วนเบี่ยงเบนมาตรฐานของลักษณะการปฏิบัติตามกรอบมาตรฐานคุณวุฒิระดับอุดมศึกษาแห่งชาติ ด้านการปรับปรุงและพัฒนากระบวนการจัดการหลักสูตรของผู้บริหาร

ด้านการปรับปรุงและพัฒนากระบวนการจัดการหลักสูตร	ไม่ได้ปฏิบัติ		ระดับปฏิบัติ		ลำดับ
	N	%	μ	σ	
๑.มีการประเมินผลการวิจัยการใช้หลักสูตรและนำผลการวิจัยมาพัฒนาการบริหารจัดการหลักสูตรอย่างมีคุณภาพและเหมาะสม	๒	๒.๔	๓.๔๕	๑.๐๐	๕
๒.มีการจัดระบบข้อมูลและสารสนเทศเป็นระบบและเป็นปัจจุบัน เอื้อต่อการปรับปรุงหลักสูตร	๒	๒.๔	๓.๖๓	๑.๐๔	๒
๓.มีการนำผลการติดตามและรายงานผลการประเมินไปใช้ในการวางแผนปรับปรุงการบริหารจัดการหลักสูตรอย่างมีประสิทธิภาพ	๒	๒.๔	๓.๕๔	๐.๙๓	๔
๔.มีการวางรูปแบบหรือแนวทางในการบริหารจัดการหลักสูตร	๒	๒.๔	๓.๖๘	๑.๐๐	๑
๕.มีการผดุงคุณภาพการบริหารจัดการหลักสูตรโดยนำผลการประเมินคุณภาพจากองค์กรภายนอกเพื่อพัฒนาศักยภาพ	๔	๔.๘	๓.๕๙	๑.๑๔	๓

การจัดการศึกษา					
รวม			๓.๕๘	๐.๘๗	

จากตารางที่ ๑๑ พบว่า ลักษณะการปฏิบัติตามกรอบมาตรฐานคุณวุฒิระดับอุดมศึกษา แห่งชาติ ด้านการปรับปรุงและพัฒนากระบวนการจัดการหลักสูตร โดยรวม ค่าเฉลี่ย ๓.๕๘ เรียงตามลำดับมากไปหาน้อย คือ มีมีการวางรูปแบบหรือแนวทางในการบริหารจัดการหลักสูตร ค่าเฉลี่ย ๓.๖๘ รองลงมาคือ มีการจัดระบบข้อมูลและสารสนเทศเป็นระบบและเป็นปัจจุบัน ใ่อต่อการปรับปรุงหลักสูตร ค่าเฉลี่ย ๓.๖๓ มีการผดุงคุณภาพการบริหารจัดการหลักสูตรโดยนำผลการประเมินคุณภาพจากองค์กรภายนอกเพื่อพัฒนาศักยภาพการบริหารจัดการศึกษา ค่าเฉลี่ย ๓.๕๙ มีการนำผลการติดตามและรายงานผลการประเมินไปใช้ในการวางแผนปรับปรุงการบริหารจัดการหลักสูตรอย่างมีประสิทธิภาพ ค่าเฉลี่ย ๓.๕๔ และมีการประเมินผลการวิจัยการใช้หลักสูตรและนำผลการวิจัยมาพัฒนาการบริหารจัดการหลักสูตรอย่างมีประสิทธิภาพและเหมาะสม ค่าเฉลี่ย ๓.๕๕

ตารางที่ ๑๒

จำนวน ร้อยละ ค่าเฉลี่ยและส่วนเบี่ยงเบนมาตรฐานของลักษณะการปฏิบัติตามกรอบมาตรฐานคุณวุฒิระดับอุดมศึกษาแห่งชาติของผู้บริหารโดยรวม

ลักษณะการปฏิบัติตามกรอบมาตรฐานคุณวุฒิระดับอุดมศึกษาแห่งชาติ	μ	σ	ลำดับ
๑.ด้านการเตรียมความพร้อม	๓.๘๙	๐.๗๗	๑
๒.ด้านการดำเนินการบริหารจัดการหลักสูตร	๓.๗๗	๐.๗๐	๒
๓.ด้านการปรับปรุงและพัฒนากระบวนการจัดการหลักสูตร	๓.๕๘	๐.๘๗	๓
รวม	๓.๗๕	๐.๖๖	

จากตาราง ๑๒ พบว่า ลักษณะการปฏิบัติตามกรอบมาตรฐานคุณวุฒิระดับอุดมศึกษา แห่งชาติ โดยรวม มีค่าเฉลี่ย ๓.๗๕ เรียงตามลำดับมากไปหาน้อย คือ ด้านการเตรียมความพร้อม ค่าเฉลี่ย ๓.๘๙ ด้านการดำเนินการบริหารจัดการหลักสูตร ค่าเฉลี่ย ๓.๗๗ และด้านการปรับปรุงและพัฒนากระบวนการจัดการหลักสูตร ค่าเฉลี่ย ๓.๕๘

ตารางที่ ๑๓

ค่าเฉลี่ยและส่วนเบี่ยงเบนมาตรฐานของลักษณะการปฏิบัติตามกรอบมาตรฐานคุณวุฒิ
ระดับอุดมศึกษาแห่งชาติของผู้บริหารจำแนกตามสถานภาพของผู้บริหาร

สถานภาพ	μ	σ	ลำดับ
คณบดี	๔.๓๔	๐.๑๗	๑
รองคณบดี	๓.๔๕	๐.๓๐	๗
ผู้อำนวยการวิทยาลัยสงฆ์	๔.๐๐	๐.๔๐	๓
รองผู้อำนวยการวิทยาลัยสงฆ์	๓.๔๓	๐.๔๗	๘
หัวหน้าภาค	๓.๙๐	๐.๓๙	๔
หัวหน้าสาขา	๓.๖๔	๐.๙๑	๕
ผู้อำนวยการห้องเรียน	๓.๕๒	๐.๓๓	๖
ผู้อำนวยการหน่วยวิทยบริการ	๔.๐๕	๐.๔๔	๒
เฉลี่ยรวม	๓.๗๕	๐.๖๖	

จากตารางที่ ๑๓ พบว่า ลักษณะการปฏิบัติตามกรอบมาตรฐานคุณวุฒิระดับอุดมศึกษา
แห่งชาติของผู้บริหารจำแนกตามสถานภาพ โดยรวมมีคะแนนเฉลี่ย ๓.๗๕ ในรายละเอียด พบว่า
คณบดี มีลักษณะการปฏิบัติตามกรอบ มคอ. เฉลี่ย ๔.๓๔ รองลงมา คือ ผู้อำนวยการหน่วยวิทย
บริการ มีลักษณะการปฏิบัติตามกรอบ มคอ. เฉลี่ย ๔.๐๕ และผู้อำนวยการวิทยาลัยสงฆ์ มีลักษณะ
การปฏิบัติตามกรอบ มคอ. เฉลี่ย ๔.๐๐ ตามลำดับ

ตารางที่ ๑๔

การเปรียบเทียบความแปรปรวนของสถานภาพกับลักษณะการปฏิบัติตามกรอบมาตรฐานคุณวุฒิ
ระดับอุดมศึกษาแห่งชาติของผู้บริหาร

แหล่งความแปรปรวน	df	SS	MS	F	Sig.
ระหว่างกลุ่ม	๗	๔.๖๘๑	.๖๖๙	๑.๖๐๗	.๑๔๗
ภายในกลุ่ม	๗๒	๒๙.๙๕๙	.๔๑๖		
รวม	๗๙	๓๔.๖๔๐			

$P > ๐.๐๕$

จากตารางที่ ๑๔ พบว่า ผลการทดสอบด้วยค่าสถิติ F-test ด้วยวิธีวิเคราะห์ความแปรปรวน(ANOVA) ที่ระดับนัยสำคัญ .๐๕ พบว่า สถานภาพที่แตกต่างกันมีลักษณะการปฏิบัติตามกรอบมาตรฐานคุณวุฒิระดับอุดมศึกษาแห่งชาติแตกต่างกัน อย่างไม่มีนัยสำคัญทางสถิติที่ระดับ .๐๕

ตารางที่ ๑๕

ค่าเฉลี่ยและส่วนเบี่ยงเบนมาตรฐานของลักษณะการปฏิบัติตามกรอบมาตรฐานคุณวุฒิ
ระดับอุดมศึกษาแห่งชาติของผู้บริหารจำแนกตามส่วนงานที่สังกัดของผู้บริหาร

ส่วนงานที่สังกัด	μ	σ	ลำดับ
คณะ	๓.๙๕	๐.๔๖	๒
วิทยาเขต	๓.๔๘	๐.๘๗	๕
วิทยาลัยสงฆ์	๓.๘๑	๐.๖๐	๓
ห้องเรียน	๓.๕๒	๐.๓๓	๔
หน่วยวิทยบริการ	๔.๑๔	๐.๑๘	๑
รวม	๓.๗๕	๐.๖๗	

จากตารางที่ ๑๕ พบว่า ลักษณะการปฏิบัติตามกรอบมาตรฐานคุณวุฒิระดับอุดมศึกษาแห่งชาติของผู้บริหารจำแนกตามส่วนงานที่สังกัด โดยรวมมีคะแนนเฉลี่ย ๓.๗๕ ในรายละเอียด พบว่า ผู้สังกัดหน่วยวิทยบริการ มีลักษณะการปฏิบัติตามกรอบ มคอ. เฉลี่ย ๔.๑๔ รองลงมา คือ สังกัดคณะ มีลักษณะการปฏิบัติตามกรอบ มคอ. เฉลี่ย ๓.๙๕ และสังกัดวิทยาลัยสงฆ์ มีลักษณะการปฏิบัติตามกรอบ มคอ. เฉลี่ย ๓.๘๑ ตามลำดับ

ตารางที่ ๑๖

การเปรียบเทียบความแปรปรวนของส่วนงานที่สังกัดกับลักษณะการปฏิบัติตามกรอบมาตรฐานคุณวุฒิระดับอุดมศึกษาแห่งชาติของผู้บริหาร

แหล่งความแปรปรวน	df	SS	MS	F	Sig.
ระหว่างกลุ่ม	๔	๓.๓๗๘	.๘๔๔	๒.๐๐๑	.๑๐๓
ภายในกลุ่ม	๗๘	๓๒.๙๒๖	.๔๒๒		
รวม	๘๒	๓๖.๓๐๔			

$P > ๐.๐๕$

จากตารางที่ ๑๖ พบว่า ผลการทดสอบด้วยค่าสถิติ F-test ด้วยวิธีวิเคราะห์ความแปรปรวน(ANOVA) ที่ระดับนัยสำคัญ .๐๕ พบว่า ส่วนงานที่สังกัดที่แตกต่างกันมีลักษณะการปฏิบัติตามกรอบมาตรฐานคุณวุฒิระดับอุดมศึกษาแห่งชาติแตกต่างกัน อย่างไม่มีนัยสำคัญทางสถิติที่ระดับ .๐๕

ตารางที่ ๑๗

ความสัมพันธ์ระหว่างลักษณะการปฏิบัติตามกรอบมาตรฐานคุณวุฒิระดับอุดมศึกษาแห่งชาติกับความเข้าใจเกี่ยวกับกรอบมาตรฐานคุณวุฒิระดับอุดมศึกษาแห่งชาติของผู้บริหาร

ลักษณะการปฏิบัติตามกรอบมาตรฐานคุณวุฒิระดับอุดมศึกษาแห่งชาติของผู้บริหาร	ความเข้าใจเกี่ยวกับกรอบมาตรฐานคุณวุฒิระดับอุดมศึกษาแห่งชาติ		
	Pearson Correlation (r)	Sig. (๒-tailed)	ระดับความสัมพันธ์
๑.ด้านการเตรียมความพร้อม	.๐๓๘	.๗๓๗	ไม่มีความสัมพันธ์
๒.ด้านการดำเนินการบริหารจัดการหลักสูตร	.๑๐๔	.๓๕๕	ไม่มีความสัมพันธ์
๓.ด้านการปรับปรุงและพัฒนากระบวนการจัดการหลักสูตร	.๐๗๖	.๕๐๔	ไม่มีความสัมพันธ์
รวม	.๐๘๓	.๔๖๑	ไม่มีความสัมพันธ์

จากตารางที่ ๑๗ พบว่า ผลการวิเคราะห์ความสัมพันธ์ระหว่างลักษณะการปฏิบัติตามกรอบมาตรฐานคุณวุฒิระดับอุดมศึกษาแห่งชาติกับความเข้าใจเกี่ยวกับกรอบมาตรฐานคุณวุฒิระดับอุดมศึกษาแห่งชาติของผู้บริหาร โดยมีค่า Sig. (๒-Tailed) เท่ากับ .๔๖๑ ซึ่งมากกว่า ๐.๐๕

หมายความว่า ลักษณะการปฏิบัติตามกรอบมาตรฐานคุณวุฒิระดับอุดมศึกษาแห่งชาติไม่มีความสัมพันธ์กับความเข้าใจเกี่ยวกับกรอบมาตรฐานคุณวุฒิระดับอุดมศึกษาแห่งชาติของผู้บริหาร โดยค่าสัมประสิทธิ์สหสัมพันธ์ (r) เท่ากับ .๐๘๓ แสดงว่าตัวแปรทั้งสองไม่มีความสัมพันธ์กัน

๔.๑.๒ กลุ่มอาจารย์

(๑) ผลการศึกษาสถานภาพทั่วไปของผู้ตอบแบบสอบถาม

ตารางที่ ๑๘

จำนวนและร้อยละของสถานภาพของอาจารย์

สถานภาพ	จำนวน	ร้อยละ
บรรพชิต	๑๕๕	๓๔.๕
ฆราวาส	๒๙๓	๖๕.๓
ไม่ตอบ/ไม่สมบูรณ์	๑	๐.๒
รวม	๔๔๙	๑๐๐.๐

จากตารางที่ ๑๘ พบว่า สถานภาพของอาจารย์ ส่วนใหญ่เป็นฆราวาส ร้อยละ ๖๕.๓ รองลงมา คือ เป็นบรรพชิต ร้อยละ ๓๔.๕

ตารางที่ ๑๙

จำนวนและร้อยละของตำแหน่งของอาจารย์

ตำแหน่ง	จำนวน	ร้อยละ
อาจารย์ประจำ	๒๓๕	๕๒.๓
อาจารย์พิเศษ	๑๒๗	๒๘.๓
อาจารย์ประจำอัตราจ้าง	๘๑	๑๘.๐
ไม่ตอบ/ไม่สมบูรณ์	๖	๑.๓
รวม	๔๔๙	๑๐๐.๐

จากตารางที่ ๑๙ พบว่า ตำแหน่งของอาจารย์ ส่วนใหญ่เป็นอาจารย์ประจำ ร้อยละ ๕๒.๓ รองลงมา คือ เป็นอาจารย์พิเศษ ร้อยละ ๒๘.๓ และเป็นอาจารย์ประจำอัตราจ้าง ร้อยละ ๑๘.๐

ตารางที่ ๒๐
จำนวนและร้อยละของคณะของอาจารย์

คณะ	จำนวน	ร้อยละ
พุทธศาสตร์	๑๓๗	๓๐.๕
ครุศาสตร์	๙๔	๒๐.๙
มนุษยศาสตร์	๓๓	๗.๓
สังคมศาสตร์	๑๖๕	๓๖.๗
ไม่ตอบ/ไม่สมบูรณ์	๑๙	๔.๒
รวม	๔๔๙	๑๐๐.๐

จากตารางที่ ๒๐ พบว่า คณะของอาจารย์ ส่วนใหญ่สังกัดสังคมศาสตร์ ร้อยละ ๓๖.๗ รองลงมา คือ สังกัดพุทธศาสตร์ ร้อยละ ๓๐.๕ สังกัดครุศาสตร์ ร้อยละ ๒๐.๙ และสังกัดมนุษยศาสตร์ ร้อยละ ๗.๓

ตารางที่ ๒๑
จำนวนและร้อยละของส่วนงานที่สังกัดของอาจารย์

ส่วนงานที่สังกัด	จำนวน	ร้อยละ
ส่วนกลาง	๕๓	๑๑.๘
วิทยาเขต	๑๒๓	๒๗.๓
วิทยาลัยสงฆ์	๑๑๖	๒๕.๘
ห้องเรียน	๓๘	๘.๕
หน่วยวิทยบริการ	๘๙	๑๙.๘
ไม่ตอบ/ไม่สมบูรณ์	๓๐	๖.๗
รวม		

จากตารางที่ ๒๑ พบว่า ส่วนงานที่สังกัดของอาจารย์ ส่วนใหญ่สังกัดวิทยาเขต ร้อยละ ๒๗.๓ รองลงมา คือ สังกัดวิทยาลัยสงฆ์ ร้อยละ ๒๕.๘ สังกัดหน่วยวิทยบริการ ร้อยละ ๑๙.๘ สังกัดส่วนกลาง ร้อยละ ๑๑.๘ และสังกัดห้องเรียน ร้อยละ ๘.๕

ตารางที่ ๒๒
จำนวนและร้อยละของคุณวุฒิทางการศึกษาของอาจารย์

คุณวุฒิทางการศึกษา	จำนวน	ร้อยละ
ปริญญาโท	๓๒๐	๗๑.๓
ปริญญาเอก	๑๑๑	๒๔.๗
อื่นๆ	๑๒	๒.๗
รวม	๖	๑.๓

จากตารางที่ ๒๒ พบว่า คุณวุฒิทางการศึกษาของอาจารย์ ส่วนใหญ่สำเร็จการศึกษาระดับปริญญาโท ร้อยละ ๗๑.๓ รองลงมา คือ ปริญญาเอก ร้อยละ ๒๔.๗ และอื่นๆ ร้อยละ ๒.๗

ตารางที่ ๒๓
จำนวนและร้อยละของประสบการณ์ในการสอนของอาจารย์

ประสบการณ์ในการสอน	จำนวน	ร้อยละ
ไม่เกิน ๕ ปี	๑๕๕	๓๔.๕
๖ - ๑๐ ปี	๑๒๙	๒๘.๗
๑๐ - ๑๕ ปี	๕๖	๑๒.๕
๑๖ ปีขึ้นไป	๙๘	๒๑.๘
ไม่ตอบ/ไม่สมบูรณ์	๑๑	๒.๕
รวม	๔๕๙	๑๐๐.๐

จากตารางที่ ๒๓ พบว่า ประสบการณ์ในการสอนของอาจารย์ ส่วนใหญ่มีประสบการณ์ไม่เกิน ๕ ปี ร้อยละ ๓๔.๕ รองลงมา คือ มีประสบการณ์ ๖ - ๑๐ ปี ร้อยละ ๒๘.๗ มีประสบการณ์ ๑๖ ปีขึ้นไป ร้อยละ ๒๑.๘ และมีประสบการณ์ ๑๐ - ๑๕ ปี ร้อยละ ๑๒.๕

ตารางที่ ๒๔

จำนวนและร้อยละของการหาความรู้เกี่ยวกับกรอบมาตรฐานคุณวุฒิระดับอุดมศึกษาแห่งชาติ (มคอ.)
ของอาจารย์

การหาความรู้	จำนวน	ร้อยละ
การศึกษาด้วยตนเอง	๑๖๖	๓๗.๐
การเข้ารับการอบรม	๒๑๗	๔๘.๓
ไม่เคยหาความรู้มาก่อนเลย	๑๙	๔.๒
ไม่ตอบ/ไม่สมบูรณ์	๔๗	๑๐.๕
รวม	๔๔๙	๑๐๐.๐

จากตารางที่ ๒๔ พบว่า การหาความรู้เกี่ยวกับกรอบมาตรฐานคุณวุฒิระดับอุดมศึกษาแห่งชาติ (มคอ.) ของอาจารย์ ส่วนใหญ่การเข้ารับการอบรม ร้อยละ ๔๘.๓ รองลงมา คือ การศึกษาด้วยตนเอง ร้อยละ ๓๗.๐ และไม่เคยหาความรู้มาก่อนเลย ร้อยละ ๔.๒

ตารางที่ ๒๕

จำนวนและร้อยละของการผ่านการอบรมเกี่ยวกับกรอบมาตรฐานคุณวุฒิระดับอุดมศึกษาแห่งชาติ
(มคอ.) ของอาจารย์

การผ่านการอบรม	จำนวน	ร้อยละ
ไม่เคย	๑๕๙	๓๕.๔
เคย	๒๗๘	๖๑.๙
ไม่ตอบ/ไม่สมบูรณ์	๑๒	๒.๗
รวม	๔๔๙	๑๐๐.๐

จากตารางที่ ๒๕ พบว่า การผ่านการอบรมเกี่ยวกับกรอบมาตรฐานคุณวุฒิระดับอุดมศึกษาแห่งชาติ (มคอ.) ของอาจารย์ ส่วนใหญ่เคยผ่านการอบรม ร้อยละ ๖๑.๙ และไม่เคยผ่านการอบรม ร้อยละ ๓๕.๔

ตารางที่ ๒๖

จำนวนและร้อยละของประสบการณ์การรับผิดชอบเขียนเกี่ยวกับกรอบมาตรฐานคุณวุฒิ
ระดับอุดมศึกษาแห่งชาติ (มคอ.) ของอาจารย์

ประสบการณ์การรับผิดชอบเขียน มคอ.	จำนวน	ร้อยละ
เคย	๓๘๓	๘๕.๓
ไม่เคย	๕๒	๑๑.๖
ไม่ตอบ/ไม่สมบูรณ์	๑๔	๓.๑
รวม	๔๔๙	๑๐๐.๐

จากตารางที่ ๒๖ พบว่า ประสบการณ์การรับผิดชอบเขียนเกี่ยวกับกรอบมาตรฐานคุณวุฒิระดับอุดมศึกษาแห่งชาติ (มคอ.) ของอาจารย์ ส่วนใหญ่เคยมีประสบการณ์การรับผิดชอบ ร้อยละ ๘๕.๓ และไม่เคยมีประสบการณ์การรับผิดชอบร้อยละ ๑๑.๖ โดยผู้มีประสบการณ์เขียนเกี่ยวกับกรอบมาตรฐานคุณวุฒิระดับอุดมศึกษาแห่งชาติ (มคอ.) เฉลี่ย ๔.๕๖ รายวิชา

(๒) ผลการศึกษาความเข้าใจเกี่ยวกับกรอบมาตรฐานคุณวุฒิระดับอุดมศึกษาแห่งชาติ

ตารางที่ ๒๗

จำนวนและร้อยละของความเข้าใจเกี่ยวกับกรอบมาตรฐานคุณวุฒิระดับอุดมศึกษาแห่งชาติของ
อาจารย์

ความเข้าใจเกี่ยวกับกรอบ มคอ.	ตอบถูก		ตอบผิด		ไม่ตอบ	
	N	%	N	%	N	%
๑. มคอ. (TQF) เป็นเครื่องมือนำ แนวนโยบายการพัฒนาคุณภาพและ มาตรฐานการศึกษาตามที่กำหนดใน พ.ร.บ. การศึกษาแห่งชาติฯ สู่อการปฏิบัติอย่างเป็น รูปธรรม	๔๑๕	๙๒.๔	๑๗	๓.๘	๑๗	๓.๘
๒. มคอ. (TQF) มุ่งเน้นที่ Learning Outcomes ซึ่งเป็นมาตรฐานขั้นต่ำเชิง คุณภาพเพื่อประกันคุณภาพบัณฑิต	๓๔๙	๗๗.๗	๘๒	๑๘.๓	๑๘	๔.๐
๓. มคอ. (TQF) ไม่สัมพันธ์กับการประมวล กฎเกณฑ์และประกาศต่าง ๆ ที่เกี่ยวกับเรื่อง	๒๕๓	๕๖.๓	๑๖๕	๓๖.๗	๓๑	๖.๙

ความเข้าใจเกี่ยวกับกรอบ มคอ.	ตอบถูก		ตอบผิด		ไม่ตอบ	
	N	%	N	%	N	%
หลักสูตรและการจัดการเรียนการสอน						
๔. มคอ. (TQF) เป็นเครื่องมือสื่อสารให้ผู้มีส่วนได้ส่วนเสีย เช่น นักศึกษา ผู้ปกครอง ผู้ประกอบการ ฯลฯ เข้าใจและคุณลักษณะของบัณฑิตที่คาดว่าจะพึงมี	๓๔๔	๗๖.๖	๗๙	๑๗.๖	๒๖	๕.๘
๕. มคอ.(TQF) ไม่เกี่ยวข้องกับการเทียบเคียงคุณวุฒิหรือปริญญาระหว่างสถาบัน	๑๘๓	๔๐.๘	๒๒๙	๕๑.๐	๓๗	๘.๒
๖. มคอ.(TQF) ไม่เกี่ยวข้องกับความคุณภาพของบัณฑิต	๓๐๒	๖๗.๓	๑๑๖	๒๕.๘	๓๑	๖.๙
๗. มคอ.(TQF) ไม่ส่งเสริมการเรียนรู้ตลอดชีวิต	๒๘๐	๖๒.๔	๑๓๗	๓๐.๕	๓๒	๗.๑
๘. มคอ.(TQF) เป็นการประกันคุณภาพขั้นต่ำของบัณฑิตในแต่ละสาขา/สาขาวิชา หรือแต่ละคุณวุฒิ	๓๔๙	๗๗.๗	๗๒	๑๖.๐	๒๘	๖.๒
๙. มคอ.(TQF) เป็นเครื่องมือให้สาขาวิชาใช้กำกับดูแลคุณภาพการผลิตบัณฑิตกัน	๔๐๒	๙๓.๕	๒๒	๔.๙	๒๕	๕.๖
๑๐. สถานศึกษาจะต้องจัดทำ มคอ.(TQF) ทั้งหมด ๗ แบบ	๗๓	๑๖.๓	๓๔๗	๗๗.๓	๒๙	๖.๕
๑๑. มคอ. ๒ จะระบุแผนที่มีการกระจายความรับผิดชอบของหลักสูตร (Curriculum Mapping)	๓๙๕	๘๘.๐	๒๑	๔.๗	๓๓	๗.๓
๑๒. การทวนสอบคือการหาหลักฐานด้วยวิธีการต่าง ๆ เช่น การสังเกต การตรวจสอบ การประเมิน การสัมภาษณ์ ฯลฯ เพื่อพิสูจน์ว่า สิ่งที่กำหนดขึ้นนั้น ได้มีการดำเนินการและบรรลุตามวัตถุประสงค์หรือไม่	๔๐๓	๘๙.๘	๑๘	๔.๐	๒๘	๖.๒
๑๓. จุดเน้นของ มคอ.๕ คือ ประสิทธิภาพการสอน การปรับปรุงการสอนและการทวนผลสัมฤทธิ์ของนิสิต	๔๑๖	๙๒.๗	๑๕	๓.๓	๑๘	๔.๐

ความเข้าใจเกี่ยวกับกรอบ มคอ.	ตอบถูก		ตอบผิด		ไม่ตอบ	
	N	%	N	%	N	%
๑๔. การทวนสอบต้องมีอาจารย์ประจำหลักสูตรอย่างน้อยร้อยละ ๘๐ มีส่วนร่วมในการประชุมเพื่อวางแผน ติดตาม และ ทบทวนการดำเนินงานหลักสูตร	๔๗	๑๐.๕	๓๗๘	๘๔.๒	๒๔	๕.๓
๑๕. การทวนสอบผลสัมฤทธิ์ของนักศึกษาตามมาตรฐานผลการเรียนรู้ ที่กำหนดใน มคอ.๓ และ มคอ.๔ (ถ้ามี) อย่างน้อยร้อยละ ๒๕ ของรายวิชาที่เปิดสอนในแต่ละปีการศึกษา	๓๗๔	๘๓.๓	๔๗	๑๐.๕	๒๘	๖.๒
๑๖. อาจารย์ผู้สอนไม่จำเป็นต้องทำ มคอ.๓ หรือ มคอ.๔ หรือ มคอ.๕ หรือ มคอ.๖ ในรายวิชาที่รับผิดชอบ	๓๑๙	๗๑.๐	๙๘	๒๑.๘	๓๒	๗.๑
๑๗. อาจารย์ผู้สอนควรมีการพัฒนา/ปรับปรุงการจัดการเรียนการสอน จากผลการประเมินการดำเนินงานที่รายงานใน มคอ.๕ ปีที่แล้ว	๔๒๐	๙๓.๕	๑๒	๒.๗	๑๗	๓.๘
๑๘. คณะหรือสาขาวิชาต้องแต่งตั้งคณะกรรมการทวนสอบผลสัมฤทธิ์ของนักศึกษา	๔๐๔	๙๐.๐	๒๑	๔.๗	๒๔	๕.๓
๑๙. การกำหนดว่า วิชา ก. ๓ (๓-๐-๖) หมายถึง มีจำนวน ๓ หน่วยกิต ต้องออกแบบสอนบรรยาย ๓ ชั่วโมง/สัปดาห์ ปฏิบัติ ๐ ชั่วโมง/สัปดาห์ และศึกษาด้วยตนเอง ๖ ชั่วโมง/สัปดาห์	๔๐๔	๙๐.๐	๒๑	๔.๗	๒๔	๕.๓
๒๐. การออกแบบกิจกรรมการเรียนรู้และการประเมินผลไม่ต้องสอดคล้องวัตถุประสงค์	๒๗๕	๖๑.๒	๑๔๕	๓๒.๓	๒๙	๖.๕
เฉลี่ยรวม = ๑๔.๖๑ ส่วนเบี่ยงเบนมาตรฐาน = ๒.๙๙						

จากตารางที่ ๒๗ พบว่า ความเข้าใจเกี่ยวกับกรอบมาตรฐานคุณวุฒิระดับอุดมศึกษาแห่งชาติของอาจารย์ มีค่าเฉลี่ยรวม เท่ากับ ๑๔.๖๑ และส่วนเบี่ยงเบนมาตรฐาน เท่ากับ ๒.๙๙ เรียงตามลำดับความเข้าใจจากมากไปหาน้อย ดังนี้ ข้อ ๙. มคอ.(TQF) เป็นเครื่องมือให้สาขาวิชาใช้กำกับ

ดูแลคุณภาพการผลิตบัณฑิตกัน และข้อ ๑๗. อาจารย์ผู้สอนควรมีการพัฒนา/ปรับปรุงการจัดการเรียนการสอน จากผลการประเมินการดำเนินงานที่รายงานใน มคอ.๕ ปีที่แล้ว ร้อยละ ๙๓.๕ รองลงมาคือ ๑๓. จุดเน้นของ มคอ.๕ คือ ประสิทธิภาพการสอน การปรับปรุงการสอนและการทวนผลสัมฤทธิ์ของนิสิต ร้อยละ ๙๒.๗ และ๑. มคอ. (TQF) เป็นเครื่องมือนำแนวนโยบายการพัฒนาคุณภาพและมาตรฐานการศึกษาตามที่กำหนดใน พ.ร.บ.การศึกษาแห่งชาติฯ สู่การปฏิบัติอย่างเป็นรูปธรรม ร้อยละ ๙๒.๔ ตามลำดับ

ส่วนความเข้าใจ เรียงตามลำดับความเข้าใจจากน้อยไปหามาก ดังนี้ ๑๔. การทวนสอบต้องมีอาจารย์ประจำหลักสูตรอย่างน้อยร้อยละ ๘๐ มีส่วนร่วมในการประชุมเพื่อวางแผน ติดตาม และ ทบทวนการดำเนินงานหลักสูตร ร้อยละ ๑๐.๕ รองลงมาคือ ๑๐. สถานศึกษาจะต้องจัดทำ มคอ. (TQF) ทั้งหมด ๗ แบบ ร้อยละ ๑๖.๓ และข้อ ๕. มคอ.(TQF) ไม่เกี่ยวข้องกับการเทียบเคียงคุณวุฒิ หรือปริญญาระหว่างสถาบัน ร้อยละ ๔๐.๘ ตามลำดับ

ตารางที่ ๒๘

ค่าเฉลี่ยและส่วนเบี่ยงเบนมาตรฐานของความเข้าใจเกี่ยวกับกรอบมาตรฐานคุณวุฒิระดับอุดมศึกษา
แห่งชาติจำแนกตามสถานภาพของอาจารย์

สถานภาพ	μ	σ	t	Sig.
บรรพชิต	๑๔.๕๙	๒.๙๒	.๐๗๔	.๙๔๑
ฆราวาส	๑๔.๖๑	๓.๐๓		
เฉลี่ยรวม	๑๔.๖๐	๒.๙๙		

$P > ๐.๐๕$

จากตารางที่ ๒๘ พบว่า ความเข้าใจเกี่ยวกับกรอบมาตรฐานคุณวุฒิระดับอุดมศึกษาแห่งชาติจำแนกตามสถานภาพ โดยรวมมีคะแนนเฉลี่ย ๑๔.๖๐ ในรายละเอียด พบว่า ฆราวาส มีความเข้าใจ เฉลี่ย ๑๔.๖๑ รองลงมา คือ บรรพชิต มีความเข้าใจ เฉลี่ย ๑๔.๕๙

จากผลการเปรียบเทียบ พบว่า ความเข้าใจเกี่ยวกับกรอบมาตรฐานคุณวุฒิระดับอุดมศึกษาแห่งชาติกับสถานภาพแตกต่างกัน อย่างไม่มีนัยสำคัญทางสถิติที่ระดับ .๐๕

ตารางที่ ๒๙

ค่าเฉลี่ยและส่วนเบี่ยงเบนมาตรฐานของความเข้าใจเกี่ยวกับกรอบมาตรฐานคุณวุฒิระดับอุดมศึกษา
แห่งชาติจำแนกตามตำแหน่งของอาจารย์

ตำแหน่ง	μ	σ	ลำดับ
อาจารย์ประจำ	๑๔.๗๖	๒.๖๐	๑
อาจารย์พิเศษ	๑๔.๖๒	๓.๖๑	๒
อาจารย์ประจำอัตรากำลัง	๑๔.๑๘	๓.๐๔	๓
เฉลี่ยรวม	๑๔.๖๒	๓.๐๐	

จากตารางที่ ๒๙ พบว่า ความเข้าใจเกี่ยวกับกรอบมาตรฐานคุณวุฒิระดับอุดมศึกษา
แห่งชาติจำแนกตามตำแหน่ง โดยรวมมีคะแนนเฉลี่ย ๑๔.๖๒ ในรายละเอียด พบว่า อาจารย์ประจำ
มีความเข้าใจ เฉลี่ย ๑๔.๗๖ รองลงมา คือ อาจารย์พิเศษ มีความเข้าใจ เฉลี่ย ๑๔.๖๒ และอาจารย์
ประจำอัตรากำลัง มีความเข้าใจ เฉลี่ย ๑๔.๑๘

ตารางที่ ๓๐

การเปรียบเทียบความแปรปรวนของสถานภาพกับความเข้าใจเกี่ยวกับกรอบมาตรฐานคุณวุฒิ
ระดับอุดมศึกษาแห่งชาติจำแนกตามตำแหน่งของอาจารย์

แหล่งความแปรปรวน	df	SS	MS	F	Sig.
ระหว่างกลุ่ม	๒	๒๐.๕๗๓	๑๐.๒๘๖	๑.๑๔๖	.๓๑๙
ภายในกลุ่ม	๔๓๑	๓๘๗๐.๑๖๗	๘.๙๘๐		
รวม	๔๓๓	๓๘๙๐.๗๔๐			

$P > ๐.๐๕$

จากตารางที่ ๓๐ พบว่า ผลการทดสอบด้วยค่าสถิติ F-test ด้วยวิธีวิเคราะห์ความ
แปรปรวน(ANOVA) ที่ระดับนัยสำคัญ .๐๕ พบว่า ตำแหน่งที่แตกต่างกันมีความเข้าใจเกี่ยวกับกรอบ
มาตรฐานคุณวุฒิระดับอุดมศึกษาแห่งชาติแตกต่างกัน อย่างไรก็ตามไม่มีนัยสำคัญทางสถิติที่ระดับ .๐๕

ตารางที่ ๓๑

ค่าเฉลี่ยและส่วนเบี่ยงเบนมาตรฐานของความเข้าใจเกี่ยวกับกรอบมาตรฐานคุณวุฒิระดับอุดมศึกษา
แห่งชาติจำแนกตามคณะ

คณะ	μ	σ	ลำดับ
พุทธศาสตร์	๑๔.๖๕	๒.๘๗	๓
ครุศาสตร์	๑๔.๙๘	๒.๓๕	๑
มนุษยศาสตร์	๑๓.๗๔	๓.๒๗	๒
สังคมศาสตร์	๑๔.๕๒	๓.๓๙	๔
เฉลี่ยรวม	๑๔.๖๑	๓.๐๒	

จากตารางที่ ๓๑ พบว่า ความเข้าใจเกี่ยวกับกรอบมาตรฐานคุณวุฒิระดับอุดมศึกษา
แห่งชาติจำแนกตามคณะ โดยรวมมีคะแนนเฉลี่ย ๑๔.๖๑ ในรายละเอียด พบว่า อาจารย์สังกัดคณะ
ครุศาสตร์ มีความเข้าใจ เฉลี่ย ๑๔.๙๘ รองลงมา คือ อาจารย์สังกัดคณะมนุษยศาสตร์ มีความเข้าใจ
เฉลี่ย ๑๔.๖๕ อาจารย์สังกัดคณะพุทธศาสตร์ มีความเข้าใจ เฉลี่ย ๑๔.๖๕ และอาจารย์สังกัดคณะ
สังคมศาสตร์ มีความเข้าใจ เฉลี่ย ๑๔.๕๒

ตารางที่ ๓๒

การเปรียบเทียบความแปรปรวนของสถานภาพกับความเข้าใจเกี่ยวกับกรอบมาตรฐานคุณวุฒิ
ระดับอุดมศึกษาแห่งชาติจำแนกตามคณะของอาจารย์

แหล่งความแปรปรวน	df	SS	MS	F	Sig.
ระหว่างกลุ่ม	๓	๓๗.๔๘๗	๑๒.๔๘๖	๑.๓๗๗	.๒๔๙
ภายในกลุ่ม	๔๑๕	๓๗๖๖.๕๓๗	๙.๐๗๖		
รวม	๔๑๘	๓๘๐๔.๐๒๔			

$P > ๐.๐๕$

จากตารางที่ ๓๒ พบว่า ผลการทดสอบด้วยค่าสถิติ F-test ด้วยวิธีวิเคราะห์ความ
แปรปรวน(ANOVA) ที่ระดับนัยสำคัญ .๐๕ พบว่า คณะที่แตกต่างกันมีความเข้าใจเกี่ยวกับกรอบ
มาตรฐานคุณวุฒิระดับอุดมศึกษาแห่งชาติแตกต่างกัน อย่างไม่มีนัยสำคัญทางสถิติที่ระดับ .๐๕

ตารางที่ ๓๓

ค่าเฉลี่ยและส่วนเบี่ยงเบนมาตรฐานของความเข้าใจเกี่ยวกับกรอบมาตรฐานคุณวุฒิระดับอุดมศึกษา
แห่งชาติจำแนกตามส่วนงานที่สังกัดของอาจารย์

ส่วนงานที่สังกัด	μ	σ	ลำดับ
ส่วนกลาง	๑๕.๑๕	๓.๐๖	๑
วิทยาเขต	๑๔.๕๐	๒.๘๒	๔
วิทยาลัยสงฆ์	๑๔.๗๗	๒.๘๐	๒
ห้องเรียน	๑๔.๖๘	๒.๘๐	๓
หน่วยวิทยบริการ	๑๔.๒๒	๓.๕๓	๕
เฉลี่ยรวม	๑๔.๖๑	๓.๐๑	

จากตารางที่ ๓๓ พบว่า ความเข้าใจเกี่ยวกับกรอบมาตรฐานคุณวุฒิระดับอุดมศึกษา
แห่งชาติจำแนกตามส่วนงานที่สังกัด โดยรวมมีคะแนนเฉลี่ย ๑๔.๖๑ ในรายละเอียด พบว่า อาจารย์
สังกัดส่วนกลาง มีความเข้าใจ เฉลี่ย ๑๕.๑๕ รองลงมา คือ อาจารย์สังกัดวิทยาลัยสงฆ์ มีความ
เข้าใจ เฉลี่ย ๑๔.๗๗อาจารย์สังกัดห้องเรียน มีความเข้าใจ เฉลี่ย ๑๔.๖๘ อาจารย์สังกัดวิทยาเขต มี
ความเข้าใจ เฉลี่ย ๑๔.๕๐ และอาจารย์สังกัดหน่วยวิทยบริการ มีความเข้าใจ เฉลี่ย ๑๔.๒๒

ตารางที่ ๓๔

การเปรียบเทียบความแปรปรวนของสถานภาพกับความเข้าใจเกี่ยวกับกรอบมาตรฐานคุณวุฒิ
ระดับอุดมศึกษาแห่งชาติจำแนกตามส่วนงานที่สังกัดของอาจารย์

แหล่งความแปรปรวน	df	SS	MS	F	Sig.
ระหว่างกลุ่ม	๔	๓๓.๕๔๖	๘.๓๘๗	.๙๒๕	.๔๔๙
ภายในกลุ่ม	๔๐๕	๓๖๗๑.๗๙๓	๙.๐๖๖		
รวม	๔๐๙	๓๗๐๕.๓๓๙			

$P > ๐.๐๕$

จากตารางที่ ๓๔ พบว่า ผลการทดสอบด้วยค่าสถิติ F-test ด้วยวิธีวิเคราะห์ความแปรปรวน(ANOVA) ที่ระดับนัยสำคัญ .๐๕ พบว่า ส่วนงานที่สังกัดที่แตกต่างกันมีความเข้าใจเกี่ยวกับกรอบมาตรฐานคุณวุฒิระดับอุดมศึกษาแห่งชาติแตกต่างกัน อย่างไม่มีนัยสำคัญทางสถิติที่ระดับ .๐๕

ตารางที่ ๓๕

ค่าเฉลี่ยและส่วนเบี่ยงเบนมาตรฐานของความเข้าใจเกี่ยวกับกรอบมาตรฐานคุณวุฒิระดับอุดมศึกษา
แห่งชาติจำแนกตามคุณวุฒิทางการศึกษาของอาจารย์

คุณวุฒิทางการศึกษา	μ	σ	ลำดับ
ปริญญาโท	๑๔.๖๖	๒.๙๗	๒
ปริญญาเอก	๑๔.๖๕	๒.๘๘	๓
อื่นๆ	๑๔.๙๒	๒.๕๔	๑
เฉลี่ยรวม	๑๔.๖๗	๒.๙๓	

จากตารางที่ ๓๕ พบว่า ความเข้าใจเกี่ยวกับกรอบมาตรฐานคุณวุฒิระดับอุดมศึกษาแห่งชาติจำแนกตามคุณวุฒิทางการศึกษา โดยรวมมีคะแนนเฉลี่ย ๑๔.๖๗ ในรายละเอียด พบว่า อาจารย์สำเร็จการศึกษาอื่นๆ มีความเข้าใจ เฉลี่ย ๑๕.๙๒ รองลงมา คือ อาจารย์สำเร็จปริญญาโท มีความเข้าใจ เฉลี่ย ๑๔.๖๖ และอาจารย์สำเร็จปริญญาเอก มีความเข้าใจ เฉลี่ย ๑๔.๖๕

ตารางที่ ๓๖

การเปรียบเทียบความแปรปรวนของสถานภาพกับความเข้าใจเกี่ยวกับกรอบมาตรฐานคุณวุฒิ
ระดับอุดมศึกษาแห่งชาติจำแนกตามคุณวุฒิทางการศึกษาของอาจารย์

แหล่งความแปรปรวน	df	SS	MS	F	Sig.
ระหว่างกลุ่ม	๒	.๘๐๔	.๔๐๒	๐.๔๗	.๙๕๔
ภายในกลุ่ม	๔๓๐	๓๗๐๑.๖๓๙	๘.๖๐๘		
รวม	๔๓๒	๓๗๐๒.๔๔๓			

$P > ๐.๐๕$

จากตารางที่ ๓๖ พบว่า ผลการทดสอบด้วยค่าสถิติ F-test ด้วยวิธีวิเคราะห์ความแปรปรวน(ANOVA) ที่ระดับนัยสำคัญ .๐๕ พบว่า คุณวุฒิทางการศึกษาที่แตกต่างกันมีความเข้าใจเกี่ยวกับกรอบมาตรฐานคุณวุฒิระดับอุดมศึกษาแห่งชาติแตกต่างกัน อย่างไม่มีนัยสำคัญทางสถิติที่ระดับ .๐๕

ตารางที่ ๓๗

ค่าเฉลี่ยและส่วนเบี่ยงเบนมาตรฐานของความเข้าใจเกี่ยวกับกรอบมาตรฐานคุณวุฒิระดับอุดมศึกษา
แห่งชาติจำแนกตามประสบการณ์ในการสอนของอาจารย์

ประสบการณ์ในการสอน	μ	σ	ลำดับ
ไม่เกิน ๕ ปี	๑๔.๔๘	๓.๒๓	๓
๖ - ๑๐ ปี	๑๔.๙๔	๒.๔๕	๒
๑๐ - ๑๕ ปี	๑๕.๔๕	๒.๐๗	๑
๑๖ ปีขึ้นไป	๑๔.๐๖	๓.๔๕	๔
เฉลี่ยรวม	๑๔.๖๕	๒.๙๖	

จากตารางที่ ๓๗ พบว่า ความเข้าใจเกี่ยวกับกรอบมาตรฐานคุณวุฒิระดับอุดมศึกษาแห่งชาติจำแนกตามประสบการณ์ในการสอน โดยรวมมีคะแนนเฉลี่ย ๑๔.๖๕ ในรายละเอียด พบว่า อาจารย์ที่มีประสบการณ์ในการสอน ๑๐ - ๑๕ ปี มีความเข้าใจ เฉลี่ย ๑๕.๔๕ รองลงมา คือ อาจารย์ที่มีประสบการณ์ในการสอน ๖ - ๑๐ ปี มีความเข้าใจ เฉลี่ย ๑๔.๙๔ อาจารย์ที่มีประสบการณ์ในการสอน ไม่เกิน ๕ ปี มีความเข้าใจ เฉลี่ย ๑๔.๔๘ และอาจารย์ที่มีประสบการณ์ในการสอน ๑๖ ปีขึ้นไป มีความเข้าใจ เฉลี่ย ๑๔.๐๖

ตารางที่ ๓๘

การเปรียบเทียบความแปรปรวนของสถานภาพกับความเข้าใจเกี่ยวกับกรอบมาตรฐานคุณวุฒิ
ระดับอุดมศึกษาแห่งชาติจำแนกตามประสบการณ์ในการสอนของอาจารย์

แหล่งความแปรปรวน	df	SS	MS	F	Sig.
ระหว่างกลุ่ม	๓	๘๒.๘๕๘	๒๗.๖๑๙	๓.๑๙๖	.๐๒๓*
ภายในกลุ่ม	๔๒๕	๓๖๗๒.๖๙๔	๘.๖๔๒		
รวม	๔๒๘	๓๗๕๕.๕๕๒			

*P ≤ ๐.๐๕

จากตารางที่ ๓๘ พบว่า ผลการทดสอบด้วยค่าสถิติ F-test ด้วยวิธีวิเคราะห์ความแปรปรวน (ANOVA) ที่ระดับนัยสำคัญ .๐๕ พบว่า ประสบการณ์ในการสอนที่แตกต่างกันมีความเข้าใจเกี่ยวกับกรอบมาตรฐานคุณวุฒิระดับอุดมศึกษาแห่งชาติแตกต่างกัน อย่างมีนัยสำคัญทางสถิติที่ระดับ .๐๕ และเมื่อทำการทดสอบต่อเนื่องด้วยวิธีการทดสอบแบบ LSD (Least Significant Difference) ได้ผลดังตารางที่ ๗

ตารางที่ ๓๙

ผลการทดสอบเพื่อเปรียบเทียบค่าเฉลี่ยความเข้าใจเกี่ยวกับกรอบมาตรฐานคุณวุฒิระดับอุดมศึกษา
แห่งชาติรายคู่ของประสบการณ์ในการสอนของอาจารย์

ส่วนงานที่สังกัด	μ	ไม่เกิน ๕ ปี	๖ – ๑๐ ปี	๑๐ – ๑๕ ปี	๑๖ ปีขึ้นไป
ไม่เกิน ๕ ปี	๑๔.๔๘	-	-๔.๕๗๒	-๘.๗๔๓*	.๔๑๖๔
๖ – ๑๐ ปี	๑๔.๙๔		-	-๕.๑๗๐	.๘๗๓๓*
๑๐ – ๑๕ ปี	๑๕.๔๕			-	๑.๓๙๐๗*
๑๖ ปีขึ้นไป	๑๔.๐๖				-

*P ≤ ๐.๐๕

จากตารางที่ ๓๙ ผลการทดสอบเพื่อเปรียบเทียบค่าเฉลี่ยรายคู่ด้วยค่าสถิติ LSD ที่ระดับนัยสำคัญ ๐.๐๕ พบว่า มีความแตกต่างกันเป็นรายคู่ ดังนี้

ผู้มีประสบการณ์ในการสอนไม่เกิน ๕ ปี มีระดับความเข้าใจเกี่ยวกับกรอบมาตรฐานคุณวุฒิระดับอุดมศึกษาแห่งชาติ แตกต่างกับผู้มีประสบการณ์ในการสอน ๑๐ – ๑๕ ปีอย่างมีนัยสำคัญทางสถิติที่ระดับ .๐๕

ผู้มีประสบการณ์ในการสอน ๖ – ๑๐ ปี มีระดับความเข้าใจเกี่ยวกับกรอบมาตรฐานคุณวุฒิระดับอุดมศึกษาแห่งชาติ แตกต่างกับผู้มีประสบการณ์ในการสอน ๑๖ ปีขึ้นไป อย่างมีนัยสำคัญทางสถิติที่ระดับ .๐๕

ผู้มีประสบการณ์ในการสอน ๑๐ – ๑๕ ปี มีระดับความเข้าใจเกี่ยวกับกรอบมาตรฐานคุณวุฒิระดับอุดมศึกษาแห่งชาติ แตกต่างกับผู้มีประสบการณ์ในการสอน ๑๖ ปีขึ้นไป อย่างมีนัยสำคัญทางสถิติที่ระดับ .๐๕

ตารางที่ ๔๐

ค่าเฉลี่ยและส่วนเบี่ยงเบนมาตรฐานของความเข้าใจเกี่ยวกับกรอบมาตรฐานคุณวุฒิระดับอุดมศึกษาแห่งชาติจำแนกตามการหาความรู้เกี่ยวกับกรอบมาตรฐานคุณวุฒิระดับอุดมศึกษาแห่งชาติ (มคอ.) ของอาจารย์

การหาความรู้	μ	σ	ลำดับ
การศึกษาด้วยตนเอง	๑๔.๔๕	๓.๐๒	๒
การเข้ารับการอบรม	๑๔.๖๙	๒.๙๗	๑
ไม่เคยหาความรู้มาก่อนเลย	๑๓.๕๓	๓.๓๖	๓
เฉลี่ยรวม	๑๔.๕๓	๓.๐๑	

จากตารางที่ ๔๐ พบว่า ความเข้าใจเกี่ยวกับกรอบมาตรฐานคุณวุฒิระดับอุดมศึกษาแห่งชาติจำแนกตามการหาความรู้เกี่ยวกับกรอบมาตรฐานคุณวุฒิระดับอุดมศึกษาแห่งชาติ (มคอ.) โดยรวมมีคะแนนเฉลี่ย ๑๔.๕๓ ในรายละเอียด พบว่า อาจารย์ที่เข้ารับการอบรม มีความเข้าใจ เฉลี่ย ๑๔.๖๙ รองลงมา คือ อาจารย์ที่ศึกษาด้วยตนเองมีความเข้าใจ เฉลี่ย ๑๔.๔๕ และอาจารย์ที่ไม่เคยหาความรู้มาก่อนเลย มีความเข้าใจ เฉลี่ย ๑๓.๕๓

ตารางที่ ๔๑

การเปรียบเทียบความแปรปรวนของสถานภาพกับความเข้าใจเกี่ยวกับกรอบมาตรฐานคุณวุฒิระดับอุดมศึกษาแห่งชาติจำแนกตามการหาความรู้เกี่ยวกับกรอบมาตรฐานคุณวุฒิระดับอุดมศึกษาแห่งชาติ (มคอ.) ของอาจารย์

แหล่งความแปรปรวน	df	SS	MS	F	Sig.
ระหว่างกลุ่ม	๒	๒๕.๕๗๕	๑๒.๗๘๗	๑.๔๑๐	.๒๔๕
ภายในกลุ่ม	๓๙๑	๓๕๕๖.๔๙๖	๙.๐๗๐		
รวม	๓๙๓	๓๕๗๒.๐๗๑			

$P > ๐.๐๕$

จากตารางที่ ๔๑ พบว่า ผลการทดสอบด้วยค่าสถิติ F-test ด้วยวิธีวิเคราะห์ความแปรปรวน(ANOVA) ที่ระดับนัยสำคัญ .๐๕ พบว่า การหาความรู้เกี่ยวกับกรอบมาตรฐานคุณวุฒิระดับอุดมศึกษาแห่งชาติ (มคอ.) ที่แตกต่างกันมีความเข้าใจเกี่ยวกับกรอบมาตรฐานคุณวุฒิระดับอุดมศึกษาแห่งชาติแตกต่างกัน อย่างไม่มีนัยสำคัญทางสถิติที่ระดับ .๐๕

ตารางที่ ๔๒

ค่าเฉลี่ยและส่วนเบี่ยงเบนมาตรฐานของความเข้าใจเกี่ยวกับกรอบมาตรฐานคุณวุฒิระดับอุดมศึกษาแห่งชาติจำแนกตาม การผ่านการอบรมเกี่ยวกับกรอบมาตรฐานคุณวุฒิระดับอุดมศึกษาแห่งชาติ (มคอ.) ของอาจารย์

การผ่านการอบรม	μ	σ	t	Sig.
ไม่เคย	๑๔.๒๗	๒.๙๖	๑.๔๙๗	.๑๓๕
เคย	๑๔.๗๒	๓.๐๑		
เฉลี่ยรวม	๑๔.๕๖	๓.๐๐		

$P > ๐.๐๕$

จากตารางที่ ๔๒ พบว่า ความเข้าใจเกี่ยวกับกรอบมาตรฐานคุณวุฒิระดับอุดมศึกษาแห่งชาติจำแนกตามการผ่านการอบรมเกี่ยวกับกรอบมาตรฐานคุณวุฒิระดับอุดมศึกษาแห่งชาติ (มคอ.) โดยรวมมีคะแนนเฉลี่ย ๑๔.๕๖ ในรายละเอียด พบว่า อาจารย์ที่ผ่านการอบรม มีความเข้าใจเฉลี่ย ๑๔.๗๒ และอาจารย์ที่ไม่ผ่านการอบรม มีความเข้าใจ เฉลี่ย ๑๔.๒๗

จากผลการเปรียบเทียบ พบว่า ความเข้าใจเกี่ยวกับกรอบมาตรฐานคุณวุฒิระดับอุดมศึกษา แห่งชาติกับการผ่านการอบรมเกี่ยวกับกรอบมาตรฐานคุณวุฒิระดับอุดมศึกษาแห่งชาติ (มคอ.) แตกต่างกันอย่างไม่มีนัยสำคัญทางสถิติที่ระดับ .๐๕

ตารางที่ ๔๔

ค่าเฉลี่ยและส่วนเบี่ยงเบนมาตรฐานของความเข้าใจเกี่ยวกับกรอบมาตรฐานคุณวุฒิระดับอุดมศึกษา แห่งชาติจำแนกตามประสบการณ์การรับผิดชอบเขียนเกี่ยวกับกรอบมาตรฐานคุณวุฒิระดับอุดมศึกษา แห่งชาติ (มคอ.) ของอาจารย์

ประสบการณ์การรับผิดชอบ เขียน มคอ.	μ	σ	t	Sig.
เคย	๑๔.๖๔	๒.๙๙	๑.๓๑๘	.๑๘๘
ไม่เคย	๑๔.๐๖	๒.๙๕		
เฉลี่ยรวม	๑๔.๕๗	๒.๙๙		

$P > ๐.๐๕$

จากตารางที่ ๔๔ พบว่า ความเข้าใจเกี่ยวกับกรอบมาตรฐานคุณวุฒิระดับอุดมศึกษา แห่งชาติจำแนกตามประสบการณ์การรับผิดชอบเขียนเกี่ยวกับกรอบมาตรฐานคุณวุฒิระดับอุดมศึกษา แห่งชาติ (มคอ.) โดยรวมมีคะแนนเฉลี่ย ๑๔.๕๗ ในรายละเอียด พบว่า อาจารย์ที่เคยมีประสบการณ์ การรับผิดชอบเขียน มีความเข้าใจ เฉลี่ย ๑๔.๖๔ และอาจารย์ที่ไม่เคยมีประสบการณ์การรับผิดชอบ เขียน มีความเข้าใจ เฉลี่ย ๑๔.๐๖

จากผลการเปรียบเทียบ พบว่า ความเข้าใจเกี่ยวกับกรอบมาตรฐานคุณวุฒิระดับอุดมศึกษา แห่งชาติกับประสบการณ์การรับผิดชอบเขียนเกี่ยวกับกรอบมาตรฐานคุณวุฒิระดับอุดมศึกษาแห่งชาติ (มคอ.) แตกต่างกันอย่างไม่มีนัยสำคัญทางสถิติที่ระดับ .๐๕

(๓) ผลการศึกษาลักษณะการปฏิบัติตามกรอบมาตรฐานคุณวุฒิระดับอุดมศึกษาแห่งชาติ

ตารางที่ ๔๕

จำนวน ร้อยละ ค่าเฉลี่ยและส่วนเบี่ยงเบนมาตรฐานของลักษณะการปฏิบัติตามกรอบมาตรฐาน
คุณวุฒิระดับอุดมศึกษาแห่งชาติ ด้านการเตรียมความพร้อมของอาจารย์

ด้านการเตรียมความพร้อม	ไม่ได้ปฏิบัติ		ระดับปฏิบัติ		ลำดับ
	N	%	μ	σ	
๑.ศึกษาข้อมูลความรู้เกี่ยวกับกรอบมาตรฐานคุณวุฒิระดับอุดมศึกษาแห่งชาติ (มคอ.)	๔	๐.๙	๓.๘๙	๐.๙๒	๔
๒.ศึกษาข้อมูลความรู้เกี่ยวกับวิธีการจัดการเรียนรู้ตามกรอบมาตรฐานคุณวุฒิระดับอุดมศึกษาแห่งชาติ(มคอ.)	๒	๐.๔	๓.๙๑	๐.๘๗	๒
๓.ศึกษาข้อมูลความรู้เกี่ยวกับการจัดการเรียนรู้ให้ผู้เรียนมีคุณธรรม จริยธรรม และค่านิยมตามกรอบมาตรฐานคุณวุฒิระดับอุดมศึกษาแห่งชาติ (มคอ.)	๔	๐.๙	๓.๙๓	๐.๘๖	๑
๔.ศึกษาข้อมูลความรู้เกี่ยวกับรูปแบบการวัดผลและประเมินผลตามกรอบมาตรฐานคุณวุฒิระดับอุดมศึกษาแห่งชาติ (มคอ.)	๓	๐.๗	๓.๘๙	๐.๘๘	๓
๕.ให้คำอธิบายการจัดทำกรอบมาตรฐานคุณวุฒิระดับอุดมศึกษาแห่งชาติ(มคอ.)แก่นิสิตและเพื่อนอาจารย์ได้	๕	๑.๑	๓.๖๘	๐.๙๕	๙
๖.แลกเปลี่ยนเรียนรู้เพื่อนอาจารย์เพื่อการปฏิบัติตามกรอบมาตรฐานคุณวุฒิระดับอุดมศึกษาแห่งชาติ(มคอ.)	๖	๑.๓	๓.๖๘	๐.๙๗	๑๐

ด้านการเตรียมความพร้อม	ไม่ได้ปฏิบัติ		ระดับปฏิบัติ		ลำดับ
	N	%	μ	σ	
๗.จัดการเรียนการสอนแบบบูรณาการ พันธกิจตามกรอบมาตรฐานคุณวุฒิ ระดับอุดมศึกษาแห่งชาติ	๕	๑.๑	๓.๘๐	๐.๙๖	๗
๘.ค้นคว้าและปรับปรุงวิธีการสอนของ ตนเองให้สอดคล้องกรอบมาตรฐานคุณวุฒิ ระดับอุดมศึกษาแห่งชาติและเหมาะสมกับ ผู้เรียนและสภาพสังคม	๘	๑.๘	๓.๘๘	๐.๙๕	๕
๙.ศึกษาข้อมูลความรู้เกี่ยวกับการทวน สอบผลสัมฤทธิ์ตามมาตรฐานผลการ เรียนรู้	๘	๑.๘	๓.๗๑	๐.๙๙	๘
๑๐.ศึกษาข้อมูลความรู้การกำหนดจำนวน หน่วยกิตและจำนวนชั่วโมงเรียนต่อ สัปดาห์ของแต่ละรายวิชาเพื่อการ ออกแบบการเรียนการสอนให้ถูกต้องตาม กรอบมาตรฐานคุณวุฒิระดับอุดมศึกษา แห่งชาติ	๖	๑.๓	๓.๘๗	๐.๙๕	๖
รวม			๓.๘๒	๐.๗๒	

จากตารางที่ ๔๕ พบว่า ลักษณะการปฏิบัติตามกรอบมาตรฐานคุณวุฒิระดับอุดมศึกษา
แห่งชาติ ด้านการเตรียมความพร้อม โดยรวม ค่าเฉลี่ย ๓.๘๒ เรียงตามลำดับมากไปหาน้อย คือ
ศึกษาข้อมูลความรู้เกี่ยวกับการจัดการเรียนรู้ให้ผู้เรียนมีคุณธรรม จริยธรรม และค่านิยมตามกรอบ
มาตรฐานคุณวุฒิระดับอุดมศึกษาแห่งชาติ (มคอ.) ค่าเฉลี่ย ๓.๙๓ รองลงมาคือ ศึกษาข้อมูลความรู้
เกี่ยวกับวิธีการจัดการเรียนรู้ตามกรอบมาตรฐานคุณวุฒิระดับอุดมศึกษาแห่งชาติ(มคอ.) ค่าเฉลี่ย
๓.๙๑ และศึกษาข้อมูลความรู้เกี่ยวกับรูปแบบการวัดผลและประเมินผลตามกรอบมาตรฐานคุณวุฒิ
ระดับอุดมศึกษาแห่งชาติ (มคอ.) ค่าเฉลี่ย ๓.๘๙ ตามลำดับ

เมื่อเรียงตามลำดับน้อยไปหามาก คือ แลกเปลี่ยนเรียนรู้เพื่อนอาจารย์เพื่อการปฏิบัติตาม
กรอบมาตรฐานคุณวุฒิระดับอุดมศึกษาแห่งชาติ (มคอ.) ค่าเฉลี่ย ๓.๖๘ ต่อจากนั้นคือ ให้คำอธิบาย
การจัดทำกรอบมาตรฐานคุณวุฒิระดับอุดมศึกษาแห่งชาติ(มคอ.) แก่นิสิตและเพื่อนอาจารย์ได้
ค่าเฉลี่ย ๓.๖๘ และศึกษาข้อมูลความรู้เกี่ยวกับการทวนสอบผลสัมฤทธิ์ตามมาตรฐานผลการเรียนรู้
ค่าเฉลี่ย ๓.๗๑ ตามลำดับ

ตารางที่ ๔๖

จำนวน ร้อยละ ค่าเฉลี่ยและส่วนเบี่ยงเบนมาตรฐานของลักษณะการปฏิบัติตามกรอบมาตรฐาน
คุณวุฒิระดับอุดมศึกษาแห่งชาติ ด้านการจัดทำรายละเอียด มคอ.๓,๔ และรายงาน มคอ.๕,๖
ของอาจารย์

ด้านการจัดทำรายละเอียด	ไม่ได้ปฏิบัติ		ระดับปฏิบัติ		ลำดับ
	N	%	μ	σ	
๑.ศึกษาทำความเข้าใจสาระสำคัญใน มคอ. ๒	๕	๑.๑	๓.๘๑	๑.๐๒	๒๒
๒.กำหนดจุดมุ่งหมายและวัตถุประสงค์ ครบถ้วน ตรงกับ Curriculum mapping และครอบคลุมคำอธิบายรายวิชา	๘	๑.๘	๓.๙๔	๐.๙๙	๘
๓.กำหนดจุดมุ่งหมายและวัตถุประสงค์ ของผลการเรียนรู้เพิ่มเติม (Intended subdomain) ที่ครอบคลุมอัตลักษณ์/ เอกลักษณ์/จุดเน้นของหลักสูตร	๘	๑.๘	๓.๘๙	๐.๙๗	๑๔
๔.ระบุวัตถุประสงค์ครบถ้วนครอบคลุม ผลลัพธ์การเรียนรู้ (Learning Outcome)	๓	๐.๗	๓.๙๕	๐.๘๒	๗
๕.กำหนดคำอธิบายรายวิชาตรงกับ หลักสูตร/มคอ.๒	๕	๑.๑	๓.๙๘	๐.๘๗	๓
๖.กำหนดจำนวนชั่วโมงครบถ้วน สอดคล้องกับจำนวนหน่วยกิต	๓	๐.๗	๔.๐๕	๐.๘๒	๒
๗.กำหนดผลลัพธ์การเรียนรู้ (Learning Outcome)) ครบถ้วน ตรงกับ Curriculum mapping	๔	๐.๙	๓.๘๙	๐.๘๗	๑๓

ด้านการจัดทำรายละเอียด	ไม่ได้ปฏิบัติ		ระดับปฏิบัติ		ลำดับ
	N	%	μ	σ	
๘. กำหนดผลลัพธ์การเรียนรู้ (Learning Outcome) สอดคล้องกับวิธีการสอน และวิธีการประเมินผล	๒	๐.๔	๓.๙๗	๐.๘๐	๔
๙. กำหนดหัวข้อ เนื้อหาสาระ (Content) ครบ สอดคล้องกับคำอธิบายรายวิชา และจำนวนชั่วโมงเหมาะสมกับเนื้อหา	๔	๐.๙	๔.๐๖	๐.๘๗	๑
๑๐. กำหนดกิจกรรมการเรียนการสอน เหมาะสม สอดคล้อง กับเนื้อหา ที่ กำหนดในหัวข้อและ ผลลัพธ์การเรียนรู้ (Learning Outcome) ที่จะมุ่งพัฒนา นักศึกษาและครอบคลุมกิจกรรมการเรียน การสอนที่กำหนดไว้ในหมวดที่ ๔	๒	๐.๔	๓.๙๖	๐.๘๕	๖
๑๑. ออกแบบกิจกรรมการเรียนรู้ อย่าง หลากหลายสอดคล้องกับเนื้อหา ความ ต้องการและการพัฒนาศักยภาพผู้เรียน ตลอดจนสภาพสังคม	๕	๑.๑	๓.๘๕	๐.๙๒	๑๕
๑๒. เปิดโอกาสให้ผู้เรียนมีส่วนร่วมในการ กำหนดกิจกรรมและการประเมินผลการ เรียนรู้	๗	๑.๖	๓.๙๓	๐.๙๖	๙
๑๓. ออกแบบและจัดกิจกรรมการเรียนรู้ที่ สอดแทรกคุณธรรม จริยธรรมแก่ผู้เรียน ตามข้อกำหนดใน มคอ.๒	๖	๑.๓	๓.๙๕	๐.๙๖	๕
๑๔. ออกแบบและจัดกิจกรรมพัฒนา ผู้เรียนด้านทักษะการคิด ความเป็นไทย การอยู่ร่วมกันในสังคม และรู้เท่าทันการ เปลี่ยนแปลง	๔	๐.๙	๓.๙๒	๐.๘๙	๑๐

ด้านการจัดทำรายละเอียด	ไม่ได้ปฏิบัติ		ระดับปฏิบัติ		ลำดับ
	N	%	μ	σ	
๑๕. ออกแบบและแสดงรายการกิจกรรมมอบหมายที่แสดงถึงผลการเรียนรู้ที่เป็นรูปธรรมและสะท้อนวัตถุประสงค์รายวิชา	๔	๐.๙	๓.๙๐	๐.๙๐	๑๑
๑๖. วิเคราะห์จุดแข็งและจุดอ่อนการจัดการเรียนการสอนของตนเองเพื่อเป็นพัฒนาให้สอดคล้องกับกรอบมาตรฐานคุณวุฒิระดับอุดมศึกษาแห่งชาติ	๘	๑.๘	๓.๘๑	๐.๙๘	๒๑
๑๗. สำรวจสภาพการเรียนการสอนในชั้นเรียนเพื่อดำเนินการวิจัยในชั้นเรียน	๗	๑.๖	๓.๖๗	๑.๐๔	๒๙
๑๘. กำหนดวิธีการประเมินผลการเรียนรู้ที่สอดคล้องกับกิจกรรมการเรียนการสอนที่ระบุไว้ในแผนการสอน (หมวดที่ ๕) และผลลัพธ์การเรียนรู้ (Learning Outcome)	๕	๑.๑	๓.๘๓	๐.๙๒	๑๘
๑๙. กำหนดวิธีการประเมินผล สัดส่วน และระยะเวลาของการประเมินผลสอดคล้องกับเนื้อหาสาระของรายวิชา	๗	๑.๖	๓.๘๓	๐.๙๓	๑๙
๒๐. กำหนดวิธีการประเมินผลการเรียนรู้ที่สอดคล้องกับวิธีการประเมินผลของแต่ละ Domain ที่ระบุในหมวด ๔	๔	๐.๙	๓.๗๙	๐.๙๑	๒๔
๒๑. กำหนดวิธีการวัดและประเมินผลลัพธ์การเรียนรู้ (Learning Outcome) ครบตามที่ระบุไว้ใน Curriculum mapping	๒	๐.๔	๓.๘๙	๐.๘๔	๑๒
๒๒. กำหนดเครื่องมือวัดผลตามสภาพจริงที่สะท้อนว่าผู้เรียนมีพฤติกรรมบรรลุตามวัตถุประสงค์	๑	๐.๒	๓.๘๔	๐.๘๐	๑๖
๒๓. กำหนดแหล่งเรียนรู้และภูมิปัญญาท้องถิ่นในการจัดการเรียนรู้	๖	๑.๓	๓.๖๖	๐.๙๒	๓๐

ด้านการจัดทำรายละเอียด	ไม่ได้ปฏิบัติ		ระดับปฏิบัติ		ลำดับ
	N	%	μ	σ	
๒๔.กำหนดและใช้สื่อนวัตกรรมเทคโนโลยีหลากหลายเหมาะสมกับเนื้อหาและกิจกรรมการเรียนรู้	๒	๐.๔	๓.๘๒	๐.๘๖	๒๐
๒๕.กำหนดแสดงรายชื่อสื่อที่สัมพันธ์กับการใช้ประกอบการสอนแต่ละหัวข้อ เนื้อหาที่สอนของแต่ละวัตถุประสงค์	๑	๐.๒	๓.๘๐	๐.๘๓	๒๓
๒๖.กำหนดแสดงรายชื่อตำราหรือเอกสารสำหรับผู้เรียนอ่านประกอบการเรียนปรากฏอยู่ในรายการของตำราหลักในสาขานั้นๆไม่เกิน ๑๐ ปี และมีให้บริการในห้องสมุด	๕	๑.๑	๓.๘๓	๐.๘๘	๑๗
๒๗.จัดทำข้อมูลสารสนเทศเพื่อพัฒนางานสอนให้สอดคล้องกับกรอบมาตรฐานคุณวุฒิระดับอุดมศึกษาแห่งชาติ	๕	๑.๑	๓.๗๑	๐.๙๒	๒๖
๒๘.ดำเนินการบันทึกผลการใช้แผนการสอนทุกหน่วยและผลการเรียนของผู้เรียนแต่ละหน่วยเพื่อแสดงถึงผลการเปลี่ยนแปลงที่เกิดขึ้นต่อผู้เรียน และสาระทุกหน่วย	๖	๑.๓	๓.๖๘	๐.๙๔	๒๗
๒๙. ออกแบบกระบวนการทวนสอบมาตรฐานผลสัมฤทธิ์ของผู้เรียน โดยใช้ผลการเรียน ผลประเมินของนิสิต การทบทวนกระบวนการสอนและการพิจารณาของคณะกรรมการสาขา	๗	๑.๖	๓.๖๗	๑.๐๐	๒๘
๓๐. นำผลการทบทวนไปใช้วางแผนปรับปรุงประสิทธิภาพของรายวิชาอย่างเหมาะสม	๘	๑.๘	๓.๗๕	๑.๐๒	๒๕
รวม			๓.๘๖	๐.๖๕	

จากตารางที่ ๔๖ พบว่า ลักษณะการปฏิบัติตามกรอบมาตรฐานคุณวุฒิระดับอุดมศึกษาแห่งชาติ ด้านการจัดทำรายละเอียด โดยรวม ค่าเฉลี่ย ๓.๘๖ เรียงตามลำดับมากไปหาน้อย คือ กำหนดหัวข้อ เนื้อหาสาระ (Content) ครบ สอดคล้องกับคำอธิบายรายวิชา และจำนวนชั่วโมงเหมาะสมกับเนื้อหา ค่าเฉลี่ย ๔.๐๖ รองลงมาคือ กำหนดจำนวนชั่วโมงครบถ้วนสอดคล้องกับจำนวน

หน่วยกิต ค่าเฉลี่ย ๔.๐๕ และกำหนดคำอธิบายรายวิชาตรงกับหลักสูตร/มคอ.๒ ค่าเฉลี่ย ๓.๙๘ ตามลำดับ

เมื่อเรียงตามลำดับน้อยไปหามาก คือ กำหนดแหล่งเรียนรู้และภูมิปัญญาท้องถิ่นในการจัดการเรียนรู้ ค่าเฉลี่ย ๓.๖๖ ต่อจากนั้นคือ ตรวจสอบสภาพการเรียนการสอนในชั้นเรียนเพื่อดำเนินการวิจัยในชั้นเรียน ค่าเฉลี่ย ๓.๖๗ และออกแบบกระบวนการทวนสอบมาตรฐานผลสัมฤทธิ์ของผู้เรียน โดยใช้ผลการเรียน ผลประเมินของนิสิต การทบทวนกระบวนการสอนและการพิจารณาของคณะกรรมการสาขาฯ ค่าเฉลี่ย ๓.๖๗ ตามลำดับ

ตารางที่ ๔๗

จำนวน ร้อยละ ค่าเฉลี่ยและส่วนเบี่ยงเบนมาตรฐานของลักษณะการปฏิบัติตามกรอบมาตรฐานคุณวุฒิระดับอุดมศึกษาแห่งชาติ ด้านการสนับสนุนจากหน่วยงานของอาจารย์

ด้านการสนับสนุนจากหน่วยงาน	ไม่ได้ปฏิบัติ		ระดับปฏิบัติ		ลำดับ
	N	%	μ	σ	
๑.ส่วนงานมีกำหนดนโยบาย แผนงานและมาตรการที่ชัดเจนด้านการปฏิบัติตามกรอบมาตรฐานคุณวุฒิระดับอุดมศึกษาแห่งชาติ	๔	๐.๙	๓.๘๑	๐.๙๑	๓
๒.ส่วนงานมีการชี้แจง ทำความเข้าใจนโยบาย แผนงานและมาตรการด้านการปฏิบัติตามกรอบมาตรฐานคุณวุฒิระดับอุดมศึกษาแห่งชาติแก่บุคลากร	๓	๐.๗	๓.๗๓	๑.๐๐	๖
๓.ส่วนงานได้มีการวางแผนการพัฒนาตามปฏิบัติตามกรอบมาตรฐานคุณวุฒิระดับอุดมศึกษาแห่งชาติอย่างมีส่วนร่วม	๓	๐.๗	๓.๗๘	๐.๙๖	๔
๔.ส่วนงานได้มีการกระบวนกรขับเคลื่อนในทุกด้านเพื่อปฏิบัติตามกรอบมาตรฐานคุณวุฒิระดับอุดมศึกษาแห่งชาติที่ชัดเจนเป็นรูปธรรม	๔	๐.๙	๓.๖๙	๐.๙๘	๘
๕.ส่วนงานได้จัดปัจจัยที่สนับสนุนการปฏิบัติตามกรอบมาตรฐานคุณวุฒิระดับอุดมศึกษาแห่งชาติอย่างมีส่วนร่วม	๕	๑.๑	๓.๖๙	๑.๐๒	๙
๖.ส่วนงานได้มีการวางแผนการพัฒนาตามปฏิบัติตามกรอบมาตรฐานคุณวุฒิระดับอุดมศึกษาแห่งชาติอย่างมีส่วนร่วม	๕	๑.๑	๓.๗๒	๑.๐๑	๗
๗.ส่วนงานมีการนำเอาผลการปฏิบัติตาม	๓	๐.๗	๓.๗๕	๐.๙๔	๕

กรอบมาตรฐานคุณวุฒิระดับอุดมศึกษา แห่งชาติมาใช้พัฒนาการผลิตบัณฑิต					
ด้านการสนับสนุนจากหน่วยงาน	ไม่ได้ปฏิบัติ		ระดับปฏิบัติ		ลำดับ
	N	%	μ	σ	
๘. ส่วนงานมีการยกย่อง ชมเชย ผู้เกี่ยวข้องที่มีผลงานดีเด่นด้านปฏิบัติตาม กรอบมาตรฐานคุณวุฒิระดับอุดมศึกษา แห่งชาติ	๕	๑.๑	๓.๕๔	๑.๐๗	๑๐
๙. ส่วนงานกระตุ้นความร่วมมือจัดทำ รายละเอียดของรายวิชา (มคอ.๓) และ นำส่งตามกำหนด	๓	๐.๗	๓.๘๕	๐.๙๔	๑
๑๐. ส่วนงานกระตุ้นความร่วมมือรายงาน ผลการดำเนินงานของรายวิชา (มคอ.๕) และนำส่งตามกำหนด	๔	๐.๙	๓.๘๒	๐.๙๕	๒
รวม			๓.๗๔	๐.๗๙	

จากตารางที่ ๔๗ พบว่า ลักษณะการปฏิบัติตามกรอบมาตรฐานคุณวุฒิระดับอุดมศึกษา
แห่งชาติ ด้านการสนับสนุนจากหน่วยงาน โดยรวม ค่าเฉลี่ย ๓.๗๔ เรียงตามลำดับมากไปหาน้อย คือ
ส่วนงานกระตุ้นความร่วมมือจัดทำรายละเอียดของรายวิชา (มคอ.๓) และนำส่งตามกำหนด ค่าเฉลี่ย
๓.๘๕ รองลงมาคือ ส่วนงานกระตุ้นความร่วมมือรายงานผลการดำเนินงานของรายวิชา (มคอ.๕) และ
นำส่งตามกำหนด ค่าเฉลี่ย ๓.๘๒ และกำหนดคำอธิบายรายวิชาตรงกับหลักสูตร/มคอ.๒ ค่าเฉลี่ย
๓.๙๘ ตามลำดับ

เมื่อเรียงตามลำดับน้อยไปหามาก คือ กำหนดแหล่งเรียนรู้และภูมิปัญญาท้องถิ่นในการ
จัดการเรียนรู้ ค่าเฉลี่ย ๓.๖๖ ต่อจากนั้นคือ สืบตรวจสอบการเรียนการสอนในชั้นเรียนเพื่อดำเนินการ
วิจัยในชั้นเรียน ค่าเฉลี่ย ๓.๖๗ และส่วนงานมีกำหนดนโยบาย แผนงานและมาตรการที่ชัดเจนด้านการ
ปฏิบัติตามกรอบมาตรฐานคุณวุฒิระดับอุดมศึกษาแห่งชาติ ค่าเฉลี่ย ๓.๘๑ ตามลำดับ

ตารางที่ ๔๘

ค่าเฉลี่ยและส่วนเบี่ยงเบนมาตรฐานของลักษณะการปฏิบัติตามกรอบมาตรฐานคุณวุฒิ
ระดับอุดมศึกษาแห่งชาติของอาจารย์โดยรวม

ลักษณะการปฏิบัติตามกรอบมาตรฐานคุณวุฒิ ระดับอุดมศึกษาแห่งชาติ	μ	σ	ลำดับ
๑.ด้านการเตรียมความพร้อม	๓.๘๒	๐.๗๒	๒
๒.ด้านการจัดทำรายละเอียด	๓.๘๖	๐.๖๕	๑
๓.ด้านการสนับสนุนจากหน่วยงาน	๓.๗๔	๐.๗๙	๓
รวม	๓.๘๑	๐.๖๕	

จากตารางที่ ๔๘ พบว่า ลักษณะการปฏิบัติตามกรอบมาตรฐานคุณวุฒิระดับอุดมศึกษา
แห่งชาติของอาจารย์ โดยรวม มีค่าเฉลี่ย ๓.๘๑ เรียงตามลำดับมากไปหาน้อย คือ ด้านการจัดทำ
รายละเอียด ค่าเฉลี่ย ๓.๘๖ ด้านการเตรียมความพร้อม ค่าเฉลี่ย ๓.๘๒ และด้านการสนับสนุนจาก
หน่วยงาน ค่าเฉลี่ย ๓.๗๔

ตารางที่ ๔๙

เปรียบเทียบค่าเฉลี่ยและส่วนเบี่ยงเบนมาตรฐานของลักษณะการปฏิบัติตามกรอบมาตรฐานคุณวุฒิ
ระดับอุดมศึกษาแห่งชาติจำแนกตามสถานภาพของอาจารย์

สถานภาพ	μ	σ	t	Sig.
บรรพชิต	๓.๗๘	.๖๑	.๗๐๒	.๔๘๓
ฆราวาส	๓.๘๒	.๖๘		
เฉลี่ยรวม	๓.๘๐	๐.๖๕		

$P > ๐.๐๕$

จากตารางที่ ๔๙ พบว่า ลักษณะการปฏิบัติตามกรอบมาตรฐานคุณวุฒิระดับอุดมศึกษา
แห่งชาติจำแนกตามสถานภาพ โดยรวมมีคะแนนเฉลี่ย ๓.๘๐ ในรายละเอียด พบว่า ฆราวาส มี
ลักษณะการปฏิบัติ เฉลี่ย ๓.๘๒ รองลงมา คือ บรรพชิต มีลักษณะการปฏิบัติ เฉลี่ย ๓.๗๘

จากผลการเปรียบเทียบ พบว่า ลักษณะการปฏิบัติตามกรอบมาตรฐานคุณวุฒิ
ระดับอุดมศึกษาแห่งชาติกับสถานภาพแตกต่างกัน อย่างไม่มีนัยสำคัญทางสถิติที่ระดับ .๐๕

ตารางที่ ๕๐

เปรียบเทียบค่าเฉลี่ยและส่วนเบี่ยงเบนมาตรฐานของความเข้าใจเกี่ยวกับลักษณะการปฏิบัติตามกรอบมาตรฐานคุณวุฒิระดับอุดมศึกษาแห่งชาติจำแนกตามตำแหน่งของอาจารย์

ตำแหน่ง	μ	σ	ลำดับ
อาจารย์ประจำ	๓.๗๖	๐.๖๕	๓
อาจารย์พิเศษ	๓.๘๑	๐.๖๖	๒
อาจารย์ประจำอัตราจ้าง	๓.๙๕	๐.๖๓	๑
เฉลี่ยรวม	๓.๘๑	๐.๖๕	

จากตารางที่ ๕๐ พบว่า ลักษณะการปฏิบัติตามกรอบมาตรฐานคุณวุฒิระดับอุดมศึกษาแห่งชาติจำแนกตามตำแหน่ง โดยรวมมีคะแนนเฉลี่ย ๓.๘๑ ในรายละเอียด พบว่า อาจารย์ประจำอัตราจ้าง มีลักษณะการปฏิบัติ เฉลี่ย ๓.๙๕ รองลงมา คือ อาจารย์พิเศษ มีลักษณะการปฏิบัติ เฉลี่ย ๓.๘๑ และอาจารย์ประจำ มีลักษณะการปฏิบัติ เฉลี่ย ๓.๗๖

ตารางที่ ๕๑

เปรียบเทียบความแปรปรวนของสถานภาพกับลักษณะการปฏิบัติตามกรอบมาตรฐานคุณวุฒิระดับอุดมศึกษาแห่งชาติจำแนกตามตำแหน่งของอาจารย์

แหล่งความแปรปรวน	df	SS	MS	F	Sig.
ระหว่างกลุ่ม	๒	๒.๒๑๗	๑.๑๐๘	๒.๖๐๘	๐.๗๕
ภายในกลุ่ม	๔๔๐	๑๘๗.๐๒๐	.๔๒๕		
รวม	๔๔๒	๑๘๙.๒๓๗			

$P > ๐.๐๕$

จากตารางที่ ๕๑ พบว่า ผลการทดสอบด้วยค่าสถิติ F-test ด้วยวิธีวิเคราะห์ความแปรปรวน(ANOVA) ที่ระดับนัยสำคัญ .๐๕ พบว่า ตำแหน่งที่แตกต่างกันมีลักษณะการปฏิบัติตามกรอบมาตรฐานคุณวุฒิระดับอุดมศึกษาแห่งชาติแตกต่างกัน อย่างไม่มีนัยสำคัญทางสถิติที่ระดับ .๐๕

ตารางที่ ๕๒

เปรียบเทียบค่าเฉลี่ยและส่วนเบี่ยงเบนมาตรฐานของลักษณะการปฏิบัติตามกรอบมาตรฐานคุณวุฒิ
ระดับอุดมศึกษาแห่งชาติจำแนกตามคณะของอาจารย์

คณะ	μ	σ	ลำดับ
พุทธศาสตร์	๓.๗๗	๐.๖๙	๓
ครุศาสตร์	๓.๘๑	๐.๖๓	๒
มนุษยศาสตร์	๓.๗๐	๐.๘๗	๔
สังคมศาสตร์	๓.๘๓	๐.๕๙	๑
เฉลี่ยรวม	๓.๘๐	๐.๖๖	

จากตารางที่ ๕๒ พบว่า ลักษณะการปฏิบัติตามกรอบมาตรฐานคุณวุฒิระดับอุดมศึกษา
แห่งชาติจำแนกตามคณะ โดยรวมมีคะแนนเฉลี่ย ๓.๘๐ ในรายละเอียด พบว่า อาจารย์สังกัดคณะ
สังคมศาสตร์ มีลักษณะการปฏิบัติ เฉลี่ย ๓.๘๓ รองลงมา คือ อาจารย์สังกัดคณะครุศาสตร์ มี
ลักษณะการปฏิบัติ เฉลี่ย ๓.๘๑ อาจารย์สังกัดคณะพุทธศาสตร์ มีลักษณะการปฏิบัติ เฉลี่ย ๓.๗๗
และอาจารย์สังกัดคณะมนุษยศาสตร์ มีลักษณะการปฏิบัติ เฉลี่ย ๓.๗๐

ตารางที่ ๕๓

เปรียบเทียบความแปรปรวนของสถานภาพกับลักษณะการปฏิบัติตามกรอบมาตรฐานคุณวุฒิ
ระดับอุดมศึกษาแห่งชาติจำแนกตามคณะของอาจารย์

แหล่งความแปรปรวน	df	SS	MS	F	Sig.
ระหว่างกลุ่ม	๓	.๖๕๔	.๒๑๘	.๕๐๕	.๖๗๙
ภายในกลุ่ม	๔๒๕	๑๘๓.๕๘๒	.๔๓๒		
รวม	๔๒๘	๑๘๔.๒๓๖			

$P > ๐.๐๕$

จากตารางที่ ๕๓ พบว่า ผลการทดสอบด้วยค่าสถิติ F-test ด้วยวิธีวิเคราะห์ความ
แปรปรวน(ANOVA) ที่ระดับนัยสำคัญ .๐๕ พบว่า คณะที่แตกต่างกันมีลักษณะการปฏิบัติตามกรอบ
มาตรฐานคุณวุฒิระดับอุดมศึกษาแห่งชาติแตกต่างกัน อย่างไม่มีนัยสำคัญทางสถิติที่ระดับ .๐๕

ตารางที่ ๕๔

เปรียบเทียบค่าเฉลี่ยและส่วนเบี่ยงเบนมาตรฐานของลักษณะการปฏิบัติตามกรอบมาตรฐานคุณวุฒิ
ระดับอุดมศึกษาแห่งชาติจำแนกตามของอาจารย์

ส่วนงานที่สังกัด	μ	σ	ลำดับ
ส่วนกลาง	๓.๖๘	๐.๘๕	๕
วิทยาเขต	๓.๗๒	๐.๗๒	๔
วิทยาลัยสงฆ์	๓.๙๑	๐.๖๐	๑
ห้องเรียน	๓.๘๖	๐.๔๒	๓
หน่วยวิทยบริการ	๓.๘๘	๐.๕๕	๒
เฉลี่ยรวม	๓.๘๑	๐.๖๕	

จากตารางที่ ๕๔ พบว่า ลักษณะการปฏิบัติตามกรอบมาตรฐานคุณวุฒิระดับอุดมศึกษา
แห่งชาติจำแนกตามส่วนงานที่สังกัด โดยรวมมีคะแนนเฉลี่ย ๓.๘๑ ในรายละเอียด พบว่า อาจารย์
สังกัดวิทยาลัยสงฆ์ มีลักษณะการปฏิบัติ เฉลี่ย ๓.๙๑ รองลงมา คือ อาจารย์สังกัดหน่วยวิทยบริการ
มีลักษณะการปฏิบัติ เฉลี่ย ๓.๘๘ อาจารย์สังกัดห้องเรียน มีลักษณะการปฏิบัติ เฉลี่ย ๓.๘๖ อาจารย์
สังกัดวิทยาเขต มีลักษณะการปฏิบัติ เฉลี่ย ๓.๗๒ และอาจารย์สังกัดส่วนกลาง มีลักษณะการปฏิบัติ
เฉลี่ย ๓.๖๘

ตารางที่ ๕๕

เปรียบเทียบความแปรปรวนของสถานภาพกับลักษณะการปฏิบัติตามกรอบมาตรฐานคุณวุฒิ
ระดับอุดมศึกษาแห่งชาติจำแนกตามส่วนงานที่สังกัดของอาจารย์

แหล่งความแปรปรวน	df	SS	MS	F	Sig.
ระหว่างกลุ่ม	๔	๓.๕๖๗	.๘๙๒	๒.๑๐๕	.๐๗๙
ภายในกลุ่ม	๔๑๔	๑๗๕.๔๑๘	.๔๒๔		
รวม	๔๑๘	๑๗๘.๙๘๖			

$P > ๐.๐๕$

จากตารางที่ ๕๕ พบว่า ผลการทดสอบด้วยค่าสถิติ F-test ด้วยวิธีวิเคราะห์ความ
แปรปรวน(ANOVA) ที่ระดับนัยสำคัญ .๐๕ พบว่า ส่วนงานที่สังกัดที่แตกต่างกันมีลักษณะการปฏิบัติ
ตามกรอบมาตรฐานคุณวุฒิระดับอุดมศึกษาแห่งชาติแตกต่างกัน อย่างไม่มีนัยสำคัญทางสถิติที่ระดับ
.๐๕

ตารางที่ ๕๖

เปรียบเทียบค่าเฉลี่ยและส่วนเบี่ยงเบนมาตรฐานของลักษณะการปฏิบัติตามกรอบมาตรฐานคุณวุฒิระดับอุดมศึกษาแห่งชาติจำแนกตามคุณวุฒิทางการศึกษาของอาจารย์

คุณวุฒิทางการศึกษา	μ	σ	ลำดับ
ปริญญาโท	๓.๘๖	๐.๖๑	๑
ปริญญาเอก	๓.๖๘	๐.๗๖	๒
อื่นๆ	๓.๖๕	๐.๖๙	๓
เฉลี่ยรวม	๓.๘๑	๐.๖๖	

จากตารางที่ ๕๖ พบว่า ลักษณะการปฏิบัติตามกรอบมาตรฐานคุณวุฒิระดับอุดมศึกษาแห่งชาติ โดยรวมมีคะแนนเฉลี่ย ๓.๘๑ ในรายละเอียด พบว่า อาจารย์สำเร็จการศึกษาปริญญาโท มีลักษณะการปฏิบัติ เฉลี่ย ๓.๘๖ รองลงมา คือ อาจารย์สำเร็จปริญญาเอก มีลักษณะการปฏิบัติ เฉลี่ย ๓.๖๘ และอาจารย์สำเร็จการศึกษาอื่นๆ มีลักษณะการปฏิบัติ เฉลี่ย ๓.๖๕

ตารางที่ ๕๗

เปรียบเทียบความแปรปรวนของสถานภาพกับลักษณะการปฏิบัติตามกรอบมาตรฐานคุณวุฒิระดับอุดมศึกษาแห่งชาติจำแนกตามคุณวุฒิทางการศึกษาของอาจารย์

แหล่งความแปรปรวน	df	SS	MS	F	Sig.
ระหว่างกลุ่ม	๒	๒.๙๘๙	๑.๔๙๕	๓.๕๐๙	.๐๓๑*
ภายในกลุ่ม	๔๔๐	๑๘๗.๔๓๗	.๔๒๖		
รวม	๔๔๒	๑๙๐.๔๒๖			

* $P \leq 0.05$

จากตารางที่ ๕๗ พบว่า ผลการทดสอบด้วยค่าสถิติ F-test ด้วยวิธีวิเคราะห์ความแปรปรวน(ANOVA) ที่ระดับนัยสำคัญ .๐๕ พบว่า คุณวุฒิทางการศึกษาที่แตกต่างกันมีลักษณะการปฏิบัติตามกรอบมาตรฐานคุณวุฒิระดับอุดมศึกษาแห่งชาติแตกต่างกัน อย่างมีนัยสำคัญทางสถิติที่ระดับ .๐๕ และเมื่อทำการทดสอบต่อเนื่องด้วยวิธีการทดสอบแบบ LSD (Least Significant Difference) ได้ผลดังตาราง

ตารางที่ ๕๘
ผลการทดสอบเพื่อเปรียบเทียบค่าเฉลี่ยลักษณะการปฏิบัติตามกรอบมาตรฐานคุณวุฒิ
ระดับอุดมศึกษาแห่งชาติจำแนกตามคุณวุฒิทางการศึกษาของอาจารย์

ส่วนงานที่สังกัด	μ	ปริญญาโท	ปริญญาเอก	อื่นๆ
ปริญญาโท	๓.๘๖	-	.๑๘๐๘*	.๒๐๕๙
ปริญญาเอก	๓.๖๘		-	.๐๒๕๑
อื่นๆ	๓.๖๕			-

* $P \leq 0.05$

จากตารางที่ ๕๘ ผลการทดสอบเพื่อเปรียบเทียบค่าเฉลี่ยรายคู่ด้วยค่าสถิติ LSD ที่ระดับนัยสำคัญ ๐.๐๕ พบว่า คุณวุฒิทางการศึกษาระดับปริญญาโทมีระดับลักษณะการปฏิบัติตามกรอบมาตรฐานคุณวุฒิระดับอุดมศึกษาแห่งชาติ แตกต่างกับคุณวุฒิทางการศึกษาระดับปริญญาเอกอย่างมีนัยสำคัญทางสถิติที่ระดับ .๐๕

ตารางที่ ๕๙
เปรียบเทียบค่าเฉลี่ยและส่วนเบี่ยงเบนมาตรฐานของลักษณะการปฏิบัติตามกรอบมาตรฐานคุณวุฒิ
ระดับอุดมศึกษาแห่งชาติจำแนกตามประสบการณ์ในการสอนของอาจารย์

ประสบการณ์ในการสอน	μ	σ	ลำดับ
ไม่เกิน ๕ ปี	๓.๘๓	๐.๕๙	๑
๖ – ๑๐ ปี	๓.๘๑	๐.๗๒	๓
๑๐ – ๑๕ ปี	๓.๖๘	๐.๗๐	๔
๑๖ ปีขึ้นไป	๓.๘๑	๐.๖๕	๒
เฉลี่ยรวม	๓.๘๐	๐.๖๖	

จากตารางที่ ๕๙ พบว่า ลักษณะการปฏิบัติตามกรอบมาตรฐานคุณวุฒิระดับอุดมศึกษาแห่งชาติจำแนกตามประสบการณ์ในการสอน โดยรวมมีคะแนนเฉลี่ย ๓.๘๐ ในรายละเอียด พบว่า อาจารย์ที่มีประสบการณ์การสอน ไม่เกิน ๕ ปี มีลักษณะการปฏิบัติ เฉลี่ย ๓.๘๓ รองลงมา คือ อาจารย์ที่มีประสบการณ์การสอน ๑๖ ปีขึ้นไป มีลักษณะการปฏิบัติ เฉลี่ย ๓.๘๑ อาจารย์ที่มีประสบการณ์การสอน ๖ – ๑๐ ปี มีลักษณะการปฏิบัติ เฉลี่ย ๓.๘๑ และอาจารย์ที่มีประสบการณ์การสอน ๑๐ – ๑๕ ปี มีลักษณะการปฏิบัติ เฉลี่ย ๓.๖๘

ตารางที่ ๖๐

เปรียบเทียบความแปรปรวนของสถานภาพกับลักษณะการปฏิบัติตามกรอบมาตรฐานคุณวุฒิ
ระดับอุดมศึกษาแห่งชาติจำแนกตามประสบการณ์ในการสอนของอาจารย์

แหล่งความแปรปรวน	df	SS	MS	F	Sig.
ระหว่างกลุ่ม	๓	.๙๖๖	.๓๒๒	.๗๔๒	.๕๒๘
ภายในกลุ่ม	๔๓๔	๑๘๘.๓๓๗	.๔๓๔		
รวม	๔๓๗	๑๘๙.๓๐๓			

$P > ๐.๐๕$

จากตารางที่ ๖๐ พบว่า ผลการทดสอบด้วยค่าสถิติ F-test ด้วยวิธีวิเคราะห์ความแปรปรวน (ANOVA) ที่ระดับนัยสำคัญ .๐๕ พบว่า ประสบการณ์ในการสอนที่แตกต่างกันมีลักษณะการปฏิบัติตามกรอบมาตรฐานคุณวุฒิระดับอุดมศึกษาแห่งชาติแตกต่างกัน อย่างไม่มีนัยสำคัญทางสถิติที่ระดับ .๐๕

ตารางที่ ๖๑

เปรียบเทียบค่าเฉลี่ยและส่วนเบี่ยงเบนมาตรฐานของลักษณะการปฏิบัติตามกรอบมาตรฐานคุณวุฒิระดับอุดมศึกษาแห่งชาติจำแนกตามการหาความรู้เกี่ยวกับกรอบมาตรฐานคุณวุฒิระดับอุดมศึกษาแห่งชาติ (มคอ.) ของอาจารย์

การหาความรู้	μ	σ	ลำดับ
การศึกษาด้วยตนเอง	๓.๗๑	๐.๖๙	๒
การเข้ารับการอบรม	๓.๙๕	๐.๕๔	๑
ไม่เคยหาความรู้มาก่อนเลย	๓.๑๕	๑.๐๕	๓
เฉลี่ยรวม	๓.๗๑	๐.๖๙	

จากตารางที่ ๖๑ พบว่า ลักษณะการปฏิบัติตามกรอบมาตรฐานคุณวุฒิระดับอุดมศึกษาแห่งชาติจำแนกตามการหาความรู้เกี่ยวกับกรอบมาตรฐานคุณวุฒิระดับอุดมศึกษาแห่งชาติ (มคอ.) โดยรวมมีคะแนนเฉลี่ย ๓.๗๑ ในรายละเอียด พบว่า อาจารย์ที่เข้ารับการอบรม มีลักษณะการปฏิบัติเฉลี่ย ๓.๙๕ รองลงมา คือ อาจารย์ที่ศึกษาด้วยตนเอง มีลักษณะการปฏิบัติ เฉลี่ย ๓.๗๑ และอาจารย์ที่ไม่เคยหาความรู้มาก่อนเลย มีลักษณะการปฏิบัติ เฉลี่ย ๓.๑๕

ตารางที่ ๖๒

เปรียบเทียบความแปรปรวนของสถานภาพกับลักษณะการปฏิบัติตามกรอบมาตรฐานคุณวุฒิระดับอุดมศึกษาแห่งชาติจำแนกตามการหาความรู้เกี่ยวกับกรอบมาตรฐานคุณวุฒิระดับอุดมศึกษาแห่งชาติ (มคอ.) ของอาจารย์

แหล่งความแปรปรวน	df	SS	MS	F	Sig.
ระหว่างกลุ่ม	๒	๑๔.๑๒๗	๗.๐๖๓	๑๗.๔๗๐**	.๐๐๐
ภายในกลุ่ม	๓๙๙	๑๖๑.๓๒๓	.๔๐๔		
รวม	๔๐๑	๑๗๕.๔๕๐			

**P ≤ ๐.๐๑

จากตารางที่ ๖๒ พบว่า ผลการทดสอบด้วยค่าสถิติ F-test ด้วยวิธีวิเคราะห์ความแปรปรวน(ANOVA) ที่ระดับนัยสำคัญ .๐๕ พบว่า การหาความรู้เกี่ยวกับกรอบมาตรฐานคุณวุฒิระดับอุดมศึกษาแห่งชาติ (มคอ.) ที่แตกต่างกันมีลักษณะการปฏิบัติตามกรอบมาตรฐานคุณวุฒิระดับอุดมศึกษาแห่งชาติแตกต่างกัน อย่างมีนัยสำคัญทางสถิติที่ระดับ .๐๑ และเมื่อทำการทดสอบต่อเนื่องด้วยวิธีการทดสอบแบบ LSD (Least Significant Difference) ได้ผลดังตาราง

ตารางที่ ๖๓

ผลการทดสอบเพื่อเปรียบเทียบค่าเฉลี่ยลักษณะการปฏิบัติตามกรอบมาตรฐานคุณวุฒิระดับอุดมศึกษาแห่งชาติกับการหาความรู้เกี่ยวกับกรอบมาตรฐานคุณวุฒิระดับอุดมศึกษาแห่งชาติ (มคอ.) ของอาจารย์

การหาความรู้	μ	การศึกษาด้วยตนเอง	การเข้ารับการอบรม	ไม่เคยหาความรู้มาก่อนเลย
การศึกษาด้วยตนเอง	๓.๗๑	-	-.๒๔๐๙*	.๕๕๕๕*
การเข้ารับการอบรม	๓.๙๕		-	.๗๙๖๔*
ไม่เคยหาความรู้มาก่อนเลย	๓.๑๕			-

* $P \leq 0.05$

จากตารางที่ ๖๓ ผลการทดสอบเพื่อเปรียบเทียบค่าเฉลี่ยรายคู่ด้วยค่าสถิติ LSD ที่ระดับนัยสำคัญ ๐.๐๕ พบว่า มีลักษณะความแตกต่างรายคู่ดังนี้

ผู้ที่ศึกษาด้วยตนเองมีลักษณะการปฏิบัติตามกรอบมาตรฐานคุณวุฒิระดับอุดมศึกษาแห่งชาติ แตกต่างกับกับผู้เข้ารับการอบรม และผู้ไม่เคยหาความรู้มาก่อนเลย อย่างมีนัยสำคัญทางสถิติที่ระดับ .๐๕

ผู้เข้ารับการอบรมมีลักษณะการปฏิบัติตามกรอบมาตรฐานคุณวุฒิระดับอุดมศึกษาแห่งชาติ แตกต่างกับกับผู้ไม่เคยหาความรู้มาก่อนเลย อย่างมีนัยสำคัญทางสถิติที่ระดับ .๐๕

ตารางที่ ๖๔

เปรียบเทียบค่าเฉลี่ยและส่วนเบี่ยงเบนมาตรฐานของลักษณะการปฏิบัติตามกรอบมาตรฐานคุณวุฒิระดับอุดมศึกษาแห่งชาติจำแนกตามการผ่านการอบรมเกี่ยวกับกรอบมาตรฐานคุณวุฒิระดับอุดมศึกษาแห่งชาติ (มคอ.) ของอาจารย์

การผ่านการอบรม	μ	σ	t	Sig.
ไม่เคย	๓.๖๑	๐.๗๑	๔.๗๐๓**	.๐๐๐
เคย	๓.๙๑	๐.๖๑		
เฉลี่ยรวม	๓.๗๖	๐.๖๖		

** $P \leq 0.01$

จากตารางที่ ๖๔ พบว่า ลักษณะการปฏิบัติตามกรอบมาตรฐานคุณวุฒิระดับอุดมศึกษาแห่งชาติจำแนกตามการผ่านการอบรมเกี่ยวกับกรอบมาตรฐานคุณวุฒิระดับอุดมศึกษาแห่งชาติ

(มคอ.) โดยรวมมีคะแนนเฉลี่ย ๓.๗๖ ในรายละเอียด พบว่า อาจารย์ที่ผ่านการอบรม มีลักษณะการปฏิบัติเฉลี่ย ๓.๙๑ และอาจารย์ที่ไม่ผ่านการอบรม มีลักษณะการปฏิบัติ เฉลี่ย ๓.๖๑

จากผลการเปรียบเทียบ พบว่า ลักษณะการปฏิบัติตามกรอบมาตรฐานคุณวุฒิระดับอุดมศึกษาแห่งชาติกับการผ่านการอบรมเกี่ยวกับกรอบมาตรฐานคุณวุฒิระดับอุดมศึกษาแห่งชาติ (มคอ.) แตกต่างกันอย่างมีนัยสำคัญทางสถิติที่ระดับ .๐๑

ตารางที่ ๖๕

เปรียบเทียบค่าเฉลี่ยและส่วนเบี่ยงเบนมาตรฐานของลักษณะการปฏิบัติตามกรอบมาตรฐานคุณวุฒิระดับอุดมศึกษาแห่งชาติจำแนกตามประสบการณ์การรับผิดชอบเขียนเกี่ยวกับกรอบมาตรฐานคุณวุฒิระดับอุดมศึกษาแห่งชาติ (มคอ.) ของอาจารย์

ประสบการณ์การรับผิดชอบเขียน มคอ.	μ	σ	t	Sig.
เคย	๓.๘๕	๐.๖๒	๔.๐๐๐**	.๐๐๐
ไม่เคย	๓.๔๗	๐.๘๐		
เฉลี่ยรวม	๓.๖๖	๐.๗๑		

**P ≤ ๐.๐๑

จากตารางที่ ๖๕ พบว่า ลักษณะการปฏิบัติตามกรอบมาตรฐานคุณวุฒิระดับอุดมศึกษาแห่งชาติจำแนกตามประสบการณ์การรับผิดชอบเขียนเกี่ยวกับกรอบมาตรฐานคุณวุฒิระดับอุดมศึกษาแห่งชาติ (มคอ.) โดยรวมมีคะแนนเฉลี่ย ๓.๖๖ ในรายละเอียด พบว่า อาจารย์ที่เคยมีประสบการณ์การรับผิดชอบเขียน มีลักษณะการปฏิบัติ เฉลี่ย ๓.๘๕ และอาจารย์ที่ไม่เคยมีประสบการณ์การรับผิดชอบเขียน มีลักษณะการปฏิบัติ เฉลี่ย ๓.๔๗

จากผลการเปรียบเทียบ พบว่า ลักษณะการปฏิบัติตามกรอบมาตรฐานคุณวุฒิระดับอุดมศึกษาแห่งชาติกับประสบการณ์การรับผิดชอบเขียนเกี่ยวกับกรอบมาตรฐานคุณวุฒิระดับอุดมศึกษาแห่งชาติ (มคอ.) แตกต่างกันอย่างมีนัยสำคัญทางสถิติที่ระดับ .๐๑

ตารางที่ ๖๖

ความสัมพันธ์ระหว่างลักษณะการปฏิบัติตามกรอบมาตรฐานคุณวุฒิระดับอุดมศึกษาแห่งชาติ
กับความเข้าใจเกี่ยวกับกรอบมาตรฐานคุณวุฒิระดับอุดมศึกษาแห่งชาติของอาจารย์

ลักษณะการปฏิบัติตามกรอบ มาตรฐานคุณวุฒิระดับอุดมศึกษา แห่งชาติของอาจารย์	ความเข้าใจเกี่ยวกับกรอบมาตรฐานคุณวุฒิระดับอุดมศึกษา แห่งชาติ		
	Pearson Correlation (r)	Sig. (๒-tailed)	ระดับ ความสัมพันธ์
๑.ด้านการเตรียมความพร้อม	-.๐๐๙	.๘๕๙	ไม่มีความสัมพันธ์
๒.ด้านการจัดทำรายละเอียด	.๐๒๖	.๕๘๒	ไม่มีความสัมพันธ์
๓.ด้านการสนับสนุนจากหน่วยงาน	-.๐๑๓	.๗๙๓	ไม่มีความสัมพันธ์
รวม	.๐๐๑	.๙๗๗	ไม่มีความสัมพันธ์

จากตารางที่ ๖๖ พบว่า ผลการวิเคราะห์ความสัมพันธ์ระหว่างลักษณะการปฏิบัติตามกรอบมาตรฐานคุณวุฒิระดับอุดมศึกษาแห่งชาติกับความเข้าใจเกี่ยวกับกรอบมาตรฐานคุณวุฒิระดับอุดมศึกษาแห่งชาติของอาจารย์ โดยมีค่า Sig. (๒-Tailed) เท่ากับ .๙๗๗ ซึ่งมากกว่า ๐.๐๕ หมายความว่า ลักษณะการปฏิบัติตามกรอบมาตรฐานคุณวุฒิระดับอุดมศึกษาแห่งชาติไม่มีความสัมพันธ์กับความเข้าใจเกี่ยวกับกรอบมาตรฐานคุณวุฒิระดับอุดมศึกษาแห่งชาติของอาจารย์ โดยค่าสัมประสิทธิ์สหสัมพันธ์ (r) เท่ากับ .๐๐๑ แสดงว่าตัวแปรทั้งสองไม่มีความสัมพันธ์กัน

ตารางที่ ๖๗

เปรียบเทียบค่าเฉลี่ยและส่วนเบี่ยงเบนมาตรฐานของความเข้าใจเกี่ยวกับกรอบมาตรฐานคุณวุฒิระดับอุดมศึกษาแห่งชาติจำแนกตามสถานภาพของผู้ตอบแบบสอบถาม

สถานภาพ	μ	σ	t	Sig.
ผู้บริหาร	๑๔.๗๖	๓.๒๐	.๓๙๐	.๖๙๖
อาจารย์	๑๔.๖๑	๒.๙๙		
เฉลี่ยรวม	๑๔.๖๙	๓.๑๐		

$P > ๐.๐๕$

จากตารางที่ ๖๗ พบว่า ความเข้าใจเกี่ยวกับกรอบมาตรฐานคุณวุฒิระดับอุดมศึกษาแห่งชาติจำแนกตามสถานภาพ โดยรวมมีคะแนนเฉลี่ย ๑๔.๖๙ ในรายละเอียด พบว่า ผู้บริหาร มีความเข้าใจ เฉลี่ย ๑๔.๗๖ รองลงมา คือ อาจารย์ มีความเข้าใจ เฉลี่ย ๑๔.๖๑

จากผลการเปรียบเทียบ พบว่า ความเข้าใจเกี่ยวกับกรอบมาตรฐานคุณวุฒิระดับอุดมศึกษา แห่งชาติกับสถานภาพแตกต่างกัน อย่างไม่มีนัยสำคัญทางสถิติที่ระดับ .๐๕

ตารางที่ ๖๘

เปรียบเทียบค่าเฉลี่ยและส่วนเบี่ยงเบนมาตรฐานของลักษณะการปฏิบัติตามกรอบมาตรฐานคุณวุฒิ ระดับอุดมศึกษาแห่งชาติจำแนกตามสถานภาพของผู้ตอบแบบสอบถาม

สถานภาพ	μ	σ	t	Sig.
ผู้บริหาร	๓.๗๕	๐.๖๖	.๗๖๖	.๔๔๔
อาจารย์	๓.๘๑	๐.๖๕		
เฉลี่ยรวม	๓.๗๘	๐.๖๖		

$P > ๐.๐๕$

จากตารางที่ ๖๘ พบว่า ลักษณะการปฏิบัติตามกรอบมาตรฐานคุณวุฒิระดับอุดมศึกษา แห่งชาติจำแนกตามสถานภาพ โดยรวมมีคะแนนเฉลี่ย ๓.๗๘ ในรายละเอียด พบว่า อาจารย์ มี ลักษณะการปฏิบัติ เฉลี่ย ๓.๘๑ รองลงมา คือ ผู้บริหาร มีลักษณะการปฏิบัติ เฉลี่ย ๓.๗๕

จากผลการเปรียบเทียบ พบว่า ลักษณะการปฏิบัติตามกรอบมาตรฐานคุณวุฒิ ระดับอุดมศึกษาแห่งชาติกับสถานภาพแตกต่างกัน อย่างไม่มีนัยสำคัญทางสถิติที่ระดับ .๐๕

๔.๒ ผลการศึกษาจากความคิดเห็นจากตัวแทนผู้บริหารและคณาจารย์ของมหาวิทยาลัย

๔.๒.๑ ข้อเสนอแนะผู้บริหาร

๑) ส่วนงานของท่านประสบปัญหา หรือ มีแนวทางในการเตรียมความพร้อมในการ บริหารจัดการหลักสูตรตามกรอบมาตรฐานคุณวุฒิระดับอุดมศึกษาแห่งชาติ อย่างไร

๑.๑) ปัญหา

(๑) อาจารย์มีคุณวุฒิไม่ตรงกับสาขาที่เปิดสอน
 (๒) อาจารย์มีจำนวนไม่เพียงพอกับจำนวนนิสิต
 (๓) ผู้บริหาร อาจารย์ เจ้าหน้าที่ขาดความรู้ความเข้าใจเรื่อง มคอ. และการบริหาร หลักสูตรให้เป็นไปตาม มคอ.

(๔) อาจารย์ผู้สอนไม่ให้ความร่วมมือในการเขียน มคอ.๓ และ มคอ.๕

(๕) อาจารย์พิเศษจำนวนมากไม่จัดทำ มคอ.

๑.๒) แนวทาง

ประชุม อบรม สัมมนา ชี้แจงทำความเข้าใจการจัดทำ มคอ. แก่คณาจารย์ทุกภาค การศึกษา

๒) ส่วนงานของท่านประสบปัญหา หรือ มีแนวทางนิเทศ กำกับ ติดตามประเมินผล การดำเนินงานการบริหารจัดการหลักสูตรตามกรอบมาตรฐานคุณวุฒิระดับอุดมศึกษาแห่งชาติ อย่างไร

๒.๑) ปัญหา

- (๑) ไม่มีการนิเทศติดตามการจัดทำ มคอ. อย่างต่อเนื่อง
- (๒) ส่วนกลางไม่มีนโยบายชัดเจนในการจัดทำ มคอ. วิทยาเขต วิทยาลัยสงฆ์ ห้องเรียนและหน่วยวิทยบริการ ไม่สามารถขับเคลื่อนให้เกิดการจัดทำ มคอ.ได้
- (๓) การติดตามยังไม่เข้มข้นและจริงจังมากพอ
- (๔) มีการจัดทำแผนแต่ขาดการติดตามการปฏิบัติตามอย่างต่อเนื่อง

๒.๒) แนวทาง

- (๑) จัดให้มีคณะกรรมการตามหลักสูตรและอาจารย์ประจำหลักสูตรเพื่อติดตาม กำกับดูแลคุณภาพตามกรอบมาตรฐานคุณวุฒิระดับอุดมศึกษา
- (๒) จัดทำคู่มือแจกจ่ายคณาจารย์ในสาขาวิชา เพื่อศึกษารายละเอียดและหาโอกาส ถ่ายทอดประสบการณ์ระหว่างอาจารย์ใหม่กับอาจารย์เก่า
- (๓) จัดทำกรอบระยะเวลากำหนด กำกับติดตามการดำเนินงานเป็นช่วงๆ
- (๔) จัดระบบชี้แจงแนวทางและหลักสูตรให้คณาจารย์เข้าใจ และนำไปปฏิบัติให้เป็นผลสำเร็จ
- (๕) ดำเนินการจัดหางบประมาณสนับสนุนให้เพียงพอ
- (๖) กำหนดให้อาจารย์ประจำหลักสูตรมีบทบาทในการบริหารเพิ่มมากขึ้นโดยเสนอ ผลการดำเนินงานทุกภาคการศึกษา
- (๗) สร้างความรู้และความเข้าใจแก่คณาจารย์ เจ้าหน้าที่และนิสิต ในการบริหารจัดการหลักสูตรตามกรอบมาตรฐาน
- (๘) มอบหมายและแต่งตั้งคณะกรรมการผู้รับผิดชอบกำกับดูแลแต่ละหลักสูตรอย่าง ชัดเจน
- (๙) ในการประชุมคณาจารย์ประจำเดือนควรชี้แจงเรื่อง มคอ. ในที่ประชุมและ จัดทำบันทึกติดตาม มคอ. ให้อาจารย์เป็นผู้จัดทำในรายวิชาที่รับผิดชอบ
- (๑๐) ประชุมอาจารย์ก่อนเปิดภาคการศึกษา เพื่อวางแผนทบทวนและจัดทำ มคอ. ให้ครบถ้วนทุกรายวิชา
- (๑๑) ประชุมหัวหน้าสาขาและอาจารย์ประจำหลักสูตรทุกเดือนเพื่อติดตามงาน

๓) ส่วนงานของท่านประสบปัญหา หรือ มีแนวทางการปรับปรุงหรือพัฒนาการบริหาร จัดการหลักสูตร อย่างไร

๓.๑) ปัญหา

- (๑) ขาดความคล่องตัวในการบริหารจัดการหลักสูตร เนื่องจากบางอย่างไม่สามารถ ดำเนินการได้โดยอิสระ ขณะสถาบันเองก็ทำให้เกิดความล่าช้าไม่ทันต่อเหตุการณ์
- (๒) อาจารย์ประจำหลักสูตรขาดการประชุมเพื่อจัดทำหลักสูตร

(๓) การพัฒนาหลักสูตรไม่ตรงตามความต้องการของผู้เรียนและสังคม แนวทางในการปรับปรุงหรือการพัฒนาควรมีการศึกษา วิเคราะห์ ถึงความต้องการของผู้เรียนและสังคมว่าเป็นไปในทิศทางใด

(๔) หลักสูตรไม่ได้ตามมาตรฐานเท่าที่ควรจะเป็น ไม่ทันสมัยขาดการวิจัย พัฒนาหลักสูตรแบบโลกสมัยใหม่

(๕) ส่วนงานไม่สามารถปรับปรุงหลักสูตรเองได้ จัดการหลักสูตรเป็นไปตามส่วนกลาง อาจปรับได้เฉพาะเนื้อหารายวิชาและเทคนิคการสอนของอาจารย์ประจำวิชา

(๖) อาจารย์ประจำหลักสูตรไม่ตรงสายงาน และไม่เพียงพอ

๓.๒) แนวทาง

(๑) สร้างหลักเกณฑ์และประกาศใช้ร่วมกันเพื่อหาวิธีการและกลไกไปสู่เป้าหมายร่วมกัน ควรเปิดโอกาสให้ส่วนงานได้ปรับปรุงพัฒนาหลักสูตร

(๒) จัดอบรมสัมมนาให้ความรู้แก่คณาจารย์ อย่างสม่ำเสมอ เพื่อปรับปรุงให้ถูกต้อง

(๓) มอบหมายให้อาจารย์ประจำวิชาดำเนินการเรียนการสอนโดยเน้นแบบบูรณาการกับศาสตร์สมัยใหม่

(๔) การปรับปรุงหลักสูตรให้สอดคล้องกับความต้องการของผู้ใช้บริการ

(๕) กระตุ้นส่งเสริมให้บุคลากรมีความรู้ในการบริหารหลักสูตรอย่างต่อเนื่อง

(๖) ประชุม แต่งตั้งกรรมการหรือเชิญผู้เชี่ยวชาญมาแนะนำ

๔) ส่วนงานของท่านประสบปัญหา หรือ มีแนวทางการสรุปผลการดำเนินงานการบริหารจัดการหลักสูตรตามกรอบมาตรฐานคุณวุฒิระดับอุดมศึกษาแห่งชาติ อย่างไร

๔.๑) ปัญหา

(๑) สรุปผลการดำเนินงานไม่เป็นไปตามกรอบระยะเวลาที่กำหนด โดยเฉพาะการจัดทำ มคอ. ๗ ต้องรอคะแนนข้อสอบกลาง ทำให้ไม่สามารถจัดทำรายละเอียดได้ครบ

(๒) อาจารย์จำนวนมากยังใหม่กับกระบวนการขั้นตอนในการบริหารจัดการหลักสูตร

(๓) คณาจารย์ไม่เข้าใจในการทำ มคอ. ๓ มคอ. แบบบูรณาการจึงไม่ค่อยส่ง มคอ. ๓ กับ มคอ. ๕ โดยเฉพาะ มคอ. ๕ ส่งผลให้ไม่สามารถทำ มคอ. ๗ ได้

(๔) คณะกรรมการบริหารหลักสูตรและผู้รับผิดชอบ ขาดการประชุมปรึกษาหารือในเรื่องการบริหารจัดการหลักสูตร

(๕) ขั้นตอนการปฏิบัติไม่ชัดเจน ทำให้ไม่มีการสรุปผลการดำเนินงาน

(๖) หัวหน้าสาขาและอาจารย์บริหารหลักสูตรยังขาดความรู้ความเข้าใจการบริหารจัดการหลักสูตรตามกรอบมาตรฐานคุณวุฒิ

๔.๒) แนวทาง

(๑) ประชุมคณะกรรมการประจำวิทยาลัยสงฆ์ สรุปผลการดำเนินงานการบริหารจัดการเรียนการสอนก่อนเปิดภาคการศึกษาทุกครั้ง

(๒) จัดประชุมเพื่อดำเนินการสรุปผลการดำเนินงาน เพื่อความถูกต้องและเป็นไปในแนวทางเดียวกัน

(๓) ผู้อำนวยการหลักสูตรและกรรมการการบริหารหลักสูตรจะต้องประชุมกันมากขึ้น และจะต้องสรุปผลการดำเนินงานการบริหารจัดการหลักสูตร

๔.๒.๒ ข้อเสนอแนะของอาจารย์

๑) ท่านประสบปัญหา หรือ มีแนวทางการเตรียมความพร้อมเพื่อจัดการเรียนการสอนตามกรอบมาตรฐานคุณวุฒิระดับอุดมศึกษาแห่งชาติ อย่างไร

๑.๑) ปัญหา

(๑) ระยะเวลาในการรับทราบที่จะสอน นั้นหรือน้อยเกินไป ต้องแจ้งให้ทราบล่วงหน้าแก่ผู้สอนในมากขึ้น

(๒) ขาดการแลกเปลี่ยนการเรียนรู้ระหว่างเพื่อนอาจารย์ เพื่อการดำเนินการตามกรอบมาตรฐานคุณวุฒิระดับอุดมศึกษาแห่งชาติ

(๓) ไม่มีแบบฟอร์มตัวอย่างการเขียน มคอ.๓ และ ๕

(๔) ไม่มีข้อมูลที่ต้องชัดเจนเกี่ยวกับการเขียน มคอ.๓ และ ๕

(๕) ขาดความรู้ความเข้าใจในกระบวนการจัดทำและวัตถุประสงค์ของ มคอ. ทั้ง ๗ และไม่รู้รายละเอียดว่าควรจะปฏิบัติอย่างไรบ้าง

(๖) ไม่มีผู้เก็บเอกสารที่แน่นอน

(๗) ขาดการดูแลเรื่องกรอบมาตรฐานคุณวุฒิระดับอุดมศึกษาและขาดการฝึกปฏิบัติในการจัดทำร่วมกันอย่างเพียงพอ

(๘) ขาดผู้เชี่ยวชาญให้คำแนะนำในการปฏิบัติตามกรอบ TQ F ต้องศึกษาเอาเอง บางครั้งก็ผิดๆ ถูกๆ

(๙) คณาจารย์มีภาระในการสอนมาก การเตรียมตัวมีเวลาจำกัด

(๑๐) สถาบันจัดอบรมสัมมนาไม่ทั่วถึง ให้ความสำคัญเฉพาะระดับหัวหน้า

(๑๑) มีความสับสนในเรื่องของรูปแบบเป็นมาตรฐานของการเขียน มคอ. ต่างๆ

(๑๑) สอนหลายรายวิชาต้องทำงานมากเพิ่มขึ้น

๑.๒) แนวทาง

(๑) ต้องมีการอบรมหรือสัมมนาเพื่อเตรียมความพร้อมเพื่อจัดการเรียนการสอนตามกรอบมาตรฐานคุณวุฒิทุกปีการศึกษา

(๒) ควรพัฒนาผู้สอนให้มีความรู้และเทคนิคการสอน การวัดผลประเมินผล ให้ทันสมัย

(๓) ควรจัดประชุมอาจารย์ก่อนการเรียนการสอนทุกภาคการศึกษาเพื่อแลกเปลี่ยนความคิดเห็นและแนวทางการสอนร่วมกัน

(๔) ควรนำแบบแผนปฏิบัติการโครงการในส่วนงานทั้งหมด แก่คณาจารย์เพื่อนำไปบูรณาการกับการเรียนการสอน และเขียนไว้ใน มคอ.๓

(๕) ประชุมชี้แจงทำความเข้าใจและฝึกปฏิบัติให้บ่อยครั้งอย่างเพียงพอเพื่อเกิดความชัดเจนแม่นยำในการดำเนินงาน

(๖) ศึกษาคำอธิบายรายวิชาก่อนการจัดทำ มคอ. ๓ และศึกษารายวิชาเดียวกันของสถาบันการศึกษาอื่นๆ เพื่อปรับใช้ให้เหมาะสมกับสถาบันของตนเอง

(๗) จัดทำรูปแบบการเขียน มคอ.๓ ๔ ๕ ๖ ๗ เป็นต้นแบบสามารถดาวน์โหลดมาเป็นแบบในแต่ละหลักสูตรโดยเฉพาะหลักสูตรในคณะครุศาสตร์

(๘) จัดทำเครือข่าย มคอ.ระหว่างส่วนงานจัดการศึกษาในมหาวิทยาลัยโดยใช้ประโยชน์ความรู้ร่วมกันในแต่ละปีการศึกษา

๒) ท่านประสบปัญหา หรือ มีแนวทางจัดการเรียนการสอนเพื่อการพัฒนาผู้เรียนตามกรอบมาตรฐานคุณวุฒิระดับอุดมศึกษาแห่งชาติ อย่างไร

๒.๑) ปัญหา

- (๑) ผลลัพธ์การเรียนรู้ที่กำหนดไว้ตามแบบแผนมีมากเกินไป
- (๒) ชั้นเรียนมีนิสิตจำนวนมาก
- (๓) การประเมินผลการเรียนรู้ด้านคุณธรรมจริยธรรม ทำได้ยาก
- (๔) การกำหนดกิจกรรมการเรียนการสอนไม่สอดคล้องกับเนื้อหา มคอ. และมีเวลาไม่เพียงพอ
- (๕) ไม่มีการเขียน มคอ. ๓ ล่วงหน้าจึงไม่สามารถจัดการเรียนการสอนได้อย่างมีประสิทธิภาพ
- (๖) ผู้เรียนมีความแตกต่างกันในหลายด้าน เช่น วัยอายุ การมีพื้นฐานการศึกษา ทำให้ไม่สามารถพัฒนาได้เท่าเทียมกัน
- (๗) ผู้เรียนขาดทำให้การเรียนการสอนไม่ครบชั่วโมง
- (๘) สื่อการสอนด้านเทคโนโลยีที่ไม่คล่องตัว มีปัญหา
- (๙) ปัญหาในเรื่องข้อจำกัดของนิสิต และจำนวนนิสิตมีมีผลต่อการจัดการเรียนการสอน และการประกอบกิจกรรมให้สอดคล้องกับวัตถุประสงค์
- (๑๐) ความแตกต่างกันในสถานภาพเพศและวัยของผู้เรียน
- (๑๑) นิสิตไม่เข้าเรียนในห้องเรียนตามเวลาที่กำหนดขาดเรียนเกินกว่าหลักเกณฑ์ที่กำหนดไว้
- (๑๒) การจัดกิจกรรมบูรณาการในรายวิชาไม่เป็นไปตามกำหนด เนื่องจากมีงานหรือกิจกรรมของมหาวิทยาลัยระหว่างภาคการศึกษาที่ไม่เป็นไปตามแผนที่วางไว้
- (๑๓) ผู้เรียนบางท่านไม่ค่อยสนใจอาจารย์บรรยาย เช่น มีการกดรายการในโทรศัพท์มือถือบางครั้งดูการแข่งขันกีฬาทางโทรศัพท์
- (๑๔) ไม่มีการจัดอบรมเป็นรูปธรรมและการปฏิบัติเพื่อเป็นวัฒนธรรม

(๑๕) ความไม่พร้อมของผู้เรียนและเนื้อหาของหลักสูตรที่ต้องใช้เวลาในการบูรณาการร่วมกับรายวิชาอื่นๆ

๒.๒) แนวทาง

(๑) ภายในส่วนงานควรมีการประชุมหาแนวทางในการจัดการเรียนการสอนเพื่อพัฒนาผู้เรียนตามกรอบ มคอ. อยู่เสมอ โดยเฉพาะการประชุมอาจารย์ประจำหลักสูตร

(๒) ควรมีการจัดสัมมนาและเชิญวิทยากรพิเศษมาให้ความรู้ในการจัดการเรียนการสอนรูปแบบใหม่ตามยุคสมัย

(๓) ควรพัฒนาครูอาจารย์อยู่เสมอ ปรับการเรียนการสอนให้สอดคล้องกับสถานการณ์

(๔) จัดเสริมความรู้พื้นฐานให้ใกล้เคียงกันโดยเฉพาะด้านภาษา เนื่องจากมีนิสิตต่างประเทศ ซึ่งมีความรู้ภาษาไทยยังไม่แตกฉาน

(๕) ให้นิสิตฝึกฝนรายวิชาที่เข้าใจยากด้วยการจัดเรียนเสริมเป็นรายบุคคลเพิ่มเติม

(๖) ตีความจากแนวสังเขปรายวิชา และนำมาจัดแผนการสอน ปรับให้เป็นบริบทของพื้นที่

(๗) เสริมความรู้รายบุคคลให้กับนิสิตที่มีพื้นฐานความรู้ต่ำกว่าเกณฑ์มาตรฐาน พร้อมกระตุ้นสร้างกำลังใจในการเรียนรู้

(๘) เตรียมการสอนให้สอดคล้องกับแนวทางมาตรฐาน ให้มีการเรียนที่เป็นไปในกรอบมาตรฐาน ตรวจสอบทบทวนให้การเรียนการสอนเป็นไปตามกรอบมาตรฐาน

(๙) ให้นิสิตค้นคว้าและแสดงความคิดเห็นในเนื้อหาสาระที่ศึกษาในรายวิชานั้นๆ เพื่อประเมินความรู้ความเข้าใจ

(๑๐) วิเคราะห์ผู้เรียน จากการสอนแล้วปรับปรุงให้เหมาะสมกับความต้องการของผู้เรียน

(๑๑) แนวทางพัฒนาผู้เรียนทำโดยเฝ้าสังเกตผู้เรียนอย่างใกล้ชิดและหากิจกรรมเสริมที่เหมาะสมกับผู้เรียนเช่นการทำแบบฝึกหัดท้ายชั่วโมงการค้นคว้าเนื้อหาก่อนการเรียน

๓) ท่านประสบปัญหา หรือ ได้รับการสนับสนุนส่งเสริมการจัดการเรียนการสอนตามกรอบมาตรฐานคุณวุฒิระดับอุดมศึกษาแห่งชาติจากสถานศึกษา อย่างไร

๓.๑) ปัญหา

(๑) การจัดตารางการศึกษาในภาคการศึกษาต่อไปเข้าเกินไป สัปดาห์แรกของภาคการศึกษาตารางสอนยังไม่นิ่ง

(๒) ไม่มีผู้รับผิดชอบกำกับติดตามการจัดการเรียนการสอนให้เป็นไปตามกรอบมาตรฐานคุณวุฒิการศึกษา

(๓) ขาดประสบการณ์ในการทำ มคอ.

(๔) ขาดการบูรณาการพันธกิจต่างๆ เพื่อสนับสนุนส่งเสริมการจัดการเรียนการสอนให้เกิดผลการเรียนรู้ ๕ ด้านอย่างครบถ้วน

(๕) ไม่มีภาระต้นชี้แนะการทำ มคอ. อย่างเพียงพอ

(๖) ผู้บริหารไม่เคร่งครัดในการกำกับติดตาม การจัดการเรียนการสอนตามกรอบมาตรฐานคุณวุฒิระดับอุดมศึกษาแห่งชาติ

(๗) อาจารย์ไม่ให้ความร่วมมือในการจัดการเรียนการสอนตามกรอบมาตรฐานคุณวุฒิระดับอุดมศึกษาแห่งชาติ

(๘) ขาดสื่อด้านเทคโนโลยี เชื่อมกับส่วนกลาง มจร

(๙) ขาดการสนับสนุนส่งเสริมอย่างต่อเนื่อง

(๑๐) ขาดการสนับสนุนจากส่วนงานในการกิจกรรมเสริมหลักสูตร

(๑๑) งบประมาณในการจัดการเรียนการสอนเชิงบูรณาการ และการจัดกิจกรรมเสริมหลักสูตรไม่เพียงพอ

(๑๒) การจัดอบรมเกี่ยวกับการจัดการเรียนการสอนและการจัดทำ มคอ. ยังน้อยเกินไป

(๑๓) ส่วนจัดการศึกษาไม่มีผู้เชี่ยวชาญเกี่ยวกับ TOF อย่างแท้จริงที่จะตรวจสอบเอกสาร มคอ. หรือให้คำแนะนำที่ถูกต้อง

(๑๔) วิชาที่สอนไม่ตรงกับความสามารถของอาจารย์

(๑๕) คณาจารย์ส่วนมากยังขาดความรู้ความเข้าใจเกี่ยวกับ มคอ.๓ – ๗

(๑๖) อาจารย์พิเศษมีจำนวนมาก ไม่ทำ มคอ. เป็นภาระของผู้รับผิดชอบต้องจัดทำให้

(๑๗) ขาดการสนับสนุนจากคณะผู้บริหารส่วนจัดการศึกษา

๓.๒) แนวทาง

(๑) ส่วนงานจัดการศึกษาควรจัดการอบรมหรือสัมมนาการจัดการเรียนการสอนตามกรอบ มคอ. เป็นประจำทุกปี

(๒) มหาวิทยาลัยควรจัดฝึกอบรมหรือส่งเสริมคณาจารย์ให้มีการเรียนรู้กรอบมาตรฐานคุณวุฒิระดับอุดมศึกษาแห่งชาติ อย่างเป็นรูปธรรม

(๓) จัดประชุมคณาจารย์ประจำเดือน เพื่อกระตุ้นเตือนให้จัดทำ มคอ.๓ และ มคอ.๕ ตามระยะเวลาที่กำหนด

๔) ท่านมีข้อเสนอแนะให้ผู้บริหารสถานศึกษานำพหุองค์การเพื่อการดำเนินงานตามกรอบมาตรฐานคุณวุฒิอุดมศึกษาแห่งชาติ อย่างไร

(๑) ผู้บริหารต้องมีความเชี่ยวชาญในด้านนี้เพื่อจะแนะนำแก่บุคลากรในส่วนงานได้อย่างถูกต้อง

(๒) การจัดตารางสอนวิชาบังคับ ควรจัดเป็นชุดแต่ละชุดวิชาแก่ผู้สอนก่อนภาคการศึกษาใหม่ ๑ เดือน

(๓) ควรมีการทำผลการประเมินไปปรับปรุงกิจกรรมการเรียนการสอนอย่างจริงจังมากขึ้น

(๔) ดำเนินการตามมาตรฐานจากส่วนกลาง

- (๕) ควรคัดสรรผู้รับผิดชอบ และประชุมเตรียมการดำเนินงาน
- (๖) ควรมีส่วนงานรับผิดชอบเพื่อนดูแลเฉพาะ TQF
- (๗) จัดฝึกอบรมให้กับอาจารย์ และกำหนดให้มีผู้รับผิดชอบโดยตรง
- (๘) จัดการทำคู่มือบริหารหลักสูตร เพื่อจัดระบบการบริหารหลักสูตรตามกรอบมาตรฐานคุณวุฒิที่ชัดเจน ประกาศและนำสู่การปฏิบัติ
- (๙) จัดทรัพยากรเพื่อการเรียนการสอนและการวิจัยอย่างพอเพียงเพื่อให้สามารถจัดการศึกษาได้อย่างมีประสิทธิภาพ
- (๑๐) จัดกระบวนการในการพัฒนาอาจารย์ในด้านวิชาการและวิธีการสอนอย่างต่อเนื่อง เพื่อให้อาจารย์สามารถจัดการเรียนการสอนได้อย่างสอดคล้องกับการเปลี่ยนแปลง
- (๑๑) ควรจัดให้มีการอบรมการเขียน มคอ. ทุกระดับ อย่างน้อยปีการศึกษาละ ๒ ครั้ง
- (๑๒) มีแบบฟอร์ม มคอ. ที่สามารถใช้เป็นตัวอย่างได้อย่างชัดเจน
- (๑๓) กระตุ้นและส่งเสริมคณาจารย์ทุกคนจัดทำ มคอ. และส่งเสริมการเรียนการสอนที่สอดคล้องกับ มคอ.
- (๑๔) ผู้บริหารส่วนจัดการศึกษาควรจัดการประชุมสัมมนาชี้แจงการดำเนินงาน มคอ. อยู่เสมอเพื่อแก้ไขจุดด้อยและจุดแข็งเสริมจุดเด่นของสถาบัน
- (๑๕) ส่วนกลางควรมีการประสานและจัดประชุมในระดับผู้บริหารส่วนงาน และมอบให้ผู้บริหารส่วนงานเป็นผู้กระตุ้นและมีมาตรการที่ชัดเจนในการบังคับให้ทำตาม
- (๑๖) แต่งตั้งผู้เชี่ยวชาญเพื่อดูและและประเมินการดำเนินงานโดยเฉพาะ ประชุมชี้แจงทำความเข้าใจและฝึกปฏิบัติร่วมกันอย่างสม่ำเสมอและต่อเนื่อง
- (๑๖) ต้องเคร่งครัดและออกกฎระเบียบให้ชัดเจน เรื่องการจัดทำ มคอ. ของคณาจารย์ หากไม่ปฏิบัติตาม ถ้าเป็นอาจารย์พิเศษต้องพิจารณาขอสอน ถ้าเป็นอาจารย์ประจำให้พิจารณาไม่เลื่อนขึ้นเงินเดือน
- (๑๗) จัดการระดมความคิดร่วมกันภายในองค์กรเพื่อช่วยขับเคลื่อนและมีข้อปฏิบัติร่วมกันได้อย่างมีประสิทธิภาพ
- (๑๘) การกำหนด นโยบายวิสัยทัศน์ร่วมกัน การให้รางวัลแก่ผู้สอนที่มีผลงานดีเด่น ตัดคะแนนหรือตำหนิแก่ผู้สอนที่มีความใส่ใจน้อย
- (๑๙) ควรประเมินผลว่า ผู้เรียนได้รับความรู้ตามกรอบมาตรฐานหรือไม่โดยวิธีต่างๆ ตามที่ผู้บริหารเห็นสมควร
- (๒๐) จัดทำฐานข้อมูลสารสนเทศกลางของกองวิชาการเพื่อสามารถนำมาปรับใช้ในการบริหารหลักสูตรภาควิชาและสาขาวิชา
- (๒๑) จัดอบรมสัมมนาทางวิชาการเฉพาะการในแต่ละสาขาวิชาเพื่อสร้างกระบวนการเรียนรู้จากประสบการณ์ตรงแก่นิสิตได้อย่างชัดเจน
- (๒๑) คณะผู้บริหารส่วนใหญ่เป็นคณะสงฆ์ที่ไม่มีความรู้ในด้าน TOF แบบสากลควรมอบหมายหรือหาบุคลากรที่มีความสามารถเข้ามาบริหารช่วยเป็นเรื่องไม่ยุ่งยาก

บทที่ ๕

สรุป อภิปรายผล และข้อเสนอแนะ

การศึกษาวิจัย เรื่อง แนวทางการปฏิบัติตามกรอบมาตรฐานคุณวุฒิระดับอุดมศึกษา แห่งชาติ: ปัญหา อุปสรรค การแก้ไขและแนวทางการพัฒนา เป็นการวิจัยแบบผสมผสานซึ่งเก็บ ข้อมูลด้วยวิธีเชิงปริมาณและคุณลักษณะ โดยมีวัตถุประสงค์เพื่อศึกษาสภาพปัจจุบัน ปัญหาและ อุปสรรคของการปฏิบัติตามกรอบมาตรฐานคุณวุฒิระดับอุดมศึกษาแห่งชาติ ในมหาวิทยาลัยมหาจุฬาลงกรณราชวิทยาลัยและเพื่อศึกษาการแก้ไขและแนวทางการพัฒนาการปฏิบัติตามกรอบมาตรฐาน คุณวุฒิระดับอุดมศึกษาแห่งชาติ ในมหาวิทยาลัยมหาจุฬาลงกรณราชวิทยาลัย ในมหาวิทยาลัยมหา จุฬาลงกรณราชวิทยาลัย โดยมุ่งศึกษา ๘ ด้าน ได้แก่ ด้านการความชัดเจนของการกำหนดกรอบ นโยบาย ด้านการการประยุกต์กรอบมาตรฐานคุณวุฒิระดับชาติกับกรอบมาตรฐานคุณวุฒิสาขา ด้าน การพัฒนาหลักสูตรโดยการจัดทำข้อกำหนดจำเพาะของหลักสูตรของรายวิชา และของประสบการณ์ ภาคสนาม ด้านการนำกรอบมาตรฐานคุณวุฒิไปใช้ในการพัฒนาวิธีการสอนที่เหมาะสม ด้านการ ใช้วิธีการที่เหมาะสมในการประเมินการเรียนรู้ของนักศึกษาและการประเมินหลักสูตร ด้านการสร้าง กลไกเชื่อมโยงระหว่างกรอบมาตรฐานคุณวุฒิกับระบบประกันคุณภาพภายในและภายนอก รวมทั้ง หน่วยงานอื่นๆที่เกี่ยวข้อง ทั้งภาครัฐและเอกชน ด้านการขยายผลและติดตามผลการดำเนินการ ประเมินผลตามกรอบมาตรฐานคุณวุฒิและการพัฒนา และ ด้านการพัฒนาระบบการปฏิบัติตาม กรอบมาตรฐานคุณวุฒิระดับอุดมศึกษาแห่งชาติ โดยใช้กระบวนการ PDCA

สำหรับเครื่องมือที่ใช้ในการวิจัยคือ แบบสอบถามและประเด็นการเสวนา กลุ่มตัวอย่างที่ ศึกษาประกอบด้วยผู้บริหารและคณาจารย์จากส่วนงานต่าง ๆ ทั้งในระดับคณะวิชา วิทยาเขต วิทยาลัยสงฆ์ และหน่วยวิทยบริการ จำนวนทั้งสิ้น ๕๘๓ รูป/คน จำแนกเป็นกลุ่มผู้บริหาร ๘๔ รูป/คน และคณาจารย์ ๔๙๙ รูป/คน ในการวิเคราะห์ข้อมูล คณะผู้วิจัยได้นำค่า มาวิเคราะห์ผลด้วย ใช้สถิติพื้นฐาน ได้แก่ ค่าร้อยละ ค่าเฉลี่ยและส่วนเบี่ยงเบนมาตรฐาน จากนั้นจึงนำมาเปรียบเทียบ ผลการเรียนรู้ โดยการหาค่าความสัมพันธ์ระหว่างตัวแปรจากค่าสถิติ F-test ด้วยวิธีวิเคราะห์ความ แปรปรวน(ANOVA) และ Chi-square พร้อมทั้งการวิเคราะห์ข้อมูลเชิงคุณภาพจากสนทนาในเวที การเสวนาระดับคณะ วิทยาเขตและวิทยาลัยสงฆ์ จำนวน ๑๐ ครั้ง

๕.๑ สรุปผลการวิจัย

๕.๑.๑ สภาพปัจจุบัน ปัญหาและอุปสรรคของการปฏิบัติตามกรอบมาตรฐานคุณวุฒิ ระดับอุดมศึกษาแห่งชาติ ในมหาวิทยาลัยมหาจุฬาลงกรณราชวิทยาลัย

๑) สภาพปัจจุบันการบริหารหลักสูตรตามกรอบมาตรฐานคุณวุฒิระดับอุดมศึกษา แห่งชาติ ในมหาวิทยาลัยมหาจุฬาลงกรณราชวิทยาลัย ตามการรับรู้และการปฏิบัติของกลุ่มผู้บริหาร

(๑) ความเข้าใจเกี่ยวกับกรอบมาตรฐานคุณวุฒิระดับอุดมศึกษาแห่งชาติ

กลุ่มผู้บริหารมีความเข้าใจเกี่ยวกับกรอบมาตรฐานคุณวุฒิระดับอุดมศึกษา แห่งชาติ มีเฉลี่ยรวม เท่ากับ ๑๔.๗๕ มีส่วนเบี่ยงเบนมาตรฐาน เท่ากับ ๓.๒๐ เรียงตามลำดับความ

เข้าใจจากมากไปหาน้อย ดังนี้ ข้อ ๑๓. จุดเน้นของ มคอ.๕ คือ ประสิทธิภาพการสอน การปรับปรุงการสอนและการทวนผลสัมฤทธิ์ของนิสิต และ ข้อ ๑๙. การกำหนดว่า วิชา ก. ๓ (๓-๐-๖) หมายถึง มีจำนวน ๓ หน่วยกิต ต้องออกแบบสอนบรรยาย ๓ ชั่วโมง/สัปดาห์ ปฏิบัติ ๐ ชั่วโมง/สัปดาห์ และศึกษาด้วยตนเอง ๖ ชั่วโมง/สัปดาห์ ร้อยละ ๙๑.๗ เท่ากัน รองลงมาคือ ข้อ ๑๘. คณะหรือสาขาวิชาต้องแต่งตั้งคณะกรรมการทวนสอบผลสัมฤทธิ์ของนักศึกษา ร้อยละ ๙๐.๕ และข้อ ๑. มคอ (TQF) เป็นเครื่องมือนำแนวนโยบายการพัฒนาคุณภาพและมาตรฐานการศึกษาตามที่กำหนดใน พ.ร.บ. การศึกษาแห่งชาติสู่การปฏิบัติอย่างเป็นรูปธรรม และ ข้อ ๑๒. การทวนสอบคือการหาหลักฐานด้วยวิธีการต่าง ๆ เช่น การสังเกต การตรวจสอบ การประเมิน การสัมภาษณ์ ฯลฯ เพื่อพิสูจน์ว่า สิ่งที่กำหนดขึ้นนั้น ได้มีการดำเนินการ และบรรลุตามวัตถุประสงค์หรือไม่ ร้อยละ ๘๙.๓ เท่ากันตามลำดับ

ส่วนความเข้าใจ เรียงตามลำดับความเข้าใจจากน้อยไปหามาก ดังนี้ ข้อ ๑๔. การทวนสอบต้องมีอาจารย์ประจำหลักสูตรอย่างน้อยร้อยละ ๘๐ มีส่วนร่วมในการประชุมเพื่อวางแผนติดตาม และทบทวนการดำเนินงานหลักสูตร ร้อยละ ๘.๓ รองลงมาคือ ข้อ ๙. มคอ. (TQF) เป็นเครื่องมือให้สาขาวิชาใช้กำกับดูแลคุณภาพการผลิตบัณฑิตกัน ร้อยละ ๑๕.๕ และข้อ ๕. มคอ.(TQF) ไม่เกี่ยวข้องกับการเทียบเคียงคุณวุฒิหรือปริญญาระหว่างสถาบัน ร้อยละ ๔๔.๐ ตามลำดับ

ความเข้าใจเกี่ยวกับกรอบมาตรฐานคุณวุฒิระดับอุดมศึกษาแห่งชาติจำแนกตามสถานภาพ โดยรวมมีคะแนนเฉลี่ย ๑๔.๖๘ ในรายละเอียด พบว่า ผู้อำนวยการห้องเรียน มีความเข้าใจ เฉลี่ย ๑๗.๐๐ รองลงมา คือ หัวหน้าภาค มีความเข้าใจ เฉลี่ย ๑๖.๘๓ และคณบดี มีความเข้าใจ เฉลี่ย ๑๖.๐๐ ตามลำดับ

ความเข้าใจเกี่ยวกับกรอบมาตรฐานคุณวุฒิระดับอุดมศึกษาแห่งชาติจำแนกตามส่วนงานที่สังกัด โดยรวมมีคะแนนเฉลี่ย ๑๔.๗๑ ในรายละเอียด พบว่า ผู้สังกัดห้องเรียน มีความเข้าใจ เฉลี่ย ๑๗.๐๐ รองลงมา คือ สังกัดคณะ มีความเข้าใจ เฉลี่ย ๑๕.๕๐ และสังกัดวิทยาลัยสงฆ์ มีความเข้าใจ เฉลี่ย ๑๔.๙๔ ตามลำดับ

(๒) ลักษณะการปฏิบัติตามกรอบมาตรฐานคุณวุฒิระดับอุดมศึกษาแห่งชาติ

จากการสำรวจพบว่า กลุ่มผู้บริหารมีลักษณะการปฏิบัติตามกรอบมาตรฐานคุณวุฒิระดับอุดมศึกษาแห่งชาติ ด้านการเตรียมความพร้อม โดยรวมอยู่ในระดับมาก มีค่าเฉลี่ย ๓.๘๙ เรียงตามลำดับมากไปหาน้อย คือ มีการสร้างความตระหนักแก่อาจารย์โดยการประชุมชี้แจงความสำคัญและความจำเป็นที่ต้องร่วมมือกันบริหารจัดการหลักสูตรตามกรอบมาตรฐานคุณวุฒิระดับอุดมศึกษาแห่งชาติ ค่าเฉลี่ย ๔.๐๗ รองลงมาคือ มีการพัฒนาอาจารย์ให้มีความรู้ความเข้าใจการบริหารจัดการหลักสูตรตามกรอบมาตรฐานคุณวุฒิระดับอุดมศึกษาแห่งชาติค่าเฉลี่ย ๓.๘๕ และมีการแต่งตั้งกรรมการหรือคณะทำงานเพื่อกำหนดทิศทาง นโยบายและแนวทางการดำเนินงาน ค่าเฉลี่ย ๓.๗๕

กลุ่มผู้บริหารมีลักษณะการปฏิบัติตามกรอบมาตรฐานคุณวุฒิระดับอุดมศึกษาแห่งชาติ ด้านการดำเนินการบริหารจัดการหลักสูตร โดยรวมอยู่ในระดับมาก มีค่าเฉลี่ย ๓.๗๗ เรียงตามลำดับมากไปหาน้อย คือ มีการดำเนินการบริหารหลักสูตรฯด้วยการประเมินคุณภาพภายใน ค่าเฉลี่ย ๔.๐๔ รองลงมาคือ มีการประกาศชี้แจงทำความเข้าใจอัตลักษณ์และเอกลักษณ์ของ

มหาวิทยาลัยต่ออาจารย์และนิสิต ค่าเฉลี่ย ๓.๙๙ และมีการใช้หลักการบริหารจัดการแบบร่วมคิดร่วมปฏิบัติ ร่วมรับผิดชอบ ค่าเฉลี่ย ๓.๙๖ ตามลำดับ

เมื่อเรียงตามลำดับน้อยไปหามาก คือ มีการรวบรวม วิเคราะห์สรุปผลการวิจัย และติดตามการใช้หลักสูตรเพื่อแก้ไขและพัฒนาการทำงานของอาจารย์ ค่าเฉลี่ย ๓.๔๖ ต่อจากนั้นคือ คณะกรรมการบริหารของส่วนงานได้ร่วมศึกษาสภาพปัจจุบัน ปัญหาความต้องการของท้องถิ่นเพื่อเป็นแนวทางในการจัดทำหลักสูตรให้เหมาะสมกับท้องถิ่น ค่าเฉลี่ย ๓.๕๖ และมีการตรวจสอบและทบทวนคุณภาพการจัดการศึกษาของทุกส่วนงานในสังกัด ค่าเฉลี่ย ๓.๕๗ ตามลำดับ

กลุ่มผู้บริหารมีลักษณะการปฏิบัติตามกรอบมาตรฐานคุณวุฒิระดับอุดมศึกษาแห่งชาติ ด้านการปรับปรุงและพัฒนากระบวนการจัดการหลักสูตร โดยรวมอยู่ในระดับมาก มีค่าเฉลี่ย ๓.๕๘ เรียงตามลำดับมากไปหาน้อย คือ มีการวางรูปแบบหรือแนวทางในการบริหารจัดการหลักสูตร ค่าเฉลี่ย ๓.๖๘ รองลงมาคือ มีการจัดระบบข้อมูลและสารสนเทศเป็นระบบและเป็นปัจจุบัน เอื้อต่อการปรับปรุงหลักสูตร ค่าเฉลี่ย ๓.๖๓ มีการผดุงคุณภาพการบริหารจัดการหลักสูตรโดยนำผลการประเมินคุณภาพจากองค์กรภายนอกเพื่อพัฒนาศักยภาพการจัดการศึกษา ค่าเฉลี่ย ๓.๕๙ มีการนำผลการติดตามและรายงานผลการประเมินไปใช้ในการวางแผนปรับปรุงการบริหารจัดการหลักสูตรอย่างมีประสิทธิภาพ ค่าเฉลี่ย ๓.๕๔ และมีการประเมินผลการวิจัยการใช้หลักสูตรและนำผลการวิจัยมาพัฒนาการบริหารจัดการหลักสูตรอย่างมีประสิทธิภาพและเหมาะสม ค่าเฉลี่ย ๓.๔๕

กลุ่มผู้บริหารมีลักษณะการปฏิบัติตามกรอบมาตรฐานคุณวุฒิระดับอุดมศึกษาแห่งชาติ โดยรวมอยู่ในระดับมาก มีค่าเฉลี่ย ๓.๗๕ เรียงตามลำดับมากไปหาน้อย คือ ด้านการเตรียมความพร้อม ค่าเฉลี่ย ๓.๘๙ ด้านการดำเนินการบริหารจัดการหลักสูตร ค่าเฉลี่ย ๓.๗๗ และด้านการปรับปรุงและพัฒนากระบวนการจัดการหลักสูตร ค่าเฉลี่ย ๓.๕๘

กลุ่มผู้บริหารมีลักษณะการปฏิบัติตามกรอบมาตรฐานคุณวุฒิระดับอุดมศึกษาแห่งชาติของผู้บริหารจำแนกตามสถานภาพ โดยรวมอยู่ในระดับมาก มีคะแนนเฉลี่ย ๓.๗๕ ในรายละเอียด พบว่า คณบดี มีลักษณะการปฏิบัติตามกรอบ มคอ. เฉลี่ย ๔.๓๔ รองลงมา คือ ผู้อำนวยการหน่วยวิทยบริการ มีลักษณะการปฏิบัติตามกรอบ มคอ. เฉลี่ย ๔.๐๕ และผู้อำนวยการวิทยาลัยสงฆ์ มีลักษณะการปฏิบัติตามกรอบ มคอ. เฉลี่ย ๔.๐๐ ตามลำดับ

ลักษณะการปฏิบัติตามกรอบมาตรฐานคุณวุฒิระดับอุดมศึกษาแห่งชาติของผู้บริหารจำแนกตามส่วนงานที่สังกัด โดยรวมอยู่ในระดับมาก มีคะแนนเฉลี่ย ๓.๗๕ ในรายละเอียด พบว่า ผู้สังกัดหน่วยวิทยบริการ มีลักษณะการปฏิบัติตามกรอบ มคอ. เฉลี่ย ๔.๑๔ รองลงมา คือ สังกัดคณะ มีลักษณะการปฏิบัติตามกรอบ มคอ. เฉลี่ย ๓.๙๕ และสังกัดวิทยาลัยสงฆ์ มีลักษณะการปฏิบัติตามกรอบ มคอ. เฉลี่ย ๓.๘๑ ตามลำดับ

(๓) สภาพปัญหาการบริหารหลักสูตรตามกรอบมาตรฐานคุณวุฒิระดับอุดมศึกษาแห่งชาติ

จากเวทีการเสวนาในวิทยาเขต วิทยาลัยสงฆ์และคณะ กลุ่มผู้บริหารสะท้อนมุมมองต่อปัญหาและแนวทางการพัฒนาการบริหารหลักสูตรตามกรอบมาตรฐานคุณวุฒิระดับอุดมศึกษาแห่งชาติ ดังนี้

๑) ปัญหาและแนวทางในการเตรียมความพร้อมในการบริหารจัดการหลักสูตรตามกรอบมาตรฐานคุณวุฒิระดับอุดมศึกษาแห่งชาติ

- คณาจารย์บางท่านมีคุณวุฒิไม่ตรงตามหลักสูตรที่เปิดในสถาบัน
- คณาจารย์ไม่เพียงพอต่อจำนวนนิสิต
- คณาจารย์ประจำหลักสูตร
- กระบวนการประเมินผู้สอน
- การจัดผู้สอนประจำรายวิชาที่มีคุณสมบัติตรงกับข้อกำหนดการประกัน

คุณภาพระดับหลักสูตร

- ปัญหากรอบมาตรฐานคุณวุฒิ เป็นเรื่องใหม่ที่จะต้องศึกษาทำความเข้าใจให้ดีก่อน ส่วนแนวทางการเตรียมความพร้อมในการบริหารจัดการหลักสูตร คือเมื่อศึกษาให้เข้าใจร่วมกันครอบคลุมแล้ว ก็ดำเนินการตามกรอบมาตรฐานคุณวุฒิ

๒) ปัญหา การนิเทศ กำกับ ติดตาม ประเมินผลการดำเนินงานการบริหารจัดการหลักสูตรตามกรอบมาตรฐานคุณวุฒิระดับอุดมศึกษาแห่งชาติ

- ปัญหาบุคลากรยังเข้าใจไม่ตรงกันในบางข้อบางประเด็น ต้องประชุมเพื่อทำความเข้าใจและแต่งตั้งคณะกรรมการติดตามประเมินผลการดำเนินงานการบริหารจัดการหลักสูตร

- ระบบการสื่อสารภายในองค์กร
- ความตระหนักร่วมของคณาจารย์ต่อระบบการประกันคุณภาพการศึกษาและการบริหารจัดการหลักสูตรตามกรอบมาตรฐานคุณวุฒิระดับอุดมศึกษาแห่งชาติ

๓) ปัญหาการสรุปผลการดำเนินงานการบริหารจัดการหลักสูตรตามกรอบมาตรฐานคุณวุฒิระดับอุดมศึกษาแห่งชาติ

- กระบวนการพัฒนานิสิตตามข้อกำหนดการประกันคุณภาพภายในหลักสูตร

- การจัดกิจกรรมเสริมเพื่อพัฒนานิสิต
- การดูแลให้คำปรึกษาแก่นิสิต
- การรับสมัครและคัดเลือกนิสิตเข้าศึกษาต่อ
- การพัฒนาอัตตลักษณ์นิสิตพึงประสงค์ของหลักสูตร
- การย้ายสาขาวิชาเอกและการออกกลางคัน

๕.๑.๒ สภาพปัจจุบันการบริหารหลักสูตรตามกรอบมาตรฐานคุณวุฒิระดับอุดมศึกษาแห่งชาติ ในมหาวิทยาลัยมหาจุฬาลงกรณราชวิทยาลัย ตามการรับรู้และการปฏิบัติของกลุ่มอาจารย์

จากการสำรวจพบว่า อาจารย์ที่ตอบแบบสอบถามมีสถานภาพเป็นฆราวาส ร้อยละ ๖๕.๓ รองลงมา คือ เป็นบรรพชิต ร้อยละ ๓๔.๕ ตำแหน่งของอาจารย์ ส่วนใหญ่เป็นอาจารย์ประจำ ร้อยละ ๕๒.๓ รองลงมา คือ เป็นอาจารย์พิเศษ ร้อยละ ๒๘.๓ และเป็นอาจารย์ประจำอัตราจ้าง ร้อยละ ๑๘.๐ โดยส่วนใหญ่สังกัดสังคมศาสตร์ ร้อยละ ๓๖.๗ รองลงมา คือ สังกัดพุทธศาสตร์ ร้อยละ ๓๐.๕ สังกัดครุศาสตร์ ร้อยละ ๒๐.๙ และสังกัดมนุษยศาสตร์ ร้อยละ ๗.๓ ประสบการณ์ในการสอนของอาจารย์ ส่วนใหญ่มีประสบการณ์ไม่เกิน ๕ ปี ร้อยละ ๓๔.๕ รองลงมา คือ มีประสบการณ์ ๖ – ๑๐ ปี

ร้อยละ ๒๘.๗ มีประสบการณ์ ๑๖ ปีขึ้นไป ร้อยละ ๒๑.๘ และมีประสบการณ์ ๑๐ - ๑๕ ปี ร้อยละ ๑๒.๕

การหาความรู้เกี่ยวกับกรอบมาตรฐานคุณวุฒิระดับอุดมศึกษาแห่งชาติ (มคอ.) ของอาจารย์ ส่วนใหญ่การเข้ารับการอบรม ร้อยละ ๔๘.๓ รองลงมา คือ การศึกษาด้วยตนเอง ร้อยละ ๓๗.๐ และไม่เคยมหาความรู้อีกก่อนเลย ร้อยละ ๑๔.๒

การผ่านการอบรมเกี่ยวกับกรอบมาตรฐานคุณวุฒิระดับอุดมศึกษาแห่งชาติ (มคอ.) ของอาจารย์ ส่วนใหญ่เคยผ่านการอบรม ร้อยละ ๖๑.๙ และไม่เคยผ่านการอบรม ร้อยละ ๓๕.๔

ประสบการณ์การรับผิดชอบเขียนเกี่ยวกับกรอบมาตรฐานคุณวุฒิระดับอุดมศึกษาแห่งชาติ (มคอ.) ของอาจารย์ ส่วนใหญ่เคยมีประสบการณ์การรับผิดชอบ ร้อยละ ๘๕.๓ และไม่เคยมีประสบการณ์การรับผิดชอบร้อยละ ๑๑.๔ โดยผู้มีประสบการณ์เขียนเกี่ยวกับกรอบมาตรฐานคุณวุฒิระดับอุดมศึกษาแห่งชาติ (มคอ.) เฉลี่ย ๔.๔๖ รายวิชา

๑) ความเข้าใจเกี่ยวกับกรอบมาตรฐานคุณวุฒิระดับอุดมศึกษาแห่งชาติของอาจารย์ จากการสำรวจพบว่า อาจารย์มีความเข้าใจเกี่ยวกับกรอบมาตรฐานคุณวุฒิระดับอุดมศึกษาแห่งชาติ โดยมีค่าเฉลี่ยรวม เท่ากับ ๑๔.๖๑ และส่วนเบี่ยงเบนมาตรฐาน เท่ากับ ๒.๙๙ เรียงตามลำดับความเข้าใจจากมากไปหาน้อย ดังนี้ ข้อ ๙. มคอ.(TQF) เป็นเครื่องมือให้สาขาวิชาใช้กำกับดูแลคุณภาพการผลิตบัณฑิตกัน และข้อ ๑๗. อาจารย์ผู้สอนควรมีการพัฒนา/ปรับปรุงการจัดการเรียนการสอน จากผลการประเมินการดำเนินงานที่รายงานใน มคอ.๕ ปีที่แล้ว ร้อยละ ๙๓.๕ รองลงมาคือ ๑๓. จุดเน้นของ มคอ.๕ คือ ประสิทธิภาพการสอน การปรับปรุงการสอน และการทวนผลสัมฤทธิ์ของนิสิต ร้อยละ ๙๒.๗ และข้อ ๑. มคอ (TQF) เป็นเครื่องมือนำแนวนโยบายการพัฒนาคุณภาพและมาตรฐานการศึกษาตามที่กำหนดใน พ.ร.บ.การศึกษาแห่งชาติฯ สู่การปฏิบัติอย่างเป็นรูปธรรม ร้อยละ ๙๒.๔ ตามลำดับ

ส่วนความเข้าใจ เรียงตามลำดับความเข้าใจจากน้อยไปหามาก ดังนี้ ๑๔. การทวนสอบต้องมีอาจารย์ประจำหลักสูตรอย่างน้อยร้อยละ ๘๐ มีส่วนร่วมในการประชุมเพื่อวางแผนติดตาม และทบทวนการดำเนินงานหลักสูตร ร้อยละ ๑๐.๕ รองลงมาคือ ๑๐. สถานศึกษาจะต้องจัดทำ มคอ.(TQF) ทั้งหมด ๗ แบบ ร้อยละ ๑๖.๓ และข้อ ๕. มคอ. (TQF) ไม่เกี่ยวข้องกับการเทียบเคียงคุณวุฒิหรือปริญญาระหว่างสถาบัน ร้อยละ ๔๐.๘ ตามลำดับ

ความเข้าใจเกี่ยวกับกรอบมาตรฐานคุณวุฒิระดับอุดมศึกษาแห่งชาติจำแนกตามสถานภาพ โดยรวมมีคะแนนเฉลี่ย ๑๔.๖๐ ในรายละเอียด พบว่า ข้าราชการ มีความเข้าใจ เฉลี่ย ๑๔.๖๑ รองลงมา คือ บรรพชิต มีความเข้าใจ เฉลี่ย ๑๔.๕๙

ความเข้าใจเกี่ยวกับกรอบมาตรฐานคุณวุฒิระดับอุดมศึกษาแห่งชาติจำแนกตามตำแหน่ง โดยรวมมีคะแนนเฉลี่ย ๑๔.๖๒ ในรายละเอียด พบว่า อาจารย์ประจำ มีความเข้าใจ เฉลี่ย ๑๔.๗๖ รองลงมา คือ อาจารย์พิเศษ มีความเข้าใจ เฉลี่ย ๑๔.๖๒ และอาจารย์ประจำอัตราจ้าง มีความเข้าใจ เฉลี่ย ๑๔.๑๘

ความเข้าใจเกี่ยวกับกรอบมาตรฐานคุณวุฒิระดับอุดมศึกษาแห่งชาติจำแนกตามคณะ โดยรวมมีคะแนนเฉลี่ย ๑๔.๖๑ ในรายละเอียด พบว่า อาจารย์สังกัดคณะครุศาสตร์ มีความเข้าใจ เฉลี่ย ๑๔.๙๘ รองลงมา คือ อาจารย์สังกัดคณะมนุษยศาสตร์ มีความเข้าใจ เฉลี่ย ๑๔.๖๕ อาจารย์

สังกัดคณะพุทธศาสตร์ มีความเข้าใจ เฉลี่ย ๑๔.๖๕ และอาจารย์สังกัดคณะสังคมศาสตร์ มีความเข้าใจ เฉลี่ย ๑๔.๕๒

ความเข้าใจเกี่ยวกับกรอบมาตรฐานคุณวุฒิระดับอุดมศึกษาแห่งชาติจำแนกตามส่วนงานที่สังกัด โดยรวมมีคะแนนเฉลี่ย ๑๔.๖๑ ในรายละเอียด พบว่า อาจารย์สังกัดส่วนกลาง มีความเข้าใจ เฉลี่ย ๑๕.๑๕ รองลงมา คือ อาจารย์สังกัดวิทยาลัยสงฆ์ มีความเข้าใจ เฉลี่ย ๑๔.๗๗ อาจารย์สังกัดห้องเรียน มีความเข้าใจ เฉลี่ย ๑๔.๖๘ อาจารย์สังกัดวิทยาเขต มีความเข้าใจ เฉลี่ย ๑๔.๕๐ และอาจารย์สังกัดหน่วยวิทยบริการ มีความเข้าใจ เฉลี่ย ๑๔.๒๒

ความเข้าใจเกี่ยวกับกรอบมาตรฐานคุณวุฒิระดับอุดมศึกษาแห่งชาติจำแนกตามประสบการณ์ในการสอน โดยรวมมีคะแนนเฉลี่ย ๑๔.๖๕ ในรายละเอียด พบว่า อาจารย์ที่มีประสบการณ์ในการสอน ๑๐ – ๑๕ ปี มีความเข้าใจ เฉลี่ย ๑๕.๔๕ รองลงมา คือ อาจารย์ที่มีประสบการณ์ในการสอน ๖ – ๑๐ ปี มีความเข้าใจ เฉลี่ย ๑๔.๙๔ อาจารย์ที่มีประสบการณ์ในการสอน ไม่เกิน ๕ ปี มีความเข้าใจ เฉลี่ย ๑๔.๔๘ และอาจารย์ที่มีประสบการณ์ในการสอน ๑๖ ปีขึ้นไป มีความเข้าใจ เฉลี่ย ๑๔.๐๖

ความเข้าใจเกี่ยวกับกรอบมาตรฐานคุณวุฒิระดับอุดมศึกษาแห่งชาติจำแนกตามการหาความรู้เกี่ยวกับกรอบมาตรฐานคุณวุฒิระดับอุดมศึกษาแห่งชาติ (มคอ.) โดยรวมมีคะแนนเฉลี่ย ๑๔.๕๓ ในรายละเอียด พบว่า อาจารย์ที่เข้ารับการอบรม มีความเข้าใจ เฉลี่ย ๑๔.๖๙ รองลงมา คือ อาจารย์ที่ศึกษาด้วยตนเองมีความเข้าใจ เฉลี่ย ๑๔.๔๕ และอาจารย์ที่ไม่เคยหาความรู้มาก่อนเลย มีความเข้าใจ เฉลี่ย ๑๓.๕๓

ความเข้าใจเกี่ยวกับกรอบมาตรฐานคุณวุฒิระดับอุดมศึกษาแห่งชาติจำแนกตามการผ่านการอบรมเกี่ยวกับกรอบมาตรฐานคุณวุฒิระดับอุดมศึกษาแห่งชาติ (มคอ.) โดยรวมมีคะแนนเฉลี่ย ๑๔.๕๖ ในรายละเอียด พบว่า อาจารย์ที่ผ่านการอบรม มีความเข้าใจ เฉลี่ย ๑๔.๗๒ และอาจารย์ที่ไม่ผ่านการอบรม มีความเข้าใจ เฉลี่ย ๑๔.๒๗

ความเข้าใจเกี่ยวกับกรอบมาตรฐานคุณวุฒิระดับอุดมศึกษาแห่งชาติจำแนกตามประสบการณ์การรับผิดชอบเขียนเกี่ยวกับกรอบมาตรฐานคุณวุฒิระดับอุดมศึกษาแห่งชาติ (มคอ.) โดยรวมมีคะแนนเฉลี่ย ๑๔.๕๗ ในรายละเอียด พบว่า อาจารย์ที่เคยมีประสบการณ์การรับผิดชอบเขียน มีความเข้าใจ เฉลี่ย ๑๔.๖๔ และอาจารย์ที่ไม่เคยมีประสบการณ์การรับผิดชอบเขียน มีความเข้าใจ เฉลี่ย ๑๔.๐๖

๒) ลักษณะการปฏิบัติตามกรอบมาตรฐานคุณวุฒิระดับอุดมศึกษาแห่งชาติของอาจารย์

จากการสำรวจลักษณะการปฏิบัติตามกรอบมาตรฐานคุณวุฒิระดับอุดมศึกษาแห่งชาติของอาจารย์ ด้านการเตรียมความพร้อม โดยรวมอยู่ในระดับมาก มีค่าเฉลี่ย ๓.๘๒ เรียงตามลำดับมากไปหาน้อย คือ ศึกษาข้อมูลความรู้เกี่ยวกับการจัดการเรียนรู้ให้ผู้เรียนมีคุณธรรม จริยธรรม และค่านิยมตามกรอบมาตรฐานคุณวุฒิระดับอุดมศึกษาแห่งชาติ (มคอ.) ค่าเฉลี่ย ๓.๙๓ รองลงมาคือ ศึกษาข้อมูลความรู้เกี่ยวกับวิธีการจัดการเรียนรู้ตามกรอบมาตรฐานคุณวุฒิระดับอุดมศึกษาแห่งชาติ (มคอ.) ค่าเฉลี่ย ๓.๙๑ และศึกษาข้อมูลความรู้เกี่ยวกับรูปแบบการวัดผลและประเมินผลตามกรอบมาตรฐานคุณวุฒิระดับอุดมศึกษาแห่งชาติ (มคอ.) ค่าเฉลี่ย ๓.๘๙ ตามลำดับ

เมื่อเรียงตามลำดับน้อยไปหามาก คือ แลกเปลี่ยนเรียนรู้เพื่อนอาจารย์เพื่อการปฏิบัติ ตามกรอบมาตรฐานคุณวุฒิระดับอุดมศึกษาแห่งชาติ (มคอ.) ค่าเฉลี่ย ๓.๖๘ ต่อจากนั้นคือ ให้ คำอธิบายการจัดทำกรอบมาตรฐานคุณวุฒิระดับอุดมศึกษาแห่งชาติ(มคอ.) แก่นิสิตและเพื่อนอาจารย์ ได้ ค่าเฉลี่ย ๓.๖๘ และศึกษาข้อมูลความรู้เกี่ยวกับการทวนสอบผลสัมฤทธิ์ตามมาตรฐานผลการ เรียนรู้ค่าเฉลี่ย ๓.๗๑ ตามลำดับ ลักษณะการปฏิบัติตามกรอบมาตรฐานคุณวุฒิระดับอุดมศึกษา แห่งชาติ ด้านการจัดทำรายละเอียด โดยรวม ค่าเฉลี่ย ๓.๘๖ เรียงตามลำดับมากไปหาน้อย คือ กำหนดหัวข้อ เนื้อหาสาระ (Content) ครบ สอดคล้องกับคำอธิบายรายวิชา และจำนวนชั่วโมง เหมาะสมกับเนื้อหา ค่าเฉลี่ย ๔.๐๖ รองลงมาคือ กำหนดจำนวนชั่วโมงครบถ้วนสอดคล้องกับจำนวน หน่วยกิต ค่าเฉลี่ย ๔.๐๕ และกำหนดคำอธิบายรายวิชาตรงกับหลักสูตร/มคอ.๒ ค่าเฉลี่ย ๓.๙๘ ตามลำดับ

เมื่อเรียงตามลำดับน้อยไปหามาก คือ กำหนดแหล่งเรียนรู้และภูมิปัญญาท้องถิ่นใน การจัดการเรียนรู้ ค่าเฉลี่ย ๓.๖๖ ต่อจากนั้นคือ สสำรวจสภาพการเรียนการสอนในชั้นเรียนเพื่อ ดำเนินการวิจัยในชั้นเรียน ค่าเฉลี่ย ๓.๖๗ และออกแบบกระบวนการทวนสอบมาตรฐานผลสัมฤทธิ์ ของผู้เรียน โดยใช้ผลการเรียน ผลประเมินของนิสิต การทบทวนกระบวนการสอนและการพิจารณา ของคณะกรรมการสาขาฯ ค่าเฉลี่ย ๓.๖๗ ตามลำดับ

ลักษณะการปฏิบัติตามกรอบมาตรฐานคุณวุฒิระดับอุดมศึกษาแห่งชาติ ด้านการ สนับสนุนจากหน่วยงาน โดยรวมอยู่ในระดับมาก มีค่าเฉลี่ย ๓.๗๔ เรียงตามลำดับมากไปหาน้อย คือ ส่วนงานกระตุ้นความร่วมมือจัดทำรายละเอียดของรายวิชา (มคอ.๓) และนำส่งตามกำหนด ค่าเฉลี่ย ๓.๘๕ รองลงมาคือ ส่วนงานกระตุ้นความร่วมมือรายงานผลการดำเนินงานของรายวิชา (มคอ.๕) และ นำส่งตามกำหนด ค่าเฉลี่ย ๓.๘๒ และกำหนดคำอธิบายรายวิชาตรงกับหลักสูตร/มคอ.๒ ค่าเฉลี่ย ๓.๙๘ ตามลำดับ

เมื่อเรียงตามลำดับน้อยไปหามาก คือ กำหนดแหล่งเรียนรู้และภูมิปัญญาท้องถิ่นใน การจัดการเรียนรู้ ค่าเฉลี่ย ๓.๖๖ ต่อจากนั้นคือ สสำรวจสภาพการเรียนการสอนในชั้นเรียนเพื่อ ดำเนินการวิจัยในชั้นเรียน ค่าเฉลี่ย ๓.๖๗ และส่วนงานมีกำหนดนโยบาย แผนงานและมาตรการที่ ชัดเจนด้านการปฏิบัติตามกรอบมาตรฐานคุณวุฒิระดับอุดมศึกษาแห่งชาติ ค่าเฉลี่ย ๓.๘๑ ตามลำดับ

ลักษณะการปฏิบัติตามกรอบมาตรฐานคุณวุฒิระดับอุดมศึกษาแห่งชาติของอาจารย์ โดยรวมอยู่ในระดับมาก มีค่าเฉลี่ย ๓.๘๑ เรียงตามลำดับมากไปหาน้อย คือ ด้านการจัดทำ รายละเอียด ค่าเฉลี่ย ๓.๘๖ ด้านการเตรียมความพร้อม ค่าเฉลี่ย ๓.๘๒ และด้านการสนับสนุนจาก หน่วยงาน ค่าเฉลี่ย ๓.๗๔

ลักษณะการปฏิบัติตามกรอบมาตรฐานคุณวุฒิระดับอุดมศึกษาแห่งชาติจำแนกตาม คณะ โดยรวมอยู่ในระดับมาก มีคะแนนเฉลี่ย ๓.๘๐ ในรายละเอียด พบว่า อาจารย์สังกัดคณะ สังคมศาสตร์ มีลักษณะการปฏิบัติ เฉลี่ย ๓.๘๓ รองลงมา คือ อาจารย์สังกัดคณะครุศาสตร์ มี ลักษณะการปฏิบัติ เฉลี่ย ๓.๘๑ อาจารย์สังกัดคณะพุทธศาสตร์ มีลักษณะการปฏิบัติ เฉลี่ย ๓.๗๗ และอาจารย์สังกัดคณะมนุษยศาสตร์ มีลักษณะการปฏิบัติ เฉลี่ย ๓.๗๐

ลักษณะการปฏิบัติตามกรอบมาตรฐานคุณวุฒิระดับอุดมศึกษาแห่งชาติจำแนกตาม ส่วนงานที่สังกัด โดยรวมอยู่ในระดับมาก มีคะแนนเฉลี่ย ๓.๘๑ ในรายละเอียด พบว่า อาจารย์สังกัด

วิทยาลัยสงฆ์ มีลักษณะการปฏิบัติ เฉลี่ย ๓.๙๑ รองลงมา คือ อาจารย์สังกัดหน่วยวิทยบริการ มีลักษณะการปฏิบัติ เฉลี่ย ๓.๘๘ อาจารย์สังกัดห้องเรียน มีลักษณะการปฏิบัติ เฉลี่ย ๓.๘๖ อาจารย์สังกัดวิทยาเขต มีลักษณะการปฏิบัติ เฉลี่ย ๓.๗๒ และอาจารย์สังกัดส่วนกลาง มีลักษณะการปฏิบัติ เฉลี่ย ๓.๖๘

ลักษณะการปฏิบัติตามกรอบมาตรฐานคุณวุฒิระดับอุดมศึกษาแห่งชาติ โดยรวมอยู่ในระดับมาก มีคะแนนเฉลี่ย ๓.๘๑ ในรายละเอียด พบว่า อาจารย์สำเร็จการศึกษาปริญญาโท มีลักษณะการปฏิบัติ เฉลี่ย ๓.๘๖ รองลงมา คือ อาจารย์สำเร็จปริญญาเอก มีลักษณะการปฏิบัติ เฉลี่ย ๓.๖๘ และอาจารย์สำเร็จการศึกษาอื่นๆ มีลักษณะการปฏิบัติ เฉลี่ย ๓.๖๕

ลักษณะการปฏิบัติตามกรอบมาตรฐานคุณวุฒิระดับอุดมศึกษาแห่งชาติจำแนกตามประสบการณ์ในการสอน โดยรวมอยู่ในระดับมาก มีคะแนนเฉลี่ย ๓.๘๐ ในรายละเอียด พบว่า อาจารย์ที่มีประสบการณ์การสอน ไม่เกิน ๕ ปี มีลักษณะการปฏิบัติ เฉลี่ย ๓.๘๓ รองลงมา คือ อาจารย์ที่มีประสบการณ์การสอน ๑๖ ปีขึ้นไป มีลักษณะการปฏิบัติ เฉลี่ย ๓.๘๑ อาจารย์ที่มีประสบการณ์การสอน ๖ - ๑๐ ปี มีลักษณะการปฏิบัติ เฉลี่ย ๓.๘๑ และอาจารย์ที่มีประสบการณ์การสอน ๑๐ - ๑๕ ปี มีลักษณะการปฏิบัติ เฉลี่ย ๓.๖๘

ลักษณะการปฏิบัติตามกรอบมาตรฐานคุณวุฒิระดับอุดมศึกษาแห่งชาติจำแนกตามการหาความรู้เกี่ยวกับกรอบมาตรฐานคุณวุฒิระดับอุดมศึกษาแห่งชาติ (มคอ.) โดยรวมอยู่ในระดับมาก มีคะแนนเฉลี่ย ๓.๗๑ ในรายละเอียด พบว่า อาจารย์ที่เข้ารับการอบรม มีลักษณะการปฏิบัติ เฉลี่ย ๓.๙๕ รองลงมา คือ อาจารย์ที่ศึกษาด้วยตนเอง มีลักษณะการปฏิบัติ เฉลี่ย ๓.๗๑ และอาจารย์ที่ไม่เคยหาความรู้มาก่อนเลย มีลักษณะการปฏิบัติ เฉลี่ย ๓.๑๕

ลักษณะการปฏิบัติตามกรอบมาตรฐานคุณวุฒิระดับอุดมศึกษาแห่งชาติจำแนกตามการผ่านการอบรมเกี่ยวกับกรอบมาตรฐานคุณวุฒิระดับอุดมศึกษาแห่งชาติ (มคอ.) โดยรวมอยู่ในระดับมาก มีคะแนนเฉลี่ย ๓.๗๖ ในรายละเอียด พบว่า อาจารย์ที่ผ่านการอบรม มีลักษณะการปฏิบัติ เฉลี่ย ๓.๙๑ และอาจารย์ที่ไม่ผ่านการอบรม มีลักษณะการปฏิบัติ เฉลี่ย ๓.๖๑

ลักษณะการปฏิบัติตามกรอบมาตรฐานคุณวุฒิระดับอุดมศึกษาแห่งชาติจำแนกตามประสบการณ์การรับผิดชอบเขียนเกี่ยวกับกรอบมาตรฐานคุณวุฒิระดับอุดมศึกษาแห่งชาติ (มคอ.) โดยรวมอยู่ในระดับมาก มีคะแนนเฉลี่ย ๓.๖๖ ในรายละเอียด พบว่า อาจารย์ที่เคยมีประสบการณ์การรับผิดชอบเขียน มีลักษณะการปฏิบัติ เฉลี่ย ๓.๘๕ และอาจารย์ที่ไม่เคยมีประสบการณ์การรับผิดชอบเขียน มีลักษณะการปฏิบัติ เฉลี่ย ๓.๔๗

๓) สภาพปัญหาการบริหารหลักสูตรตามกรอบมาตรฐานคุณวุฒิระดับอุดมศึกษาแห่งชาติ

จากเวทีการเสวนาในวิทยาเขต วิทยาลัยสงฆ์ และคณะวิชา กลุ่มอาจารย์ผู้สอน สะท้อนมุมมองต่อปัญหาและแนวทางการพัฒนาการบริหารหลักสูตรตามกรอบมาตรฐานคุณวุฒิระดับอุดมศึกษาแห่งชาติ ดังนี้

(๑) ขาดความเข้าใจที่ลึกซึ้งแม่นยำเกี่ยวกับการบริหารหลักสูตรตามกรอบมาตรฐานคุณวุฒิระดับอุดมศึกษาแห่งชาตินับตั้งแต่ กระบวนการ เป้าหมาย การจัดทำเอกสารที่เกี่ยวข้อง เช่น มคอ ๓ - ๔ - ๕- ๖ - ๗ บทบาทผู้เกี่ยวข้อง วิธีการวัดประเมินผลรายวิชาตามกรอบมาตรฐาน

คุณวุฒิระดับอุดมศึกษาแห่งชาติ การทวนสัมฤทธิ์ผลทางการสอบ การออกแบบการสอนตามข้อกำหนดจำนวนชั่วโมงการเรียนการสอน (ชั่วโมงการสอนภาคทฤษฎี/บรรยาย – การสอนปฏิบัติ – การศึกษาด้วยตนเอง)

(๒) ผู้บริหารและอาจารย์ผู้สอนขาดการฝึกอบรมเพิ่มเติมทั้งในศาสตร์เฉพาะสาขาและศาสตร์ที่เกี่ยวข้องทักษะในการจัดการเรียนการสอน การวิเคราะห์หลักสูตร การวัดประเมินผลการเรียนการสอน หรือการใช้จิตวิทยาในการเรียนการสอน

(๓) ภาระงานสอน ด้วยบางสาขาอาจารย์ผู้สอนต้องรับภาระสอนมาก มีชั่วโมงสอนมาก ทำให้ไม่มีเวลาเพียงพอในการศึกษาเรียนรู้เพื่อพัฒนาการจัดการเรียนตามกรอบมาตรฐานคุณวุฒิระดับอุดมศึกษาแห่งชาติ โดยเฉพาะการคิดว่า การจัดการเรียนการสอนตามกรอบมาตรฐานคุณวุฒิระดับอุดมศึกษาแห่งชาติเป็นการเพิ่มภาระงานให้อาจารย์ผู้สอน ต้องทำงานเอกสารเพิ่มขึ้นจำนวนมาก

(๔) อาจารย์ผู้สอนมีข้อจำกัดบางประการเกี่ยวกับการสอน เช่น ทักษะการใช้สื่อสมัยใหม่ให้เกิดประโยชน์สูงสุดเพื่อการพัฒนา นวัตกรรม ไม่สามารถพัฒนา สื่อการสอน และวัสดุช่วยสอนได้ด้วยตนเอง เทคนิคการสอนด้วยกระบวนการคิดวิเคราะห์ และการวิจัย ส่งผลต่อการพัฒนาหลักสูตรรายวิชาที่รับผิดชอบตามกรอบมาตรฐานคุณวุฒิระดับอุดมศึกษาแห่งชาติ

(๕) สภาพแวดล้อมในการจัดการศึกษาไม่เอื้ออำนวย อาทิ วัสดุอุปกรณ์ประกอบการเรียนการสอนมีจำนวนจำกัด ขาดบุคลากรสายสนับสนุน

(๖) ขาดการสนับสนุนงบประมาณเพื่อการจัดกิจกรรมการเรียนการสอนตามกรอบมาตรฐานคุณวุฒิระดับอุดมศึกษาแห่งชาติ

(๗) ขาดแรงจูงใจในการพัฒนาตนเองเพื่อการปฏิบัติหน้าที่ผู้สอนในการจัดการเรียนการสอนและการพัฒนานวัตกรรมตามกรอบมาตรฐานคุณวุฒิระดับอุดมศึกษาแห่งชาติ

๕.๑.๓ การวิเคราะห์ความสัมพันธ์ระหว่างตัวแปรที่เกี่ยวข้อง

การศึกษาครั้งนี้มีสมมติฐานหลายประการต่อความสัมพันธ์ระหว่างสภาพจริงและการปฏิบัติตามกรอบมาตรฐานคุณวุฒิระดับอุดมศึกษาแห่งชาติของผู้บริหารและอาจารย์ จึงได้กำหนดตัวแปรต้นเช่น คุณลักษณะส่วนบุคคล สถานภาพการทำงาน คุณวุฒิทางการศึกษา ประสบการณ์การทำงาน ที่จะส่งผลต่อระดับความรู้เข้าใจและลักษณะการปฏิบัติตามกรอบมาตรฐานคุณวุฒิอุดมศึกษาระดับชาติ ทั้งนี้ ได้วิเคราะห์ข้อมูลโดยใช้สถิติพื้นฐาน การหาค่าความสัมพันธ์ระหว่างตัวแปรจากค่าสถิติ F-test ด้วยวิธีวิเคราะห์ความแปรปรวน (ANOVA) และ Chi-square ปรากฏผลดังนี้

๑) การวิเคราะห์ความสัมพันธ์คุณลักษณะส่วนบุคคลของผู้บริหารและระดับความเข้าใจเกี่ยวกับกรอบมาตรฐานคุณวุฒิระดับอุดมศึกษาแห่งชาติ

๑.๑) ผู้บริหารมีความเข้าใจเกี่ยวกับกรอบมาตรฐานคุณวุฒิระดับอุดมศึกษาแห่งชาติ เฉลี่ยรวม เท่ากับ ๑๔.๗๕ มีส่วนเบี่ยงเบนมาตรฐาน เท่ากับ ๓.๒๐

๑.๒) ผู้บริหารที่สังกัดหน่วยวิทยบริการ มีระดับความเข้าใจเกี่ยวกับกรอบมาตรฐานคุณวุฒิระดับอุดมศึกษาแห่งชาติ แตกต่างกับบุคลากรที่สังกัดคณะ วิทยาเขต วิทยาลัย สงฆ์ และห้องเรียน อย่างมีนัยสำคัญทางสถิติที่ระดับ .๐๕

๑.๓) สถานภาพที่แตกต่างกันมีความเข้าใจเกี่ยวกับกรอบมาตรฐานคุณวุฒิระดับอุดมศึกษาแห่งชาติแตกต่างกัน อย่างไม่มีนัยสำคัญทางสถิติที่ระดับ .๐๕

๑.๔) ส่วนงานสังกัดที่แตกต่างกันมีความเข้าใจเกี่ยวกับกรอบมาตรฐานคุณวุฒิระดับอุดมศึกษาแห่งชาติแตกต่างกัน อย่างมีนัยสำคัญทางสถิติที่ระดับ .๐๕ คือ บุคลากรที่สังกัดหน่วยวิทยบริการ มีระดับความเข้าใจเกี่ยวกับกรอบมาตรฐานคุณวุฒิระดับอุดมศึกษาแห่งชาติแตกต่างกันกับบุคลากรที่สังกัดคณะ วิทยาเขต วิทยาลัยสงฆ์ และห้องเรียน อย่างมีนัยสำคัญทางสถิติที่ระดับ .๐๕

๑.๕) ระดับความเข้าใจเกี่ยวกับกรอบมาตรฐานคุณวุฒิระดับอุดมศึกษาแห่งชาติไม่มีความสัมพันธ์กับสถานภาพแตกต่างกัน อย่างไม่มีนัยสำคัญทางสถิติที่ระดับ .๐๕

๒) การวิเคราะห์ความสัมพันธ์คุณลักษณะส่วนบุคคลของผู้บริหารและลักษณะการปฏิบัติตามกรอบมาตรฐานคุณวุฒิระดับอุดมศึกษาแห่งชาติแตกต่างกัน

๒.๑) สถานภาพที่แตกต่างกันมีลักษณะการปฏิบัติตามกรอบมาตรฐานคุณวุฒิระดับอุดมศึกษาแห่งชาติแตกต่างกัน อย่างไม่มีนัยสำคัญทางสถิติที่ระดับ .๐๕

๒.๒) ส่วนงานที่สังกัดมีลักษณะการปฏิบัติตามกรอบมาตรฐานคุณวุฒิระดับอุดมศึกษาแห่งชาติแตกต่างกัน อย่างไม่มีนัยสำคัญทางสถิติที่ระดับ .๐๕

๒.๓) ลักษณะการปฏิบัติตามกรอบมาตรฐานคุณวุฒิระดับอุดมศึกษาแห่งชาติไม่มีความสัมพันธ์กับความเข้าใจเกี่ยวกับกรอบมาตรฐานคุณวุฒิระดับอุดมศึกษาแห่งชาติของผู้บริหาร โดยมีค่า Sig. (๒-Tailed) เท่ากับ .๔๖๑ และค่าสัมประสิทธิ์สหสัมพันธ์ (r) เท่ากับ .๐๘๓

๓) การวิเคราะห์ความสัมพันธ์คุณลักษณะส่วนบุคคลของอาจารย์และระดับความเข้าใจเกี่ยวกับกรอบมาตรฐานคุณวุฒิระดับอุดมศึกษาแห่งชาติ

๓.๑) คณะที่แตกต่างกันไม่มีความสัมพันธ์ต่อระดับความเข้าใจเกี่ยวกับกรอบมาตรฐานคุณวุฒิระดับอุดมศึกษาแห่งชาติแตกต่างกัน อย่างไม่มีนัยสำคัญทางสถิติที่ระดับ .๐๕

๓.๒) ส่วนงานที่สังกัดที่แตกต่างกันไม่มีความสัมพันธ์ต่อระดับความเข้าใจเกี่ยวกับกรอบมาตรฐานคุณวุฒิระดับอุดมศึกษาแห่งชาติแตกต่างกัน อย่างไม่มีนัยสำคัญทางสถิติที่ระดับ .๐๕

๓.๓) คุณวุฒิทางการศึกษาที่แตกต่างกันไม่มีความสัมพันธ์ต่อระดับความเข้าใจเกี่ยวกับกรอบมาตรฐานคุณวุฒิระดับอุดมศึกษาแห่งชาติแตกต่างกัน อย่างไม่มีนัยสำคัญทางสถิติที่ระดับ .๐๕

๓.๔) ประสบการณ์ในการสอนที่แตกต่างกันมีความเข้าใจเกี่ยวกับกรอบมาตรฐานคุณวุฒิระดับอุดมศึกษาแห่งชาติแตกต่างกัน อย่างมีนัยสำคัญทางสถิติที่ระดับ .๐๕

๓.๕) ผลการทดสอบเพื่อเปรียบเทียบค่าเฉลี่ยรายคู่ด้วยค่าสถิติ LSD ที่ระดับนัยสำคัญ ๐.๐๕ พบว่า มีความแตกต่างกันเป็นรายคู่ ดังนี้

- ผู้มีประสบการณ์ในการสอนไม่เกิน ๕ ปี มีความสัมพันธ์กับระดับความเข้าใจเกี่ยวกับกรอบมาตรฐานคุณวุฒิระดับอุดมศึกษาแห่งชาติ แตกต่างกับผู้มีประสบการณ์ในการสอน ๑๐ - ๑๕ ปีอย่างมีนัยสำคัญทางสถิติที่ระดับ .๐๕

- ผู้มีประสบการณ์ในการสอน ๖ – ๑๐ ปี มีความสัมพันธ์กับระดับความเข้าใจเกี่ยวกับกรอบมาตรฐานคุณวุฒิระดับอุดมศึกษาแห่งชาติ แตกต่างกับผู้มีประสบการณ์ในการสอน ๑๖ ปีขึ้นไป อย่างมีนัยสำคัญทางสถิติที่ระดับ .๐๕

- ผู้มีประสบการณ์ในการสอน ๑๐ – ๑๕ ปี ไม่มีความสัมพันธ์ต่อระดับความเข้าใจเกี่ยวกับกรอบมาตรฐานคุณวุฒิระดับอุดมศึกษาแห่งชาติ แตกต่างกับผู้มีประสบการณ์ในการสอน ๑๖ ปีขึ้นไป อย่างมีนัยสำคัญทางสถิติที่ระดับ .๐๕

๓.๖) การหาความรู้เกี่ยวกับกรอบมาตรฐานคุณวุฒิระดับอุดมศึกษาแห่งชาติ (มคอ.) ที่แตกต่างกันไม่มีความสัมพันธ์ต่อระดับความเข้าใจเกี่ยวกับกรอบมาตรฐานคุณวุฒิระดับอุดมศึกษาแห่งชาติแตกต่างกัน อย่างมีนัยสำคัญทางสถิติที่ระดับ .๐๕

๓.๗) ความเข้าใจเกี่ยวกับกรอบมาตรฐานคุณวุฒิระดับอุดมศึกษาแห่งชาติไม่มีความสัมพันธ์กับการผ่านการอบรมเกี่ยวกับกรอบมาตรฐานคุณวุฒิระดับอุดมศึกษาแห่งชาติ (มคอ.) อย่างมีนัยสำคัญทางสถิติที่ระดับ .๐๕

๓.๘) ระดับความเข้าใจเกี่ยวกับกรอบมาตรฐานคุณวุฒิระดับอุดมศึกษาแห่งชาติ ไม่มีความสัมพันธ์กับประสบการณ์การรับผิดชอบเขียนเกี่ยวกับกรอบมาตรฐานคุณวุฒิระดับอุดมศึกษาแห่งชาติ (มคอ.) แตกต่างกันอย่างไม่มีนัยสำคัญทางสถิติที่ระดับ .๐๕

๔) การวิเคราะห์ความสัมพันธ์คุณลักษณะส่วนบุคคลของอาจารย์และลักษณะการปฏิบัติตามกรอบมาตรฐานคุณวุฒิระดับอุดมศึกษาแห่งชาติแตกต่างกัน

๔.๑) ส่วนงานที่สังกัดที่แตกต่างกันไม่มีความสัมพันธ์กับลักษณะการปฏิบัติตามกรอบมาตรฐานคุณวุฒิระดับอุดมศึกษาแห่งชาติแตกต่างกัน อย่างไม่มีนัยสำคัญทางสถิติที่ระดับ .๐๕

๔.๒) คุณวุฒิทางการศึกษาที่แตกต่างกันมีความสัมพันธ์กับลักษณะการปฏิบัติตามกรอบมาตรฐานคุณวุฒิระดับอุดมศึกษาแห่งชาติแตกต่างกัน อย่างมีนัยสำคัญทางสถิติที่ระดับ .๐๕

๔.๓) คุณวุฒิทางการศึกษามีความสัมพันธ์ระดับปริญญาโทมีระดับลักษณะการปฏิบัติตามกรอบมาตรฐานคุณวุฒิระดับอุดมศึกษาแห่งชาติ แตกต่างกับคุณวุฒิทางการศึกษาระดับปริญญาเอก อย่างมีนัยสำคัญทางสถิติที่ระดับ .๐๕

๔.๔) ประสบการณ์ในการสอนที่แตกต่างกันมีลักษณะการปฏิบัติตามกรอบมาตรฐานคุณวุฒิระดับอุดมศึกษาแห่งชาติแตกต่างกัน อย่างไม่มีนัยสำคัญทางสถิติที่ระดับ .๐๕

๔.๕) การหาความรู้เกี่ยวกับกรอบมาตรฐานคุณวุฒิระดับอุดมศึกษาแห่งชาติ (มคอ.) ที่แตกต่างกัน มีลักษณะการปฏิบัติตามกรอบมาตรฐานคุณวุฒิระดับอุดมศึกษาแห่งชาติแตกต่างกัน อย่างมีนัยสำคัญทางสถิติที่ระดับ .๐๑

๔.๖) ผู้ที่ศึกษาด้วยตนเองมีลักษณะการปฏิบัติตามกรอบมาตรฐานคุณวุฒิระดับอุดมศึกษาแห่งชาติ แตกต่างกับผู้เข้ารับการอบรม และผู้ไม่เคยหาความรู้มาก่อนเลย อย่างมีนัยสำคัญทางสถิติที่ระดับ .๐๕

๔.๗) ผู้เข้ารับการอบรมมีลักษณะการปฏิบัติตามกรอบมาตรฐานคุณวุฒิระดับอุดมศึกษาแห่งชาติ แตกต่างกับผู้ไม่เคยหาความรู้มาก่อนเลย อย่างมีนัยสำคัญทางสถิติที่ระดับ .๐๕

๔.๘) ลักษณะการปฏิบัติตามกรอบมาตรฐานคุณวุฒิระดับอุดมศึกษาแห่งชาติกับการผ่านการอบรมเกี่ยวกับกรอบมาตรฐานคุณวุฒิระดับอุดมศึกษาแห่งชาติ (มคอ.) แตกต่างกัน อย่างมีนัยสำคัญทางสถิติที่ระดับ .๐๑

๔.๙) ลักษณะการปฏิบัติตามกรอบมาตรฐานคุณวุฒิระดับอุดมศึกษาแห่งชาติกับประสบการณ์การรับผิดชอบเขียนเกี่ยวกับกรอบมาตรฐานคุณวุฒิระดับอุดมศึกษาแห่งชาติ (มคอ.) แตกต่างกัน อย่างมีนัยสำคัญทางสถิติที่ระดับ .๐๑

๔.๑๐) ลักษณะการปฏิบัติตามกรอบมาตรฐานคุณวุฒิระดับอุดมศึกษาแห่งชาติไม่มีความสัมพันธ์กับความเข้าใจเกี่ยวกับกรอบมาตรฐานคุณวุฒิระดับอุดมศึกษาแห่งชาติของอาจารย์

๕.๑.๔ การแก้ไขและแนวทางการพัฒนาการปฏิบัติตามกรอบมาตรฐานคุณวุฒิระดับอุดมศึกษาแห่งชาติ ในมหาวิทยาลัยมหาจุฬาลงกรณราชวิทยาลัย

จากเวทีการเสวนาในวิทยาเขต วิทยาลัยสงฆ์ และคณะ ทั้งกลุ่มผู้บริหารและอาจารย์ สะท้อนมุมมองต่อแนวทางการพัฒนาการบริหารหลักสูตรตามกรอบมาตรฐานคุณวุฒิระดับอุดมศึกษาแห่งชาติที่เหมาะสม ดังนี้

๑) กรอบมาตรฐานคุณวุฒิ เป็นเรื่องใหม่ที่จะต้องศึกษาทำความเข้าใจให้ดีกว่าก่อน ส่วนแนวทางการเตรียมความพร้อมในการบริหารจัดการหลักสูตร คือเมื่อศึกษาให้เข้าใจร่วมกันครอบคลุมแล้ว ก็ดำเนินการตามกรอบมาตรฐานคุณวุฒิ

๒) วิทยาลัยสงฆ์ได้จัดให้มีคณะกรรมการตามหลักสูตรและอาจารย์ประจำหลักสูตร เพื่อติดตามกำกับดูแลคุณภาพตามกรอบมาตรฐานคุณวุฒิระดับอุดมศึกษา โดยการประชุมเพื่อทำความเข้าใจ แล้วตั้งคณะกรรมการติดตามประเมินผลการดำเนินงานบริหารจัดการหลักสูตร

๓) จัดประชุมคณะกรรมการประจำหลักสูตรปีละอย่างน้อย ๔ ครั้ง เพื่อพัฒนาปรับปรุงให้ทันสมัย

๔) จัดประชุมคณะกรรมการประจำวิทยาลัยสงฆ์ สรุปผลการดำเนินงานการจัดการเรียนการสอนก่อนเปิดเทอมทุกครั้ง

๕) เพื่อให้บรรลุวัตถุประสงค์การบริหารจัดการหลักสูตรตามกรอบมาตรฐานคุณวุฒิแห่งชาติ ต้องคำนึงถึงการมีเอกภาพด้านนโยบายและมีความหลากหลายในทางปฏิบัติโดยมีการกระจายอำนาจจาก ส่วนกลางไปสู่ส่วนงานจัดการศึกษา

๖) สร้างการมีส่วนร่วมของชุมชน สังคม และสถานประกอบการในการกำหนดนโยบายการบริหารหลักสูตรกระบวนการผลิตและพัฒนาบุคลากร รวมถึงการกำหนดมาตรฐานบัณฑิต

๗) ควรออกแบบจัดการศึกษาที่มีความยืดหยุ่น หลากหลาย และมีระบบเทียบโอนผลการเรียนและระบบเทียบ ประสบการณ์การทำงานของบุคคลเพื่อเข้ารับการศึกษา

๘) มีการระดมทรัพยากรทั้งจากภาครัฐและเอกชนในการจัดการศึกษาตามกรอบมาตรฐานคุณวุฒิระดับอุดมศึกษา โดยคำนึงถึงการประสานประโยชน์อย่างทั่วถึงและเป็นธรรม

๙) การมีระบบการพัฒนาอาจารย์แต่ละหลักสูตรอย่างต่อเนื่อง เพื่อให้ทันต่อความเปลี่ยนแปลงของเทคโนโลยี ศาสตร์สมัยใหม่และสถานการณ์ทางสังคม

๑๐) การแต่งตั้งอาจารย์ประจำหลักสูตร

- ๑๑) การยกย่องเชิดชูอาจารย์โดยการมอบรางวัลต่างๆ
- ๑๒) การจัดกิจกรรมประชุมวิชาการเพื่อการแลกเปลี่ยนเรียนรู้และเผยแพร่ผลงานวิชาการของอาจารย์และพัฒนานิสิต
 - ๑๓) การประสานภาคีเครือข่ายภาคเอกชน ภาครัฐ ท้องถิ่น เพื่อการพัฒนา นิสิต
 - ๑๔) การกำหนดกลไกให้นิสิตมีกิจกรรมจิตอาสาเพื่อสังคม
 - ๑๕) การจัดระบบการเทียบโอนผลการเรียน
 - ๑๖) การประกาศคุณธรรม นิสิต
 - ๑๗) การสนับสนุนให้อาจารย์ผลิตผลงานวิจัยในชั้นเรียนเพื่อพัฒนา นิสิตและจัดการเรียนการสอนโดยใช้วิจัยเป็นฐาน

๕.๒ การอภิปรายผล

จากการศึกษา พบว่า คุณลักษณะส่วนตัวและประสบการณ์ส่วนบุคคลของผู้บริหารและอาจารย์มีผลต่อความเข้าใจและการปฏิบัติตามกรอบมาตรฐานคุณวุฒิระดับอุดมศึกษาแห่งชาติแตกต่างกัน โดยมีค่านัยสำคัญทางสถิติที่ระดับ .๐๕ ดังนี้

ผู้บริหารหรืออาจารย์ที่ประสบการณ์ในการสอนที่แตกต่างกันมีความเข้าใจเกี่ยวกับกรอบมาตรฐานคุณวุฒิระดับอุดมศึกษาแห่งชาติแตกต่างกัน อย่างมีนัยสำคัญทางสถิติที่ระดับ .๐๕ ผู้มีประสบการณ์ในการสอนไม่เกิน ๕ ปี มีความสัมพันธ์กับระดับความเข้าใจเกี่ยวกับกรอบมาตรฐานคุณวุฒิระดับอุดมศึกษาแห่งชาติ แตกต่างกับผู้มีประสบการณ์ในการสอน ๑๐ - ๑๕ ปีอย่างมีนัยสำคัญทางสถิติที่ระดับ .๐๕ ผู้มีประสบการณ์ในการสอน ๖ - ๑๐ ปี มีความสัมพันธ์กับระดับความเข้าใจเกี่ยวกับกรอบมาตรฐานคุณวุฒิระดับอุดมศึกษาแห่งชาติ แตกต่างกับผู้มีประสบการณ์ในการสอน ๑๐ - ๑๕ ปีขึ้นไป อย่างมีนัยสำคัญทางสถิติที่ระดับ .๐๕ และผู้มีประสบการณ์ในการสอน ๑๐ - ๑๕ ปี ไม่มีความสัมพันธ์ต่อระดับความเข้าใจเกี่ยวกับกรอบมาตรฐานคุณวุฒิระดับอุดมศึกษาแห่งชาติ แตกต่างกับผู้มีประสบการณ์ในการสอน ๑๖ ปีขึ้นไป อย่างมีนัยสำคัญทางสถิติที่ระดับ .๐๕

อาจารย์หรือผู้บริหารคุณวุฒิทางการศึกษาที่แตกต่างกันมีความสัมพันธ์กับลักษณะการปฏิบัติตามกรอบมาตรฐานคุณวุฒิระดับอุดมศึกษาแห่งชาติแตกต่างกัน อย่างมีนัยสำคัญทางสถิติที่ระดับ .๐๕ โดยคุณวุฒิทางการศึกษามีความสัมพันธ์ไม่มีความสัมพันธ์ระดับปริญญาโทมีระดับลักษณะการปฏิบัติตามกรอบมาตรฐานคุณวุฒิระดับอุดมศึกษาแห่งชาติ แตกต่างกับคุณวุฒิทางการศึกษาระดับปริญญาเอก อย่างมีนัยสำคัญทางสถิติที่ระดับ .๐๕

อาจารย์หรือผู้บริหารที่มีพฤติกรรมการหาความรู้เกี่ยวกับกรอบมาตรฐานคุณวุฒิระดับอุดมศึกษาแห่งชาติ (มคอ.) ที่แตกต่างกันมีลักษณะการปฏิบัติตามกรอบมาตรฐานคุณวุฒิระดับอุดมศึกษาแห่งชาติแตกต่างกัน อย่างมีนัยสำคัญทางสถิติที่ระดับ .๐๑ ผู้ที่ศึกษาด้วยตนเองมีลักษณะการปฏิบัติตามกรอบมาตรฐานคุณวุฒิระดับอุดมศึกษาแห่งชาติ แตกต่างกับผู้เข้ารับการอบรม และผู้ไม่เคยหาความรู้มาก่อนเลย อย่างมีนัยสำคัญทางสถิติที่ระดับ .๐๕ และผู้เข้ารับการอบรมมีลักษณะการปฏิบัติตามกรอบมาตรฐานคุณวุฒิระดับอุดมศึกษาแห่งชาติ แตกต่างกับผู้ไม่เคยหาความรู้มาก่อนเลย อย่างมีนัยสำคัญทางสถิติที่ระดับ .๐๕ เช่นเดียวกับการผู้ที่ผ่านการอบรมเกี่ยวกับกรอบมาตรฐานคุณวุฒิระดับอุดมศึกษาแห่งชาติ (มคอ.) มีลักษณะการปฏิบัติต่างจากผู้ที่ไม่เคยผ่าน

การอบรมเกี่ยวกับกรอบมาตรฐานคุณวุฒิระดับอุดมศึกษาแห่งชาติ (มคอ.) แตกต่างกัน อย่างมีนัยสำคัญทางสถิติที่ระดับ .๐๑

อาจารย์หรือผู้บริหารผู้ที่เคยมีประสบการณ์รับผิดชอบเขียนเกี่ยวกับกรอบมาตรฐานคุณวุฒิระดับอุดมศึกษาแห่งชาติ (มคอ.) มีลักษณะการปฏิบัติตามกรอบมาตรฐานคุณวุฒิระดับอุดมศึกษาแห่งชาติแตกต่างจากผู้ที่ไม่เคยมีประสบการณ์รับผิดชอบเขียนเกี่ยวกับกรอบมาตรฐานคุณวุฒิระดับอุดมศึกษาแห่งชาติ (มคอ.) อย่างมีนัยสำคัญทางสถิติที่ระดับ .๐๑

อนึ่ง จากการเก็บข้อมูลเชิงคุณลักษณะผ่านเวทีการสนทนา พบว่า แม้ว่าการดำเนินงานตามกรอบมาตรฐานคุณวุฒิ เป็นเรื่องใหม่ ที่ ผู้บริหารและอาจารย์จะต้องศึกษาทำความเข้าใจให้ดี และพยายามเตรียมความพร้อมในการบริหารจัดการหลักสูตรโดยการศึกษาให้เข้าใจร่วมกันจากนั้นจึงดำเนินการตามกรอบมาตรฐานคุณวุฒิ สำหรับกรณีปัญหาบุคลากรยังเข้าใจไม่ตรงกันในบางข้อบางประเด็น ต้องประชุมเพื่อทำความเข้าใจและแต่งตั้งคณะกรรมการติดตามประเมินผลการดำเนินงานบริหารจัดการหลักสูตร ทั้งยังพยายามแก้ไขปัญหาระบบการสื่อสารภายในองค์กร ด้วยการสร้างช่องทางการสื่อสารในระดับต่าง ๆ และสร้างความตระหนักร่วมของคณาจารย์ต่อระบบการประกันคุณภาพการศึกษาและการบริหารจัดการหลักสูตรตามกรอบมาตรฐานคุณวุฒิระดับอุดมศึกษาแห่งชาติ

ปรากฏการณ์เช่นนี้ สอดคล้องกับแนวคิดการบริหารจัดการหลักสูตรซึ่ง วิชัย ประสิทธิ์วุฒิเวชช์ (๒๕๓๕ : ๑๑๒) ได้กล่าวโดยสรุปถึงข้อควรคำนึงในการนำหลักสูตรไปใช้ว่า การนำหลักสูตรไปใช้เป็นกระบวนการต่อเนื่อง ทั้งระยะสั้นและระยะยาว ต้องมีการประสานงานกับหน่วยงานต่าง ๆ อยู่เสมอ ทั้งนี้ตลอดระยะเวลาของการนำหลักสูตรไปใช้จะมีการปรับปรุงพัฒนา เพื่อให้เกิดประสิทธิภาพที่ดียิ่งขึ้นกว่าเดิม ถ้ามีการติดตามผลและประเมินผลเป็นระยะ ๆ สิ่งสำคัญการนำหลักสูตรไปใช้มีความสัมพันธ์กับพัฒนาการทางด้านวิชาชีพครู การพัฒนาเพียงด้านใดด้านหนึ่งย่อมไม่เกิดผล และ ต้องมีปฏิสัมพันธ์กับบุคลากรในระดับต่าง ๆ และมีหน่วยงานที่พร้อมจะให้ความช่วยเหลือในด้านเทคนิควิธี อีกทั้งเมื่อพบปัญหาในการนำหลักสูตรไปใช้ ระดับผู้ปฏิบัติงาน เช่น กลุ่มโรงเรียนอาจช่วยแก้ปัญหาได้ อนึ่งการสร้างแผนงานที่จะนำหลักสูตรไปใช้ ต้องอาศัยการเรียนรู้ในเรื่องวิธีการวางแผนซึ่งต้องใช้เวลาพอสมควร หลักสำคัญอีกประการคือ ผลงานของการนำหลักสูตรไปใช้ต้องพิจารณาถึงความก้าวหน้าและประโยชน์ที่ได้รับ จะทำให้เกิดกำลังใจในการปฏิบัติงาน โดยนัยเช่นนี้ การบริหารจัดการหลักสูตรจึงเป็นขั้นตอนสำคัญของการพัฒนาหลักสูตร ซึ่งต้องมีการวางแผน เตรียมการล่วงหน้าและติดตามผลอย่างใกล้ชิด ผู้ที่รับผิดชอบบริหารงานจะต้องการสนับสนุน การส่งเสริม กำกับดูแลงานด้วยความเข้าใจเพื่อสามารถนำหลักสูตรไปสู่เป้าหมายที่แท้จริง ทั้งนี้การบริหารจัดการหลักสูตร เป็นการบริหารงานทางด้านวิชาการ หรือ การบริหารกิจกรรมทุกชนิดในสถานศึกษา เพื่อการปรับปรุงพัฒนาการเรียนการสอน ให้ได้ผลดีและมีประสิทธิภาพสูงสุด

ทั้งนี้ สอดคล้องกับแนวทางขับเคลื่อนการประกันคุณภาพการศึกษาภายในระดับหลักสูตร โดยการสร้างความรู้ความเข้าใจและความตระหนักแก่ผู้บริหาร อาจารย์ ถึงจุดมุ่งหมายของการประกันคุณภาพภายในหลักสูตร และความสอดคล้องสัมพันธ์ระหว่างการประกันคุณภาพภายในระดับหลักสูตรกับการบริหารหลักสูตรตามกรอบมาตรฐานคุณวุฒิระดับอุดมศึกษาแห่งชาติ ซึ่งมุ่งเน้นการประเมินกระบวนการผลิตบัณฑิตระดับหลักสูตร เพื่อให้บัณฑิตมีคุณลักษณะพึงประสงค์และเป็น

บัณฑิตที่มีคุณภาพ การดำเนินงานและการบริหารงานระดับหลักสูตรถือว่าสำคัญที่สุด ซึ่งควรมีระบบการประกันคุณภาพการศึกษาภายใน ระดับหลักสูตร ซึ่งกำหนดให้ต้องดำเนินการประกันคุณภาพการศึกษาภายใน ระดับหลักสูตร เป็นการประกันคุณภาพการจัดการศึกษาว่าหลักสูตรได้ดำเนินการเป็นไปตามเกณฑ์มาตรฐานหลักสูตรระดับอุดมศึกษาและเกณฑ์มาตรฐานอื่นๆ ที่เกี่ยวข้องโดยให้พิจารณาองค์ประกอบที่สำคัญ ได้แก่ การกำกับมาตรฐาน บัณฑิต นักศึกษา อาจารย์ หลักสูตร การเรียนการสอนการประเมินผู้เรียน และสิ่งสนับสนุนการเรียนรู้ เพื่อให้สามารถผลิตบัณฑิตให้มีคุณภาพ

ดังนั้น ผู้บริหารและอาจารย์จำเป็นต้องทำความเข้าใจการดำเนินงานตามแนวทางการประกันคุณภาพการศึกษาภายในระดับหลักสูตร ซึ่งมีความเชื่อมโยงกับตัวบ่งชี้การดำเนินการตามกรอบมาตรฐานคุณวุฒิระดับอุดมศึกษาแห่งชาติ พ.ศ. ๒๕๕๒ เพื่อประโยชน์ในบริหารหลักสูตรที่มีคุณภาพและมาตรฐาน

อนึ่ง เมื่อความสัมพันธ์ระหว่างลักษณะการปฏิบัติตามกรอบมาตรฐานคุณวุฒิระดับอุดมศึกษาแห่งชาติกับความเข้าใจเกี่ยวกับกรอบมาตรฐานคุณวุฒิระดับอุดมศึกษาแห่งชาติของอาจารย์ ผู้บริหารมีความเข้าใจเกี่ยวกับกรอบมาตรฐานคุณวุฒิระดับอุดมศึกษาแห่งชาติ เฉลี่ยรวมเท่ากับ ๑๔.๗๕ มีส่วนเบี่ยงเบนมาตรฐาน เท่ากับ ๓.๒๐ และอาจารย์มีความเข้าใจเกี่ยวกับกรอบมาตรฐานคุณวุฒิระดับอุดมศึกษาแห่งชาติ ค่าเฉลี่ยรวม เท่ากับ ๑๔.๖๑ และส่วนเบี่ยงเบนมาตรฐาน เท่ากับ ๒.๙๙ สรุปทั้งคู่มีคะแนนเฉลี่ยรวมกันเท่ากับ ๑๔.๖๙ คะแนน และไม่มี ความแตกต่างกันทางสถิติ คือ รู้ใกล้เคียงกัน ทั้งนี้ ผู้บริหารมีลักษณะการปฏิบัติตามกรอบมาตรฐานคุณวุฒิระดับอุดมศึกษาแห่งชาติ เฉลี่ยเท่ากับ ๓.๗๕ s.d. เท่ากับ .๖๖ และอาจารย์มีลักษณะการปฏิบัติตามกรอบมาตรฐานคุณวุฒิระดับอุดมศึกษาแห่งชาติ เฉลี่ยเท่ากับ ๓.๘๑ s.d. เท่ากับ .๖๕ สรุปทั้งคู่มีคะแนนเฉลี่ยรวมกันเท่ากับ ๓.๗๘ และไม่มี ความแตกต่างกันทางสถิติ คือ ปฏิบัติใกล้เคียงกันเปรียบเทียบ

ทั้งยังพบว่า ความเข้าใจกับส่วนงานสังกัดของผู้บริหาร หน่วยวิทยบริการมีระดับความเข้าใจน้อยกว่าหน่วยงานอื่นอย่างมีนัยสำคัญทางสถิติ หากแต่มีลักษณะการปฏิบัติตามกรอบมาตรฐานคุณวุฒิระดับอุดมศึกษาแห่งชาติของผู้บริหาร เรียงตามลำดับคือ ด้านการเตรียมความพร้อม ค่าเฉลี่ย ๓.๘๙ ด้านการดำเนินการบริหารจัดการหลักสูตร ค่าเฉลี่ย ๓.๗๗ และด้านการปรับปรุงและพัฒนากระบวนการจัดการหลักสูตร ค่าเฉลี่ย ๓.๕๘ ส่งผลให้ลักษณะการปฏิบัติตามกรอบมาตรฐานคุณวุฒิระดับอุดมศึกษาแห่งชาติของผู้บริหารจากหน่วยวิทยบริการไม่แตกต่างอย่างมีนัยสำคัญกับผู้บริหารกลุ่มอื่น เช่นเดียวกับอาจารย์ซึ่งพบว่า ส่วนงานสังกัดที่แตกต่างกันมีความเข้าใจเกี่ยวกับกรอบมาตรฐานคุณวุฒิระดับอุดมศึกษาแห่งชาติแตกต่างกัน อย่างมีนัยสำคัญทางสถิติที่ระดับ .๐๕ คือ บุคลากรที่สังกัดหน่วยวิทยบริการ มีระดับความเข้าใจเกี่ยวกับกรอบมาตรฐานคุณวุฒิระดับอุดมศึกษาแห่งชาติ แตกต่างกับบุคลากรที่สังกัดคณะ วิทยาเขต วิทยาลัยสงฆ์ และห้องเรียน อย่างมีนัยสำคัญทางสถิติที่ระดับ .๐๕ หากอาจารย์ในแต่ละสังกัดมีลักษณะการปฏิบัติตามกรอบมาตรฐานคุณวุฒิระดับอุดมศึกษาแห่งชาติไม่แตกต่างอย่างมีนัยสำคัญ

ปรากฏการณ์เช่นนี้ สะท้อนความพยายามของผู้บริหารและอาจารย์ในสังกัดต่าง ๆ ที่พยายามบริหารจัดการหลักสูตรด้วยวงจรคุณภาพประกอบด้วย การวางแผน การนำไปปฏิบัติ การตรวจสอบ และการปฏิบัติการแก้ไข ดังคำกล่าวของ ฮิตอชิ (Hitoshi, ๒๕๔๐, หน้า ๕๗-๖๔) ซึ่ง

กล่าวถึง การบริหารงานด้วยระบบวงจรคุณภาพว่า จัดเป็นกิจกรรมการปรับปรุงและการควบคุมที่ประกอบด้วย การวางแผน การนำไปปฏิบัติ การตรวจสอบ และการปฏิบัติการแก้ไข โดยการวางแผน การนำแผนที่วางไว้มาปฏิบัติ ตรวจสอบผลลัพธ์ที่ได้ และถ้าผลลัพธ์ไม่ได้ตามที่คาดหมายไว้ จะมีการทบทวนแผนการเริ่มต้นใหม่อีกครั้งหนึ่ง ดังนั้น การควบคุมและการปรับปรุงสามารถอธิบายได้อีกแบบหนึ่งก็คือ การทำการวางแผน การกระทำ การตรวจสอบ และการแก้ไขซ้ำอีก การทำตามวงจรคุณภาพอย่างตั้งใจและถูกต้องจะช่วยให้เกิดความเชื่อมั่นในการทำงาน เมื่อวงจรคุณภาพหมุนซ้ำจะทำให้เกิดการปรับปรุงและระดับของผลลัพธ์สูงขึ้นเรื่อย ๆ และงานส่วนใหญ่จะกระทำซ้ำในสิ่งที่เคยทำมาก่อน ถึงแม้ว่างานนั้นจะดูเหมือนว่าเป็นงานใหม่ทั้งหมดก็ยังคงมีส่วนประกอบหลายส่วนที่เหมือนหรือคล้ายกับสิ่งที่เคยทำมาก่อน การปรับปรุงคุณภาพส่วนใหญ่จะเป็นการพิจารณาวิธีการของงานที่กระทำซ้ำอย่างระมัดระวังและเป็นระบบ ตรวจสอบผลลัพธ์ที่ได้ ตลอดจนมีการแก้ไขความไร้ประสิทธิภาพที่ค้นพบ ซึ่งการบริหารงานด้วยระบบวงจรคุณภาพ ประกอบด้วย การวางแผน (Plan) ซึ่งเป็นส่วนที่สำคัญที่สุดเพื่อให้ส่วนอื่นสามารถทำงานได้อย่างมีประสิทธิภาพ ระเบียบวิธีปฏิบัติการวางแผนเป็นการลดช่องว่างระหว่างสิ่งที่ต้องการให้เป็นกับสิ่งที่เป็นอย่างจริง ดังนั้นการวางแผนจึงต้องวิเคราะห์สถานการณ์ จำแนกปัญหา ตั้งเป้าหมาย เข้าใจถึงข้อจำกัดและขอบเขต รวมถึงการนำมาพิจารณา มองถึงวิธีการปรับปรุงที่เป็นไปได้ ตัดสินใจถึงแผนปฏิบัติการ กำหนดวิธีสำหรับตรวจสอบและประเมินผลลัพธ์ที่ได้

สำหรับขั้นตอนการลงมือปฏิบัติ (Do) เพื่อให้มั่นใจว่ามีการนำแผนการมาปฏิบัติอย่างถูกต้อง จึงกำหนดขั้นตอนการนำแผนการไปปฏิบัติ โดยการจัดให้มีการศึกษาและการอบรมที่ต้องการเพื่อการนำแผนการนั้น ๆ มาปฏิบัติ และการจัดหาทรัพยากรที่จำเป็นในเวลาที่เหมาะสม ในขณะที่นำแผนสู่การปฏิบัติต้องมีการตรวจสอบ (Check) และประเมินผลลัพธ์ของการปฏิบัติตามแผน ว่ามีความเหมาะสมประสบความสำเร็จตามที่ตั้งเป้าหมายไว้ระดับใด พร้อมวิเคราะห์หาแนวทางแก้ไขหากเกิดปัญหา และการปฏิบัติการแก้ไข (Act) โดยการวิเคราะห์หาเหตุและมีการทบทวนแผนการ เพื่อทำการปรับปรุง ต้องมีการชี้แจงสาเหตุแห่งความล้มเหลวอย่างถูกต้องและมีการเปลี่ยนแปลงแผนเพื่อให้สามารถดำเนินกิจกรรมไปได้อย่างมีประสิทธิภาพเพิ่มขึ้น

นอกจากนี้ยังพบว่า กลุ่มผู้บริหารมีลักษณะการปฏิบัติตามกรอบมาตรฐานคุณวุฒิระดับอุดมศึกษาแห่งชาติ ด้านการเตรียมความพร้อม โดยรวมอยู่ในระดับมาก มีค่าเฉลี่ย ๓.๘๙ เรียงตามลำดับมากไปหาน้อย คือ มีการสร้างความตระหนักแก่อาจารย์โดยการประชุมชี้แจงความสำคัญและความจำเป็นที่ต้องร่วมมือกันบริหารจัดการหลักสูตรตามกรอบมาตรฐานคุณวุฒิระดับอุดมศึกษาแห่งชาติ ค่าเฉลี่ย ๔.๐๗ รองลงมาคือ มีการพัฒนาอาจารย์ให้มีความรู้ความเข้าใจการบริหารจัดการหลักสูตรตามกรอบมาตรฐานคุณวุฒิระดับอุดมศึกษาแห่งชาติค่าเฉลี่ย ๓.๘๕ และมีการแต่งตั้งกรรมการหรือคณะทำงานเพื่อกำหนดทิศทาง นโยบายและแนวทางการดำเนินงาน ค่าเฉลี่ย ๓.๗๕

กลุ่มผู้บริหารมีลักษณะการปฏิบัติตามกรอบมาตรฐานคุณวุฒิระดับอุดมศึกษาแห่งชาติ ด้านการดำเนินการบริหารจัดการหลักสูตร โดยรวมอยู่ในระดับมาก มีค่าเฉลี่ย ๓.๗๗ เรียงตามลำดับมากไปหาน้อย คือ มีการดำเนินการบริหารหลักสูตรฯด้วยการประเมินคุณภาพภายใน ค่าเฉลี่ย ๔.๐๔ รองลงมาคือ มีการประกาศชี้แจงทำความเข้าใจอัตลักษณ์และเอกลักษณ์ของมหาวิทยาลัยต่ออาจารย์

และนิสิต ค่าเฉลี่ย ๓.๙๙ และมีการใช้หลักการบริหารจัดการแบบร่วมคิด ร่วมปฏิบัติ ร่วมรับผิดชอบ ค่าเฉลี่ย ๓.๙๖ ตามลำดับ

เมื่อเรียงตามลำดับน้อยไปหามาก คือ มีการรวบรวม วิเคราะห์สรุปผลการวิจัยและติดตามการใช้หลักสูตรเพื่อแก้ไขและพัฒนาการทำงานของอาจารย์ ค่าเฉลี่ย ๓.๔๖ ต่อจากนั้นคือ คณะกรรมการบริหารของส่วนงานได้ร่วมศึกษาสภาพปัจจุบัน ปัญหาความต้องการของท้องถิ่นเพื่อเป็นแนวทางในการจัดทำหลักสูตรให้เหมาะสมกับท้องถิ่น ค่าเฉลี่ย ๓.๕๖ และมีการตรวจสอบและทบทวนคุณภาพการจัดการศึกษาของทุกส่วนงานในสังกัด ค่าเฉลี่ย ๓.๕๗ ตามลำดับ

ซึ่งปรากฏการณ์ดังกล่าวสอดคล้องแนวคิดการบริหารหลักสูตร ซึ่งวิชัย วงษ์ใหญ่ (๒๕๓๗) ได้กล่าวว่า การนำหลักสูตรไปใช้ให้บรรลุนั้น ผู้บริหารควรจัดวางแผนเกี่ยวกับการใช้หลักสูตร โดยการเตรียมวางแผนเพื่อใช้หลักสูตรใหม่ ผู้บริหารและคณะกรรมการสถานศึกษาจะต้องศึกษาวิเคราะห์หลักสูตรว่าจุดมุ่งหมายของการพัฒนาหลักสูตรการสอนที่แท้จริงคืออะไร สอดคล้องกับความต้องการและความสนใจของผู้เรียนและสังคมเพียงใดสถานศึกษามีความพร้อมต่อการนำหลักสูตรมาปรับใช้อย่างไร องค์ประกอบหลักสูตรและแหล่งข้อมูลต่างๆ ที่จะนำเข้ามามีส่วนร่วมในการพัฒนาหลักสูตรนี้จะจัดหาได้อย่างไรและโดยวิธีใด งบประมาณและอาคารสถานที่พอเพียงหรือไม่ การเตรียมบุคลากรเกี่ยวกับการใช้หลักสูตรจะทำโดยวิธีใด การวางแผนงานเพื่อใช้หลักสูตรใหม่อย่างละเอียดรอบคอบ และมีขั้นตอนจะทำให้การใช้หลักสูตรบรรลุจุดหมายได้ง่าย พร้อมกันนั้นต้องเตรียมจัดการอบรมครูเพื่อให้เข้าใจหลักสูตรใหม่ โดยควรจัดอบรมในรูปการประชุมเชิงปฏิบัติการให้ครูได้ศึกษาถึงปัญหาของหลักสูตรไปปรับใช้ในห้องเรียนสร้างกำหนดการสอน ประมวลการสอน การเลือกและจัดประสบการณ์เรียน และทดลองสอนเพื่อแก้ไขปรับปรุงหลังจากประชุมเชิงปฏิบัติการ ผู้บริหารจะต้องคอยดูแลนิเทศและบริหารครูอย่างใกล้ชิดเกี่ยวกับการใช้หลักสูตร

สำหรับการจัดครูเข้าสอน เป็นสิ่งที่จะต้องพิจารณาอย่างรอบคอบเพราะครูจะเป็นผู้ที่มีบทบาทอย่างมากในการจัดประสบการณ์การเรียนรู้ของผู้เรียน ดังนั้น ตัวครูจะต้องมองเห็นความสำคัญของการเปลี่ยนแปลงในสังคม ครูจะต้องก้าวให้ทันเหตุการณ์และการเปลี่ยนแปลงอย่างสม่ำเสมอ เพราะจะเป็นผู้นำให้ผู้เรียนทุกคนมีโอกาสและมีส่วนร่วมในชีวิตสังคมปัจจุบันมากที่สุด ฉะนั้น การคัดเลือกและการจัดครูเข้าสอนจึงต้องระมัดระวังแม้ว่าครูจะผ่านการฝึกอบรมการใช้หลักสูตรมาแล้วก็ตาม

ในส่วนการจัดตารางสอน การจัดตารางสอนเป็นส่วนหนึ่งที่ทำให้เกิดปัญหาและอุปสรรคในการใช้หลักสูตรได้เหมือนกัน ในการจัดตารางการสอน การคำนึงถึงการเรียนรู้วิชาต่างๆ ไม่จำเป็นต้องใช้เวลาเท่าๆ กัน ระดับของความยากง่ายของการเรียนรู้ย่อมแตกต่างกัน ช่วงการเรียนรู้จะต้องเป็นไปเพื่อส่งเสริมพัฒนาการของผู้เรียนและเหมาะสมกับวัยและความสามารถของผู้เรียนและรวมถึงอัตราเวลาเรียนในแต่ละภาคการศึกษาและรอบปีการศึกษาตลอดชั่วโมงของครู นอกจากนี้ การใช้อาคารสถานที่ ห้องเรียน โรงฝึก ห้องทดลอง จะต้องมีการใช้ตลอดเวลา จึงจะถือว่าการใช้อาคารสถานที่เป็นไปอย่างมีประสิทธิภาพ

พร้อมกันนี้สถานศึกษาต้องจัดบริการวัสดุประกอบหลักสูตรและสื่อการเรียน การจัดทำกำหนดการสอนประมวลการสอน แผนการสอนพัฒนาคู่มือครู แบบเรียน และสื่อการสอนเป็นสิ่งสำคัญที่จะต้องทำ โดยเฉพาะแผนการสอนจะช่วยให้ครูเห็นแนวทางว่าจะเลือกกิจกรรมอะไรให้กับ

ผู้เรียน และกิจกรรมอะไรที่จะทำให้ผู้เรียนอยากเรียน การจัดทำสื่อการเรียนการสอนควรจะทำร่วมกันทำเพราะจะเป็นการประหยัดแรงงาน งบประมาณ และครอบคลุมเนื้อหาสาระได้มากกว่า และที่สำคัญคือผู้เรียนได้เรียนรู้ตามความสามารถความสนใจและตรงกับความต้องการของชุมชน

เช่นเดียวกับการประชาสัมพันธ์การใช้หลักสูตร การประชาสัมพันธ์การใช้หลักสูตรกับผู้ปกครอง คณะกรรมการสถานศึกษาและประชาชนในชุมชนนั้น เป็นสิ่งที่จะช่วยให้เกิดความเข้าใจ การใช้หลักสูตรว่าจะเกิดการเปลี่ยนแปลงอย่างไรเกี่ยวกับการเรียนรู้ เจตคติค่านิยมและความสามารถในการแก้ไขปัญหา การประชาสัมพันธ์หลักสูตรต้องทำสม่ำเสมอ

ในส่วนการจัดสภาพแวดล้อม อาคารสถานที่ และการเลือกสรรโครงการกิจกรรมเสริมหลักสูตร การจัดสภาพแวดล้อมที่เอื้ออำนวยต่อการเรียนเป็นสิ่งสำคัญ เพราะการเรียนรู้ของไม่ได้เกิดขึ้นเพราะในห้องเรียนเท่านั้น สภาพแวดล้อมภายนอกห้องเรียนก็จะเป็นส่วนช่วยให้เกิดความเรียนรู้ทั้งทางตรงและทางอ้อม อันจะนำไปสู่การเปลี่ยนแปลงชีวิตความเป็นอยู่ของผู้เรียนต่อไป ที่สำคัญต้องประเมินผลการใช้หลักสูตรและการปรับปรุงหลักสูตร การจัดโครงการประเมินผลการใช้หลักสูตรและการปรับปรุงหลักสูตรเป็นสิ่งสำคัญและจะต้องกระทำเป็นขั้นตอน ถ้าจุดหมายของการใช้หลักสูตรกำหนดไว้อย่างชัดเจน การประเมินเพื่อปรับปรุงควรจะเริ่มที่จุดใดบ้าง วิธีทำนั้นจะทำอย่างไร การประเมินผลหลักสูตรควรคำนึงถึงการประเมินผลทั้งในระยะสั้นและระยะยาว

ซึ่งแนวคิดหลักการบริหารจัดการหลักสูตรดังกล่าว มีความสอดคล้องกับหลักการประกันคุณภาพการศึกษาภายใน ระดับหลักสูตร และแนวทางการปฏิบัติตามกรอบมาตรฐานคุณวุฒิ ระดับอุดมศึกษาแห่งชาติ พ.ศ. ๒๕๕๒ ซึ่งกำหนดการวางระบบผู้สอนและกระบวนการจัดการเรียนการสอนว่า หลักสูตรต้องให้ความสำคัญกับการวางระบบผู้สอนในแต่ละรายวิชา โดยคำนึงถึงความรู้ความสามารถและความเชี่ยวชาญในวิชาที่สอน และเป็นความรู้ที่ทันสมัยของอาจารย์ที่มอบหมายให้สอนในวิชานั้นๆ เพื่อให้นักศึกษาได้รับความรู้ประสบการณ์ และได้รับการพัฒนาความสามารถจากผู้รู้จริง สำหรับหลักสูตรระดับบัณฑิตศึกษา ต้องให้ความสำคัญกับการกำหนดหัวข้อวิทยานิพนธ์ การกำหนดอาจารย์ที่ปรึกษาวิทยานิพนธ์ การค้นคว้าอิสระที่เหมาะสมกับหัวข้อวิทยานิพนธ์ การค้นคว้าอิสระ และลักษณะของนักศึกษา ให้นักศึกษาได้รับโอกาสและการพัฒนาตนเองเต็มตามศักยภาพ อาจารย์ที่ปรึกษาวิทยานิพนธ์ การค้นคว้าอิสระต้องสามารถให้คำปรึกษาวิทยานิพนธ์การค้นคว้าอิสระ ตั้งแต่กระบวนการพัฒนาหัวข้อจนถึงการทำวิทยานิพนธ์ การค้นคว้าอิสระ การสอบป้องกัน และการเผยแพร่ผลงานวิจัยจนสำเร็จการศึกษา

อนึ่ง กระบวนการเรียนการสอนสำหรับยุคศตวรรษที่ ๒๑ ต้องเน้นการพัฒนานักศึกษาให้มีความรู้ตามโครงสร้างหลักสูตรที่กำหนด และได้รับการพัฒนาตามกรอบมาตรฐานคุณวุฒิ คุณธรรม จริยธรรม ทักษะการเรียนรู้ในศตวรรษที่ ๒๑ โดยเฉพาะทักษะการเรียนรู้ด้วยตนเอง ทักษะทางภาษาไทยและภาษาต่างประเทศ ทักษะการทำงานแบบมีส่วนร่วม ความสามารถในการใช้เทคโนโลยี ความสามารถในการดูแลสุขภาพ ฯลฯ การเรียนการสอนสมัยใหม่ต้องใช้สื่อเทคโนโลยี และทำให้นักศึกษาเรียนรู้ได้ตลอดเวลาและในสถานที่ใดก็ได้ ผู้สอนมีหน้าที่เป็นผู้อำนวยความสะดวกให้เกิดการเรียนรู้ และสนับสนุนการเรียนรู้ สำหรับหลักสูตรระดับบัณฑิตศึกษา เทคนิคการสอนจะเน้นการวิจัยเป็นฐาน การเรียนแบบใช้ปัญหาเป็นฐาน เป็นต้น

สะท้อนชัดเจนในตัวบ่งชี้ที่ ๔.๑ การบริหารและพัฒนาอาจารย์ ซึ่งระบุการบริหารและพัฒนาอาจารย์ เริ่มต้นตั้งแต่ระบบการรับอาจารย์ใหม่ ต้องกำหนดเกณฑ์คุณสมบัติอาจารย์ที่สอดคล้องกับสภาพบริบท ปรัชญา วิสัยทัศน์ของสถาบัน และของหลักสูตร มีกลไกการคัดเลือกอาจารย์ที่เหมาะสม โปร่งใส นอกจากนี้ต้องมีระบบการบริหารอาจารย์ โดยการกำหนดนโยบาย แผนระยะยาวเพื่อให้ได้อาจารย์ที่มีคุณสมบัติทั้งเชิงปริมาณและเชิงคุณภาพที่เป็นไปตามเกณฑ์มาตรฐานหลักสูตรที่กำหนดโดยสำนักงานคณะกรรมการการอุดมศึกษา และระบบการส่งเสริมและพัฒนาอาจารย์ มีการวางแผนและการลงทุนงบประมาณและทรัพยากรและกิจกรรมการดำเนินงาน ตลอดจนการกำกับดูแล และการพัฒนาคุณภาพอาจารย์

ทั้งนี้องค์ประกอบที่ ๔ ด้านอาจารย์ ได้กำหนดระบบการส่งเสริมและพัฒนาอาจารย์ว่า อาจารย์เป็นปัจจัยอ่อนที่สำคัญของการผลิตบัณฑิต ผู้เกี่ยวข้องต้องมีการออกแบบระบบประกันการบริหารและพัฒนาอาจารย์ เพื่อให้ได้อาจารย์ที่มีคุณภาพเหมาะสม มีคุณสมบัติสอดคล้องกับสภาพบริบทปรัชญา วิสัยทัศน์ของสถาบัน และของหลักสูตร และมีการส่งเสริมให้อาจารย์มีความรักในองค์กรและการปฏิบัติงานตามวิชาชีพ ผู้บริหารต้องมีการกำหนดนโยบาย แผนระยะยาว และกิจกรรมการดำเนินงาน ตลอดจนการกำกับดูแลและการพัฒนาคุณภาพอาจารย์ การวางระบบประกันคุณภาพอาจารย์ เป็นการดำเนินงานเพื่อให้ได้อาจารย์ที่มีคุณสมบัติทั้งเชิงปริมาณและเชิงคุณภาพที่เป็นไปตามเกณฑ์มาตรฐานหลักสูตรที่กำหนดโดยสำนักงานคณะกรรมการการอุดมศึกษา และมีพัฒนาการเพิ่มขึ้นด้วยการวางแผนและการลงทุนงบประมาณและทรัพยากรเพื่อให้อัตรากาลังอาจารย์มีจำนวนเหมาะสมกับจำนวนนักศึกษาที่รับเข้าในหลักสูตร มีจำนวนอาจารย์ที่มีความรู้ ความเชี่ยวชาญทางสาขาวิชาของหลักสูตร และมีประสบการณ์ที่เหมาะสมกับการผลิตบัณฑิต อันสะท้อนจากวุฒิการศึกษาตำแหน่งทางวิชาการ และความก้าวหน้าในการผลิตผลงานทางวิชาการอย่างต่อเนื่อง

ทั้งยังเป็นลักษณะการบริหารงานแนวคิดของเดมมิ่ง ซึ่งเมลนิก และเดนซเลอร์ (Melnyk & Denzler อ้างถึงใน เรื่องวิทย์ เกษสุวรรณ, ๒๕๔๕, หน้า ๙๘-๙๙) กล่าวถึงบทบาทผู้บริหารตามแนวคิดของเดมมิ่ง ว่าผู้บริหารระดับสูงต้องมีบทบาทหลายด้าน และการจัดการคุณภาพที่ประสบความสำเร็จนั้นต้องอาศัยหลักการที่เรียกว่า วงจรคุณภาพ (PDCA) แบ่งออกเป็น ๔ ขั้นตอน ได้แก่ ขั้นตอนที่ ๑ การวางแผน (Plan) หมายถึง วางแผนโดยใช้ข้อมูลที่มีอยู่หรืออาจเก็บรวบรวมขึ้นมาใหม่ นอกนั้นอาจทดสอบเพื่อเป็นการนำร่องก่อน ขั้นตอนที่ ๒ การทำ (Do) หรือลงมือทำ หมายถึง ลงมือเอาแผนไปทำ ซึ่งอาจทำในขอบข่ายเล็ก ๆ เพื่อทดลองดูก่อน ขั้นตอนที่ ๓ การตรวจสอบ (Check) หมายถึง การตรวจสอบ หรือสังเกตสิ่งที่เกิดขึ้นว่ามีการเปลี่ยนแปลงมากน้อยเพียงใด และเป็นไปในทางใด และขั้นตอนที่ ๔ การแก้ไข (Act) หรือลงมือแก้ไข (corrective action) หมายถึง หลังจากที่ได้ศึกษาผลลัพธ์แล้ว อาจไม่เป็นไปตามที่ต้องการหรือมีปัญหาที่ต้องแก้ไข ก็ต้องดำเนินการแก้ไขตามที่จำเป็น หลังจากนั้นสรุปเป็นบทเรียนและพยากรณ์เพื่อเป็นพื้นฐานในการคิดหาวิธีการใหม่ ๆ ต่อไป และสมศักดิ์ สินธุระเวชญ์ (๒๕๔๒, หน้า ๑๘๘-๑๙๐) กล่าวถึง จุดหมายที่แท้ของวงจรคุณภาพ (PDCA) ว่ามิใช่เพียงแค่การปรับแก้ผลลัพธ์ที่เบี่ยงเบนออกไปจากเกณฑ์มาตรฐานให้กลับมาอยู่ในเกณฑ์ที่ต้องการเท่านั้น แต่เพื่อก่อให้เกิดการปรับปรุงในแต่รอบของ PDCA อย่างต่อเนื่องเป็นระบบและมีการวางแผน PDCA ที่มีวนได้สูงขึ้นเรื่อยๆ

ทั้งนี้ยังพบว่า อาจารย์มีลักษณะการปฏิบัติตามกรอบมาตรฐานคุณวุฒิระดับอุดมศึกษา แห่งชาติ ด้านการเตรียมความพร้อม โดยรวมอยู่ในระดับมาก มีค่าเฉลี่ย ๓.๘๒ เรียงตามลำดับมากไปหาน้อย คือ ศึกษาข้อมูลความรู้เกี่ยวกับการจัดการเรียนรู้ให้ผู้เรียนมีคุณธรรม จริยธรรม และค่านิยม ตามกรอบมาตรฐานคุณวุฒิระดับอุดมศึกษาแห่งชาติ (มคอ.) ค่าเฉลี่ย ๓.๙๓ รองลงมาคือ ศึกษาข้อมูล ความรู้เกี่ยวกับวิธีการจัดการเรียนรู้ตามกรอบมาตรฐานคุณวุฒิระดับอุดมศึกษาแห่งชาติ(มคอ.) ค่าเฉลี่ย ๓.๙๑ และศึกษาข้อมูลความรู้เกี่ยวกับรูปแบบการวัดผลและประเมินผลตามกรอบมาตรฐาน คุณวุฒิระดับอุดมศึกษาแห่งชาติ (มคอ.) ค่าเฉลี่ย ๓.๘๙ ตามลำดับ

เมื่อเรียงตามลำดับน้อยไปหามาก คือ แลกเปลี่ยนเรียนรู้เพื่อนอาจารย์เพื่อการปฏิบัติตาม กรอบมาตรฐานคุณวุฒิระดับอุดมศึกษาแห่งชาติ (มคอ.) ค่าเฉลี่ย ๓.๖๘ ต่อจากนั้นคือ ให้คำอธิบาย การจัดทำกรอบมาตรฐานคุณวุฒิระดับอุดมศึกษาแห่งชาติ(มคอ.) แก่นิสิตและเพื่อนอาจารย์ได้ ค่าเฉลี่ย ๓.๖๘ และศึกษาข้อมูลความรู้เกี่ยวกับการทวนสอบผลสัมฤทธิ์ตามมาตรฐานผลการเรียนรู้ ค่าเฉลี่ย ๓.๗๑ ตามลำดับ ลักษณะการปฏิบัติตามกรอบมาตรฐานคุณวุฒิระดับอุดมศึกษาแห่งชาติ ด้านการจัดทำรายละเอียด โดยรวม ค่าเฉลี่ย ๓.๘๖ เรียงตามลำดับมากไปหาน้อย คือ กำหนดหัวข้อ เนื้อหาสาระ (Content) ครบ สอดคล้องกับคำอธิบายรายวิชา และจำนวนชั่วโมงเหมาะสมกับ เนื้อหา ค่าเฉลี่ย ๔.๐๖ รองลงมาคือ กำหนดจำนวนชั่วโมงครบถ้วนสอดคล้องกับจำนวนหน่วยกิต ค่าเฉลี่ย ๔.๐๕ และกำหนดคำอธิบายรายวิชาตรงกับหลักสูตร/มคอ.๒ ค่าเฉลี่ย ๓.๙๘ ตามลำดับ

เมื่อเรียงตามลำดับน้อยไปหามาก คือ กำหนดแหล่งเรียนรู้และภูมิปัญญาท้องถิ่นในการ จัดการเรียนรู้ ค่าเฉลี่ย ๓.๖๖ ต่อจากนั้นคือ สสำรวจสภาพการเรียนการสอนในชั้นเรียนเพื่อดำเนินการ วิจัยในชั้นเรียน ค่าเฉลี่ย ๓.๖๗ และออกแบบกระบวนการทวนสอบมาตรฐานผลสัมฤทธิ์ของผู้เรียน โดยใช้ผลการเรียน ผลประเมินของนิสิต การทบทวนกระบวนการสอนและการพิจารณาของ คณะกรรมการสาขาฯ ค่าเฉลี่ย ๓.๖๗ ตามลำดับ

ปรากฏการณ์เช่นนี้สะท้อนความพยายามของผู้บริหารและอาจารย์ในการบริหารจัดการ เพื่อการพัฒนาหลักสูตรให้สอดคล้องกับกรอบมาตรฐานคุณวุฒิระดับอุดมศึกษาแห่งชาติ ซึ่ง การพัฒนาหลักสูตรเป็นกระบวนการวางแผนการจัดการศึกษารวมทุกประเภท เพื่อให้ผู้เรียนเกิดการ เปลี่ยนแปลงพฤติกรรมตามความมุ่งหมายและจุดประสงค์ที่กำหนดไว้ และเป็นการวางแผนการ ประเมินผลให้ทราบถึงการเปลี่ยนแปลงในตัวผู้เรียน ว่าได้บรรลุตามความมุ่งหมายและจุดประสงค์จริง หรือไม่ เพื่อผู้ที่มีหน้าที่รับผิดชอบจะได้รู้และคิดเพื่อแก้ไขปรับปรุงต่อไป ดังนั้น หลักสูตรที่ดีและ เหมาะสมจะต้องมีการพัฒนาอยู่เสมอเพื่อให้ทันต่อการเปลี่ยนแปลงของกาลเวลา สภาพเศรษฐกิจ สังคม การเมือง และการปกครองของประเทศตลอดจนความก้าวหน้าทางวิทยาการและเทคโนโลยี ต่าง ๆ สำหรับแนวความคิดการพัฒนาหลักสูตรอย่างเป็นระบบนั้น ใจทิพย์ เชื้อรัตนพงษ์ (๒๕๓๘ หน้า ๒๕) ได้เสนอว่า ควรมีขั้นตอนสำคัญดังนี้

ขั้นที่ ๑ การวิเคราะห์ข้อมูลพื้นฐาน เพื่อวินิจฉัยปัญหาและความต้องการ ซึ่งจะช่วยในการ ตัดสินใจ

ขั้นที่ ๒ การกำหนดเป้าประสงค์ จุดหมายและจุดประสงค์ หลังจากได้วิเคราะห์ข้อมูล พื้นฐานแล้ว จะพิจารณาและกำหนดความมุ่งหมายของการศึกษา

ขั้นที่ ๓ การเลือกและการจัดเนื้อหา จะต้องมีความถูกต้องสอดคล้องกับจุดมุ่งหมายที่กำหนดไว้ในหลักสูตร มีความสอดคล้องกับความต้องการ ความสนใจของผู้เรียน มีความยากง่ายสอดคล้องเหมาะสมกับวัย เนื้อหาต้องเป็นประโยชน์ต่อผู้เรียน และเนื้อหานั้นเป็นสิ่งที่สามารถจัดให้ผู้เรียนได้ ในแง่ของความพร้อมด้านเวลา ผู้สอน และวัสดุอุปกรณ์ต่าง ๆ

ขั้นที่ ๔ การเลือกและการจัดประสบการณ์การเรียนรู้ ในการจัดกิจกรรมต่าง ๆ ต้องสามารถทำให้ผู้เรียนเกิดการเรียนรู้ได้เร็ว รวมไปถึงยุทธวิธีการสอน การเลือกใช้สื่อการสอนให้สอดคล้องกับจุดประสงค์การเรียนรู้ และการจัดสภาพแวดล้อมของโรงเรียนต้องเอื้อต่อการเรียนรู้ และกระตุ้นความสนใจของผู้เรียน

ขั้นที่ ๕ การกำหนดอัตราเวลาเรียน หลักเกณฑ์ในการวัด ประเมินผลการเรียน กำหนดเวลาเรียนการสอน โดยจัดเนื้อหาวิชาตามลำดับก่อนหลังให้สัมพันธ์กับจำนวนชั่วโมงต่อสัปดาห์ส่วนการวัดผลประเมินผล ควรกำหนดวิธีการเกณฑ์การจบหลักสูตร

ขั้นที่ ๖ การนำหลักสูตรไปใช้ หลังจากกลางหลักสูตรแล้วต้องมีการตรวจสอบข้อบกพร่องที่ควรปรับปรุงแก้ไขเพิ่มเติม

ขั้นที่ ๗ การประเมินผลหลักสูตร เมื่อใช้หลักสูตรไปได้สักระยะหนึ่ง ควรมีการประเมินผลหลักสูตรในด้านต่างๆว่ามีข้อบกพร่องที่ควรแก้ไขปรับปรุงหรือเพิ่มเติมอะไรบ้าง

ขั้นที่ ๘ การปรับปรุงแก้ไขหลักสูตร หลังจากที่ได้รับข้อบกพร่องของหลักสูตร อาจจะต้องมีการศึกษาปัญหาเพื่อปรับปรุงข้อบกพร่องให้หลักสูตรเหมาะสมยิ่งขึ้น

โดยเหตุนี้กระบวนการบริหารจัดการหลักสูตรตามกรอบมาตรฐานคุณวุฒิระดับอุดมศึกษา แห่งชาติที่ผู้บริหาร และคณาจารย์ได้ดำเนินงานจึงเป็นการจัดการหลักสูตรที่นำเอากระบวนการสอน แบบย้อนกลับ Backward Design มาใช้ในการออกแบบการเรียนรู้ โดยยึดตามแนวปฏิบัติตาม กรอบมาตรฐานคุณวุฒิระดับอุดมศึกษาแห่งชาติ (มคอ. ๒) ทั้งนี้ กระบวนการสอนแบบย้อนกลับ เป็นกระบวนการออกแบบการจัดการเรียนรู้ ที่กำหนดเป้าหมายการเรียนรู้ สอดคล้องกับหลักการ Learning outcome ซึ่งเน้นในการเรียนการสอนระดับอุดมศึกษา โดยประกอบด้วย ๓ ขั้นตอนคือ

ขั้นที่ ๑ การกำหนดเป้าหมายหรือผลลัพธ์การเรียนรู้ ซึ่งผู้สอนต้องตั้งคำถามถึงความรู้ที่ผู้เรียนต้อง ได้รับและการทำให้เกิดความคงทนในการเรียนรู้ ซึ่งผู้สอนต้องคำนึงจุดมุ่งหมาย มาตรฐานการเรียนรู้ ทั้งระดับหลักสูตรและระดับชาติ

ขั้นที่ ๒ การกำหนดหลักฐานที่ยอมรับว่าผู้เรียนมีความรู้ ความสามารถตามที่กำหนดไว้ ซึ่งผู้สอนต้องคิดวางแผนการ เรียนรู้เพื่อให้ผู้เรียนมีผลการเรียนตาม มาตรฐาน พร้อมมีหลักฐานบ่งบอกว่าผู้เรียนเข้าใจและมีประสิทธิภาพ ในขั้นนี้ ผู้สอนต้อง ประเมินผลการเรียนรู้ผู้เรียน เป็นระยะๆด้วยวิธีการที่หลากหลาย ทั้งเป็นทางการและไม่เป็นทางการ และขั้นที่ ๓ การออกแบบประสบการณ์การเรียนรู้ ซึ่งผู้สอนจะต้องคิดคำนึงประสิทธิภาพการเรียนรู้ ที่เกิดขึ้นแก่ผู้เรียน โดยการออกแบบการสอน ที่ดีที่สุดเพื่อให้ผู้เรียนบรรลุเป้าหมาย เลือกใช้สื่อ อุปกรณ์ที่เหมาะสม ทั้งนี้ สำหรับระดับอุดมศึกษา Backward Design ถูกนำมาใช้โดยการออกแบบ มาตรฐานการเรียนรู้ตามกรอบมาตรฐานคุณวุฒิทางการศึกษา คือ แผนที่จะกระจายความรับผิดชอบ เพื่อเป็นเป้าหมายการจัดการเรียนการสอน โดยที่ผู้สอนจะต้องออกแบบวางแผน กำหนดหลักฐาน การเรียนรู้ที่จะแสดงให้เห็นว่าผู้เรียนสามารถบรรลุซึ่งจุดหมายหลักสูตรรายวิชานั้นๆ และ นอกจากนั้นครูผู้สอนจะต้องออกแบบประสบการณ์การเรียนรู้เพื่อให้ผู้เรียนมีความรู้ มีทักษะและ

แสดงความสามารถ ตามหลักฐานที่เป็นผลจากการเรียนรู้ของผู้เรียนที่กำหนดไว้ และยังเป็นการบริหารงานแบบวงจรเชิงคุณภาพ PDCA ดังที่ สมคิด พรหมจรรย์ และสุพัชกร์ พิบูลย์ (๒๕๔๔, หน้า ๗-๘) กล่าวว่า การบริหารงานเป็นกระบวนการดำเนินงานให้สถานศึกษาบรรลุวัตถุประสงค์ตามที่ต้องการ ประกอบด้วย การดำเนินงาน ๔ ขั้นตอน คือ การวางแผน (plan) การลงมือปฏิบัติ (do or implementation) และการตรวจสอบผลปฏิบัติงานหรือประเมิน (check or evaluation) และการปรับปรุงแก้ไขการทำงาน (act or adjust) ความสัมพันธ์ของวงจรการดำเนินงานว่าเริ่มจากการวางแผนเพื่อพัฒนาคุณภาพการศึกษาให้เป็นไปตามเป้าหมายที่กำหนดไว้ จากนั้นจึงนำไปปฏิบัติในระหว่างที่ปฏิบัติตามแผนจำเป็นต้องมีการตรวจสอบ ประเมินผลอยู่ตลอดเวลาว่าได้ผลตามวัตถุประสงค์และเป้าหมายที่กำหนดไว้หรือไม่ มีปัญหาอุปสรรคอะไรบ้าง หากพบปัญหาควรปรับปรุงแก้ไขเพื่อให้การดำเนินงานบรรลุวัตถุประสงค์และเป้าหมายที่กำหนดไว้ จะเห็นได้ว่าการบริหารงานที่เป็นระบบ การประเมินผลภายในจะเป็นส่วนหนึ่งของการบริหารงาน ซึ่งการประเมินผลการดำเนินงานเข้ามามีส่วนช่วยในการทำให้ผู้ปฏิบัติงานได้ทราบผลการดำเนินงาน จุดเด่น จุดด้อย ของการปฏิบัติงานรวมทั้งปัญหาและอุปสรรคในการดำเนินงาน ดังนั้น ผู้ปฏิบัติงานจึงต้องมีความจำเป็นในการที่จะต้องมี ความรู้และความสามารถในการประเมินผลการปฏิบัติของตนเองเพื่อนำข้อมูลมาใช้ในการปรับปรุงและพัฒนาให้มีประสิทธิภาพยิ่งขึ้น

หลักการบริหารงานอย่างมีคุณภาพและการประกันคุณภาพภายในด้วยวงจรเดมมิ่ง (PDCA) ในการประยุกต์ใช้วิเคราะห์วงจรคุณภาพเพื่อบริหารงานวิชาการตามกรอบมาตรฐานคุณวุฒิระดับอุดมศึกษา ประกอบด้วย ขั้นตอนการบริหารงานวิชาการของผู้บริหารตามวงจรคุณภาพ (PDCA) ประกอบด้วย ขั้นตอนที่ ๑ การวางแผน (Plan) ได้แก่ การเตรียมการไว้ล่วงหน้าเพื่อจะทำงานให้สำเร็จอย่างมีประสิทธิภาพ โดยกำหนดเป้าหมาย จัดทำแผนตามเป้าหมาย แนวทางการดำเนินงาน ระยะเวลา งบประมาณ ผู้รับผิดชอบ และการประเมินผล ขั้นตอนที่ ๒ การดำเนินการตามแผน (Do) ได้แก่ การดำเนินงานต่อเนื่องจากการวางแผน โดยมีการอบรม ประชุมชี้แจง มอบหมายผู้รับผิดชอบ และให้การสนับสนุนงบประมาณ ทรัพยากร บุคลากร และดำเนินการนิเทศ แนะนำ กำกับ ติดตาม เพื่อให้งานเป็นไปตามแผนที่กำหนด ขั้นตอนที่ ๓ การตรวจสอบ (Check) ได้แก่ การประเมินผลการปฏิบัติตามแผน โดยจัดให้มีการประเมินผลตามแผนที่กำหนด วิเคราะห์ปัญหาและสาเหตุที่เกี่ยวข้องจากการเปรียบเทียบระหว่างเป้าหมายกับการดำเนินการตามแผน เพื่อจะทราบว่าต้องปรับปรุงแก้ไขอย่างไร ขั้นตอนที่ ๔ การปรับปรุงแก้ไข (Act) ได้แก่ การนำผลการวิเคราะห์ปัญหาและสาเหตุที่เกี่ยวข้องมาปรับปรุงแก้ไข และหากผลการดำเนินงานยังไม่เป็นไปตามเป้าหมายก็ต้องปรับเปลี่ยนวิธีการดำเนินงานใหม่ให้เหมาะสมในการวางแผนระยะต่อไป แต่ถ้าผลการประเมินพบว่างานสำเร็จตามเป้าหมายแล้ว ในการวางแผนครั้งต่อไปต้องปรับเปลี่ยนเป้าหมายให้สูงขึ้นเพื่อให้เกิดการพัฒนา และจัดทำรายงานไว้เป็นหลักฐาน

สำหรับลักษณะการปฏิบัติของอาจารย์ตามกรอบมาตรฐานคุณวุฒิระดับอุดมศึกษาแห่งชาติ ด้านการสนับสนุนจากหน่วยงาน โดยรวมอยู่ในระดับมาก มีค่าเฉลี่ย ๓.๗๔ เรียงตามลำดับมากไปหาน้อย คือ ส่วนงานกระตุ้นความร่วมมือจัดทำรายละเอียดของรายวิชา (มคอ.๓) และนำส่งตามกำหนด ค่าเฉลี่ย ๓.๘๕ รองลงมาคือ ส่วนงานกระตุ้นความร่วมมือรายงานผลการดำเนินงานของรายวิชา (มคอ.๕) และนำส่งตามกำหนด ค่าเฉลี่ย ๓.๘๒ และกำหนดคำอธิบายรายวิชาตรงกับหลักสูตร/มคอ.๒ ค่าเฉลี่ย ๓.๘๘ ตามลำดับ

เมื่อเรียงตามลำดับน้อยไปหามาก คือ กำหนดแหล่งเรียนรู้และภูมิปัญญาท้องถิ่นในการจัดการเรียนรู้ ค่าเฉลี่ย ๓.๖๖ ต่อจากนั้นคือ สสำรวจสภาพการเรียนการสอนในชั้นเรียนเพื่อดำเนินการวิจัยในชั้นเรียน ค่าเฉลี่ย ๓.๖๗ และส่วนงานมีกำหนดนโยบาย แผนงานและมาตรการที่ชัดเจนด้านการปฏิบัติตามกรอบมาตรฐานคุณวุฒิระดับอุดมศึกษาแห่งชาติ ค่าเฉลี่ย ๓.๘๑ ตามลำดับ

โดยสรุปลักษณะการปฏิบัติตามกรอบมาตรฐานคุณวุฒิระดับอุดมศึกษาแห่งชาติของอาจารย์ โดยรวมอยู่ในระดับมาก มีค่าเฉลี่ย ๓.๘๑ เรียงตามลำดับมากไปหาน้อย คือ ด้านการจัดทำรายละเอียด ค่าเฉลี่ย ๓.๘๖ ด้านการเตรียมความพร้อม ค่าเฉลี่ย ๓.๘๒ และด้านการสนับสนุนจากหน่วยงาน ค่าเฉลี่ย ๓.๗๔

ทั้งนี้ยังพบว่า ลักษณะการปฏิบัติตามกรอบมาตรฐานคุณวุฒิระดับอุดมศึกษาแห่งชาติของผู้บริหารและอาจารย์จำแนกตามคณะ โดยรวมอยู่ในระดับมาก มีคะแนนเฉลี่ย ๓.๘๐ ในรายละเอียด พบว่า อาจารย์สังกัดคณะสังคมศาสตร์ มีลักษณะการปฏิบัติ เฉลี่ย ๓.๘๓ รองลงมา คือ อาจารย์สังกัดคณะครุศาสตร์ มีลักษณะการปฏิบัติ เฉลี่ย ๓.๘๑ อาจารย์สังกัดคณะพุทธศาสตร์ มีลักษณะการปฏิบัติ เฉลี่ย ๓.๗๗ และอาจารย์สังกัดคณะมนุษยศาสตร์ มีลักษณะการปฏิบัติ เฉลี่ย ๓.๗๐

เช่นเดียวกับลักษณะการปฏิบัติตามกรอบมาตรฐานคุณวุฒิระดับอุดมศึกษาแห่งชาติจำแนกตามส่วนงานที่สังกัด โดยรวมอยู่ในระดับมาก มีคะแนนเฉลี่ย ๓.๘๑ ในรายละเอียด พบว่า อาจารย์สังกัดวิทยาลัยสงฆ์ มีลักษณะการปฏิบัติ เฉลี่ย ๓.๘๑ รองลงมา คือ อาจารย์สังกัดหน่วยวิทยบริการ มีลักษณะการปฏิบัติ เฉลี่ย ๓.๘๘ อาจารย์สังกัดห้องเรียน มีลักษณะการปฏิบัติ เฉลี่ย ๓.๘๖ อาจารย์สังกัดวิทยาเขต มีลักษณะการปฏิบัติ เฉลี่ย ๓.๗๒ และอาจารย์สังกัดส่วนกลาง มีลักษณะการปฏิบัติ เฉลี่ย ๓.๖๘

ข้อมูลเชิงสถิติดังกล่าวสอดคล้องกับข้อมูลเชิงคุณภาพจากเวทีการเสวนาในวิทยาเขตวิทยาลัยสงฆ์ และคณะวิชา ที่พบว่า กลุ่มอาจารย์ผู้สอนสะท้อนมุมมองต่อปัญหาและแนวทางการพัฒนาการบริหารหลักสูตรตามกรอบมาตรฐานคุณวุฒิระดับอุดมศึกษาแห่งชาติ ดังนี้

๑) ขาดความเข้าใจที่ลึกซึ้งแม่นยำเกี่ยวกับการบริหารหลักสูตรตามกรอบมาตรฐานคุณวุฒิระดับอุดมศึกษาแห่งชาตินับตั้งแต่กระบวนการ เป้าหมาย การจัดทำเอกสารที่เกี่ยวข้องเช่น มคอ. ๓ - ๔ - ๕ - ๖ - ๗ บทบาทผู้เกี่ยวข้อง วิธีการวัดประเมินผลรายวิชาตามกรอบมาตรฐานคุณวุฒิระดับอุดมศึกษาแห่งชาติ การทวนสัมฤทธิ์ผลทางการสอบ การออกแบบการสอนตามข้อกำหนดจำนวนชั่วโมงการเรียนการสอน (ชั่วโมงการสอนภาคทฤษฎี/บรรยาย - การสอนปฏิบัติ - การศึกษาด້วยตนเอง)

๒) ผู้บริหารและอาจารย์ผู้สอนขาดการฝึกอบรมเพิ่มเติมทั้งในศาสตร์เฉพาะสาขาและศาสตร์ที่เกี่ยวข้องทักษะในการจัดการเรียนการสอน การวิเคราะห์หลักสูตร การวัดประเมินผลการเรียนการสอน หรือการใช้จิตวิทยาในการเรียนการสอน

๓) ภาระงานสอน ด้วยบางสาขาอาจารย์ผู้สอนต้องรับภาระสอนมาก มีชั่วโมงสอนมาก ทำให้ไม่มีเวลาเพียงพอในการศึกษาเรียนรู้เพื่อพัฒนาการจัดการเรียนตามกรอบมาตรฐานคุณวุฒิระดับอุดมศึกษาแห่งชาติ โดยเฉพาะการคิดว่า การจัดการเรียนการสอนตามกรอบมาตรฐานคุณวุฒิ

ระดับอุดมศึกษาแห่งชาติเป็นการเพิ่มภาระงานให้อาจารย์ผู้สอน ต้องทำงานเอกสารเพิ่มขึ้นจำนวนมาก

๔) อาจารย์ผู้สอนมีข้อจำกัดบางประการเกี่ยวกับการสอน เช่น ทักษะการใช้สื่อสมัยใหม่ให้เกิดประโยชน์สูงสุดเพื่อการพัฒนา นิสิต ไม่สามารถพัฒนา สื่อการสอน และวัสดุช่วยสอนได้ด้วยตนเอง เทคนิคการสอนด้วยกระบวนการคิดวิเคราะห์ และการวิจัย ส่งผลต่อการพัฒนาหลักสูตร รายวิชาที่รับผิดชอบตามกรอบมาตรฐานคุณวุฒิระดับอุดมศึกษาแห่งชาติ

๕) สภาพแวดล้อมในการจัดการศึกษาไม่เอื้ออำนวย อาทิ วัสดุอุปกรณ์ประกอบการเรียนการสอนมีจำนวนจำกัด ขาดบุคลากรสายสนับสนุน

๖) ขาดการสนับสนุนงบประมาณเพื่อการจัดกิจกรรมการเรียนการสอนตามกรอบมาตรฐานคุณวุฒิระดับอุดมศึกษาแห่งชาติ

๗) ขาดแรงจูงใจในการพัฒนาตนเองเพื่อการปฏิบัติหน้าที่ผู้สอนในการจัดการเรียนการสอนและการพัฒนานิสิตตามกรอบมาตรฐานคุณวุฒิระดับอุดมศึกษาแห่งชาติ

ซึ่งจากสภาพปัญหาที่ประสบ เวทีการเสวนาทั้งกลุ่มผู้บริหารและอาจารย์สะท้อนมุมมองต่อแนวทางการพัฒนาการบริหารหลักสูตรตามกรอบมาตรฐานคุณวุฒิระดับอุดมศึกษาแห่งชาติที่เหมาะสมและนำไปสู่ประจักษ์ของการดำเนินงานหลายรูปแบบดังนี้

๑) การศึกษาทำความเข้าใจก่อนดำเนินการตามกรอบมาตรฐานคุณวุฒิ พร้อมทั้งตั้งคณะกรรมการตามหลักสูตรและอาจารย์ประจำหลักสูตรเพื่อติดตามกำกับดูแลคุณภาพตามกรอบมาตรฐานคุณวุฒิระดับอุดมศึกษา โดยการประชุมเพื่อทำความเข้าใจ แล้วตั้งคณะกรรมการติดตามประเมินผลการดำเนินงานบริหารจัดการหลักสูตร และจัดประชุมคณะกรรมการประจำหลักสูตรปีละอย่างน้อย ๔ ครั้ง เพื่อพัฒนาปรับปรุงให้ทันสมัย ตลอดจนจัดประชุมคณะกรรมการประจำวิทยาลัย สงฆ์ สรุปผลการดำเนินงานการจัดการเรียนการสอนก่อนเปิดเทอมทุกครั้ง

๒) เพื่อให้บรรลุวัตถุประสงค์การบริหารจัดการหลักสูตรตามกรอบมาตรฐานคุณวุฒิแห่งชาติ ต้องคำนึงถึงการมีเอกภาพด้านนโยบายและมีความหลากหลายในทางปฏิบัติโดยมีการกระจายอำนาจจาก ส่วนกลางไปสู่ส่วนงานจัดการศึกษา

๓) สร้างการมีส่วนร่วมของชุมชน สังคม และสถานประกอบการในการกำหนดนโยบายการบริหารหลักสูตรกระบวนการผลิตและพัฒนานิสิตกำลังคน รวมทั้งการกำหนดมาตรฐานบัณฑิต และการประสานภาคีเครือข่ายภาคเอกชน ภาครัฐ ท้องถิ่น เพื่อการพัฒนา นิสิต

๔) ควรออกแบบจัดการศึกษาที่มีความยืดหยุ่น หลากหลาย และมีระบบเทียบโอนผลการเรียนและระบบเทียบ ประสพการณ์การทำงานของบุคคลเพื่อเข้ารับการศึกษา การกำหนดกลไกให้นิสิตมีกิจกรรมจิตอาสาเพื่อสังคม การจัดระบบการเทียบโอนผลการเรียน การประกาศคุณธรรม นิสิตและการสนับสนุนให้อาจารย์ผลิตผลงานวิจัยในชั้นเรียนเพื่อพัฒนา นิสิตและจัดการเรียนการสอน โดยใช้วิจัยเป็นฐาน

๕) มีการระดมทรัพยากรทั้งจากภาครัฐและเอกชนในการจัดการศึกษาตามกรอบมาตรฐานคุณวุฒิระดับอุดมศึกษา โดยคำนึงถึงการประสานประโยชน์อย่างทั่วถึงและเป็นธรรม

๖) การมีระบบการพัฒนาอาจารย์แต่ละหลักสูตรอย่างต่อเนื่อง เพื่อให้ทันต่อความเปลี่ยนแปลงของเทคโนโลยี ศาสตร์สมัยใหม่และสถานการณ์ทางสังคม โดยการแต่งตั้งอาจารย์

ประจำหลักสูตร การยกย่องเชิดชูอาจารย์โดยการมอบรางวัลต่างๆ การจัดกิจกรรมประชุมวิชาการ เพื่อการแลกเปลี่ยนเรียนรู้และเผยแพร่ผลงานวิชาการของอาจารย์และพัฒนานิสิต

ซึ่งแนวทางที่นำเสนอเพื่อการพัฒนาการขับเคลื่อนกรอบมาตรฐานคุณวุฒิระดับอุดมศึกษา แห่งชาติสู่การปฏิบัติ สะท้อนถึงความพยายามของผู้บริหารและอาจารย์ในการบริหารจัดการ หลักสูตรโดยคำนึงถึงเป้าหมายการพัฒนาคุณภาพผู้เรียน สอดคล้องกับหลักการสำคัญของกรอบ มาตรฐานคุณวุฒิระดับอุดมศึกษาแห่งชาติ มุ่งยึดหลักความสอดคล้องกับพระราชบัญญัติการศึกษา แห่งชาติ พ.ศ. ๒๕๔๒ และที่แก้ไขเพิ่มเติม (ฉบับที่ ๒) พ.ศ. ๒๕๔๕ ตลอดจนมาตรฐานการศึกษาของ ชาติ และมาตรฐานการอุดมศึกษาโดยมุ่งให้กรอบมาตรฐานคุณวุฒิเป็นเครื่องมือในการนำ แนวนโยบายในการพัฒนาคุณภาพและมาตรฐานการจัดการศึกษาตามที่กำหนดไว้ในพระราชบัญญัติ การศึกษาแห่งชาติ มาตรฐานการศึกษาของชาติ และมาตรฐานการอุดมศึกษาไปสู่การปฏิบัติใน สถาบันอุดมศึกษาได้อย่างเป็นรูปธรรม เพราะกรอบมาตรฐานคุณวุฒิระดับอุดมศึกษามีแนวทางที่ ชัดเจนในการพัฒนาหลักสูตร การปรับเปลี่ยนกลวิธีการสอนของอาจารย์ การเรียนรู้ของนักศึกษา ตลอดจนการวัดและประเมินผลการเรียนรู้เพื่อให้มั่นใจว่าบัณฑิตจะบรรลุมาตรฐานผลการเรียนรู้ ตามที่มุ่งหวังได้จริง

ทั้งนี้ หลักการสำคัญของกรอบมาตรฐานคุณวุฒิระดับอุดมศึกษาแห่งชาติ มุ่งเน้นที่ มาตรฐานผลการเรียนรู้ของบัณฑิต (Learning Outcomes) ซึ่งเป็นมาตรฐาน ขั้นต่ำเชิงคุณภาพ เพื่อ ประกันคุณภาพบัณฑิตและสื่อสารให้หน่วยงานและผู้ที่เกี่ยวข้องได้เข้าใจและมั่นใจถึงกระบวนการ ผลิตบัณฑิต โดยเริ่มที่ผลผลิตและผลลัพธ์ของการจัดการศึกษา คือ กำหนดมาตรฐานผลการเรียนรู้ ของบัณฑิตที่คาดหวังไว้ก่อน หลังจากนั้นจึงพิจารณาถึงองค์ประกอบอื่นๆ ที่เกี่ยวข้องในกระบวนการ จัดการเรียนการสอนที่จะส่งเสริมให้บัณฑิตบรรลุถึงมาตรฐานผลการเรียนรู้กันอย่างสอดคล้องและ ส่งเสริมกันอย่างเป็นระบบ

โดยมุ่งให้คุณวุฒิหรือปริญญาของสถาบันอุดมศึกษาใดๆ ของประเทศไทยเป็นที่ยอมรับและ เทียบเคียงกันได้กับสถาบันอุดมศึกษาที่ดีทั้งในและต่างประเทศ เนื่องจากกรอบมาตรฐานคุณวุฒิ ระดับอุดมศึกษาจะช่วยกำหนดความมีมาตรฐานในการจัดการศึกษาในทุกขั้นตอนอย่างเป็นระบบ โดยเปิดโอกาสให้สถาบันอุดมศึกษาสามารถจัดหลักสูตร ตลอดจนกระบวนการเรียนการสอนได้อย่าง หลากหลาย โดยมั่นใจถึงผลผลิตสุดท้ายของการจัดการศึกษา คือ คุณภาพของบัณฑิตซึ่งจะมี มาตรฐานผลการเรียนรู้ตามที่มุ่งหวัง สามารถประกอบอาชีพได้อย่างมีความสุขและภาคภูมิใจ เป็นที่ พึงพอใจของผู้ใช้บัณฑิต และเป็นคนดีของสังคม ช่วยเพิ่มความเข้มแข็งและขีดความสามารถในการ พัฒนาประเทศไทย

ดังนั้น การนำกรอบมาตรฐานคุณวุฒิระดับอุดมศึกษาแห่งชาติไปสู่การปฏิบัติจึงพบว่า ผู้บริหารและอาจารย์ประจำหลักสูตร ได้ตระหนักถึงความสำคัญของกรอบมาตรฐานคุณวุฒิระดับชาติ และพยายามในระดับหนึ่ง เพื่อสร้างกลไกเชื่อมโยงระหว่างกรอบมาตรฐานคุณวุฒิกับระบบการ ประกันคุณภาพภายในและภายนอก รวมทั้งหน่วยงานอื่นๆที่เกี่ยวข้องทั้งภาครัฐและเอกชนเนื่องจาก กรอบมาตรฐานคุณวุฒิเป็น เครื่องมือในการพัฒนาคุณภาพและมาตรฐานอุดมศึกษา ซึ่งผู้ ประกอบการสามารถใช้กรอบมาตรฐานคุณวุฒิและข้อกำหนดจำเพาะของหลักสูตรเป็น แนวทางใน การพิจารณาคุณสมบัติของบัณฑิตที่ผู้ประกอบการจะรับเขาทำงาน ซึ่งคณะกรรมการอุดมศึกษาได้

กำหนดแนวทางการนำกรอบมาตรฐานคุณวุฒิระดับอุดมศึกษาแห่งชาติไปสู่การปฏิบัติว่า ผู้ประกอบการควรได้ร่วมพัฒนามาตรฐานผลการเรียนรู้ของบัณฑิตที่ต้องการต่อไปโดยการให้ข้อมูลถึงความพึงพอใจในคุณภาพของบัณฑิต ทั้งนี้สถานศึกษาต้อง ประสานงานกับหน่วยงานที่เกี่ยวข้องอื่นๆ เพื่อให้เกิดความเข้าใจที่ชัดเจนว่ากรอบมาตรฐานคุณวุฒิจะเป็นประโยชน์ต่อการโอนย้ายหน่วยกิต ระหว่างสถานศึกษาทั้งในประเทศและต่างประเทศการรับรองคุณวุฒิในประเทศของสำนักงาน ก.พ. รวมทั้งการรับรองคุณวุฒิซึ่งกันและกันของประเทศต่างๆ

ทั้งนี้ยังเสนอแนวทาง จัดตั้ง “สถาบันการสอนแห่งชาติในระดับอุดมศึกษา” (National Institute for University Teaching) เพื่อการดำเนินการและพัฒนาคุณภาพมาตรฐานการจัดการเรียนการสอนอย่างยั่งยืน เน้นเสาะแสวงหาและเผยแพร่ยุทธศาสตร์การสอนและการวัดและประเมินผลแบบต่างๆ ส่งเสริมให้คณาจารย์จัดทำผลงานการวิจัยที่เกี่ยวข้องกับการเรียนการสอน ฝึกอบรม ให้คำปรึกษา สร้างเครือข่ายพัฒนาการเรียนการสอน ตลอดจนจัดกิจกรรมยกย่องเชิดชูอาจารย์ เช่น การสอนดีเด่น หรือ หลักสูตรดีเด่น

โดยสรุปแนวทางพัฒนาการบริหารจัดการหลักสูตรตามกรอบมาตรฐานคุณวุฒิแห่งชาติ ระดับอุดมศึกษาของมหาวิทยาลัยมหาจุฬาลงกรณราชวิทยาลัย ผู้บริหารและคณาจารย์ ควรคำนึง และยึดปฏิบัติตามกรอบมาตรฐานคุณวุฒิแห่งชาติ ได้ออกแบบหลักสูตรที่เน้นผลลัพธ์ (Outcome – based) โดยมุ่งพัฒนาปรีชาสามารถของนิสิต ให้เป็นมีคุณภาพสามารถ พัฒนาการตนเองให้ก้าวทันการเปลี่ยนแปลงอยู่เสมอ ด้วยเหตุนี้ กระบวนการบริหารจัดการหลักสูตร ต้องมีการบริหารจัดการที่มีคุณภาพโดยใช้หลักการของวงจรมะมิง (Deming Cycle) คือ การวางแผน (Plan) การปฏิบัติ (Do) การตรวจสอบ (Check) และการปรับปรุง (Act) นับตั้งแต่การวางแผน (Plan) ออกแบบระบบและกระบวนการปฏิบัติงานโดยเน้นความเชื่อมโยงระหว่างปัจจัยป้อนเข้า กระบวนการและผลิตภัณฑ์ ซึ่งอาจารย์ผู้สอนต้องพัฒนาตนเองให้เป็นตัวอย่างที่เป็นรูปธรรม มองเห็นได้ สามารถสร้างแรงบันดาลใจให้แก่ศิษย์ มีความเป็นกัลยาณมิตร มีส่วนร่วมรับผิดชอบในงานส่วนรวมของคณะ ได้แก่ งานนโยบาย งานวางแผนพัฒนา งานการสร้างสรรค์การเปลี่ยนแปลง และงานสนับสนุนหลักสูตรที่ตรงกับความต้องการ พัฒนางานในหน้าที่ความรับผิดชอบสำเร็จลุล่วงอย่างมีประสิทธิภาพ เป็นเป็นบุคคลแห่งการเรียนรู้ เป็นตัวอย่างที่ดีใฝ่หาความรู้และร่วมกิจกรรมที่มุ่งพัฒนาศักยภาพตนเองอย่างสม่ำเสมอ

ดังนั้น ต้องลงมือปฏิบัติ (Do)ตามกรอบมาตรฐานคุณวุฒิแห่งชาติระดับอุดมศึกษา ซึ่งได้ กำหนดแนวการปฏิบัติตามระบบและกระบวนการที่วางไว้ ให้เป็นไปตามปรัชญาและวัตถุประสงค์ของหลักสูตร โดยในการบริหารหลักสูตรควรมีการตั้งคณะกรรมการบริหารหลักสูตรทั้งระดับคณะ และ คณะกรรมการระดับปฏิบัติการ หรือ สำหรับการบริหารจัดการชุดวิชา คณะกรรมการประจำชุดวิชา ในกรณีที่สอนรายวิชาเดียวกันจำเป็นต้องใช้เอกสารกรอบมาตรฐานคุณวุฒิแห่งชาติระดับอุดมศึกษา (มคอ.) ร่วมกัน ดังนั้นอาจารย์ผู้สอนร่วมแต่ละคน ต้องปรับเปลี่ยนกระบวนการจัดการเรียนรู้ออกไปให้สอดคล้องกับปรัชญาและวัตถุประสงค์ของหลักสูตร วางแผนกำหนดแนวการจัดการการเรียนรู้ออกไปร่วมกัน เพื่อให้สอดคล้องกับผลลัพธ์การเรียนรู้ในชุดวิชา ตลอดจนร่วมประเมินผลลัพธ์การเรียนรู้ออกไป

สิ่งสำคัญ คือ อาจารย์จำเป็นต้องเรียนรู้เพื่อปรับตัวกับการเปลี่ยนแปลงในระบบการบริหารจัดการหลักสูตรตามกรอบมาตรฐานคุณวุฒิแห่งชาติ ซึ่งอาจต้องใช้เวลาในระยะแรกเริ่มอย่างมาก จึง

ควรวางแผนการทำงานให้เป็นระบบ ฝึกอบรมเพิ่มเติมทั้งในศาสตร์เฉพาะสาขาและศาสตร์ที่เกี่ยวข้องทักษะในการจัดการเรียนการสอน หรือการใช้จิตวิทยาในการเรียนการสอน การจัดการเรียนการสอนต้องคำนึงวุฒิภาวะของนิสิต ปรับเปลี่ยนวิธีการจัดการเรียนการสอนให้หลากหลาย ลดช่องว่างระหว่างความจริงกับสิ่งที่ต้องการ การออกแบบเนื้อหาต้องคำนึงถึงเปลี่ยนแปลงทางวิทยาศาสตร์และเทคโนโลยี, สังคมและวัฒนธรรม รวมทั้งสำนึกและมุมมองของบุคคลเปลี่ยนแปลงไป อาจารย์ต้องพยายามให้สาระสำคัญในหลักสูตรติดตัวลูกศิษย์อาจารย์ต้องปรับเปลี่ยนพฤติกรรมการสอน โดยฝึกกระบวนการคิดแบบมีวิจารณญาณ ใช้สติปัญญาชาวพุทธ ความเป็นเหตุ – เป็นผลต่อกัน หลักไตรลักษณ์ สอนโดยคำถามเพื่อให้ นิสิตคิด อาจารย์ต้องไม่กลัวที่บอกนิสิตว่าไม่รู้ แต่จะกลับมาตอบวันหลัง

ทั้งนี้ ผู้บริหารสถาบันทั้งในระดับคณบดี ผู้อำนวยการ หัวหน้าภาค หรือ หัวหน้าสาขา ต้องกำกับตรวจสอบ (Check) ประเมินความก้าวหน้าการปฏิบัติงานของอาจารย์ และความก้าวหน้าในการเรียนรู้ของนิสิตเป็นระยะ การประเมินผลงานการพัฒนา นิสิต และการใช้หลักสูตรเป็นรายปี ด้วยเกณฑ์การประกันคุณภาพการศึกษาตามข้อกำหนดของสำนักงานการอุดมศึกษา และมาตรฐานการผลิตครูตามเกณฑ์ซึ่งสำนักงานคณะกรรมการเลขาธิการคุรุสภากำหนด ในกรณีของหลักสูตรกลุ่มครุศาสตร์ และมีการนำเอาข้อมูลต่าง ๆ มาใช้เพื่อการปรับปรุง (Act) การดำเนินงานบริหารจัดการหลักสูตรตามกรอบมาตรฐานคุณวุฒิแห่งชาติระดับอุดมศึกษา ด้วยการวิเคราะห์ผลการดำเนินงานจากหลักฐานและข้อมูลของนิสิต และผู้เกี่ยวข้อง เพื่อปรับปรุงกระบวนการปฏิบัติและการปรับปรุงหลักสูตร ตลอดถึงปรับปรุงระบบการบริหารจัดการ ให้เป็นไปตามเกณฑ์มาตรฐาน

ทั้งนี้ การขับเคลื่อนเพื่อพัฒนาการบริหารหลักสูตรตามกรอบมาตรฐานคุณวุฒิระดับอุดมศึกษาแห่งชาติ ได้เพียงใดอยู่ที่ความพร้อมและคุณภาพของหมู่คณะคือ คณาจารย์และผู้บริหาร ดังนั้น หากจะสร้างความเป็นหนึ่งเดียวในการปฏิบัติโดยหลักการความร่วมมือ - Win - Win ชนะด้วยกันทุกคน ถอยคนละก้าว ชนะบนฐานความร่วมมือ พร้อมใช้กลไกระบบ Socialization ด้วยการสร้างวัฒนธรรมการเรียนรู้ ทั้งในหมู่ผู้สอนและผู้เรียน โลกแห่งความเป็นจริงสามารถเกิดขึ้นได้ เกิดจากการเสวนาในกลุ่มเล็ก ที่เป็นมิตรเอื้ออาทรระหว่างกัน

ส่วนงานจัดการศึกษาแต่ละแห่งแต่ละระดับ ควรสร้างกลไกความน่าเชื่อถือและไว้วางใจได้ (Accountability and Creditability) ในระดับองค์กร โดยมีหน่วยงานที่ควบคุมดูแลเรื่องการประกันคุณภาพ ซึ่งอาจอยู่ในรูปแบบส่วนงานหรือคณะทำงานชุดต่างๆ เพื่อรับผิดชอบในการสร้างความเข้าใจและตระหนักร่วมแก่อาจารย์ กำกับควบคุม ดูแลการนำกรอบมาตรฐานคุณวุฒิไปปฏิบัติที่เป็นไปตามเกณฑ์และมาตรฐานที่กำหนดไว้ ทบทวนปรับปรุง อย่างต่อเนื่องตลอดจนประสานงานผู้เกี่ยวข้องทุกฝ่ายทั้งหน่วยงาน ของรัฐ ผู้จ้างงาน สถาบันการศึกษา สถาบันฝึกอบรม และองค์กรวิชาชีพที่เกี่ยวข้อง ทั้งนี้เพื่อความเชื่อถือและการยอมรับว่า เป็นหน่วยงานหรือองค์กรที่จะสามารถผลิตนิสิตที่มีสมรรถนะตรงตามที่สังคมต้องการ อนึ่งบุคลากรที่จะมีส่วนเกี่ยวข้องในกระบวนการควบคุมดูแลเรื่องการประกันคุณภาพการบริหารหลักสูตรตามกรอบมาตรฐานคุณวุฒิระดับอุดมศึกษาแห่งชาติ ตั้งแต่การพัฒนาหน่วยมาตรฐาน (unit standard) ของแต่ละวิชา ไปจนถึงการประเมินหลักสูตรและการเรียนการสอน ควรจะ ต้องเป็นผู้ที่เป็นผู้เชี่ยวชาญในศาสตร์สาขาวิชาที่เกี่ยวข้องนั้นอย่างแท้จริง

อย่างไรก็ตาม หากศึกษาแนวทางการบริหารหลักสูตรตามกรอบมาตรฐานคุณวุฒิระดับอุดมศึกษาแห่งชาติ จะพบว่า มีความยืดหยุ่น (Flexibility) ซึ่งเปิดโอกาสให้ส่วนงานจัดการศึกษาได้มีส่วนร่วมในการพัฒนาหลักสูตรบนฐานของหน่วยมาตรฐาน (unit standards-based curriculum) เพราะจะทำให้เกิดความยืดหยุ่นในการพัฒนาหลักสูตรแต่ละระดับการศึกษา และเพื่อเตรียมพร้อมด้านกระบวนการจัดการเรียนการสอน สิ่งสำคัญประการหนึ่งที่มีมหาวิทยาลัยพึงเร่งดำเนินการคือ การจัดทำมาตรฐานการเทียบโอนประสบการณ์การเรียนรู้ที่มีมาก่อน เพราะให้หนังสือไม่ต้องมีการเรียนเนื้อหาและรายวิชาที่ซ้ำซ้อน แต่จะสามารถต่อยอดการเรียนรู้ในระดับที่สูงขึ้น การสร้างความยืดหยุ่นทางการศึกษาจะช่วยส่งเสริมให้เกิดการเรียนรู้อย่างต่อเนื่องตลอดชีวิต เป็นการส่งเสริมให้เกิดการเรียนรู้ในระยะยาวที่สามารถนำความรู้และทักษะไปประยุกต์ใช้ในการดำเนินชีวิต หรือการเปลี่ยนเส้นทางอาชีพส่งเสริมพัฒนาศักยภาพหนังสือให้สามารถเลือกเส้นทางการเรียนรู้ได้หลากหลายเส้นทาง ที่นำไปสู่ผลลัพธ์การเรียนรู้สุดท้ายเดียวกันโดยมีความรู้และทักษะตามมาตรฐานที่ได้รับการยอมรับ และเพื่อความเข้มแข็งยั่งยืนในการบริหารหลักสูตรตามกรอบมาตรฐานคุณวุฒิระดับอุดมศึกษาแห่งชาติ ควรคำนึงความเป็นหนึ่งเดียวกันของระบบ (Unify or Integration) ด้วยสาระสำคัญประการหนึ่งของการใช้กรอบคุณวุฒิแห่งชาติคือ การเอื้อคุณประโยชน์หลักให้สามารถเปรียบเทียบระดับความรู้ ระดับการศึกษา และคุณวุฒิที่ใช้ได้ทั่วโลก ดังนั้น การบริหารหลักสูตรตามกรอบคุณวุฒิควรพยายามให้เกิดการบูรณาการในหลายมิติ ทั้งในมิติของการบูรณาการระหว่างระบบการศึกษาภาคปกติและการศึกษานอกระบบ ระหว่างสายการศึกษาสามัญกับสายการฝึกอบรม ฝึกประสบการณ์และอาชีพเข้าด้วยกันเป็นหนึ่งเดียว และควรเป็นระบบที่สามารถเทียบเคียง (Comparable) และเทียบโอน (transfer) ได้เป็นการทั่วไป ดังนั้น ส่วนงานจัดการศึกษาควรสร้างและพัฒนาเกณฑ์มาตรฐานการเทียบโอนประสบการณ์การเรียนรู้ที่มีมาก่อน รวมทั้งกำหนดรูปแบบคำร้องขอเทียบโอน และกระบวนการเทียบโอนประสบการณ์การเรียนรู้ที่มีมาก่อน หรือในบางหลักสูตรอาจจำเป็นต้องประสานงานสถาบันภายนอกเพื่อสอบวัดเทียบโอนคุณวุฒิ ซึ่งการเทียบโอนประสบการณ์การทำงานหรือการเรียนรู้ที่มีมาก่อน เป็นประเด็นสำคัญที่ต้อง เร่งกำหนดมาตรฐานในการเทียบโอนที่ชัดเจน และต้องให้หน่วยงานที่เกี่ยวข้องเข้ามามีส่วนร่วมในการ กำหนดกรอบเพื่อการยอมรับจากผู้เกี่ยวข้องทุกฝ่ายรวมถึงผู้ใช้บัณฑิต

เช่นเดียวกับการเข้าสู่ระบบการศึกษา (Access) ต้องมุ่งให้ผู้เรียนทุกคนได้พัฒนาตนเองตามแนวทางกรอบคุณวุฒิระดับอุดมศึกษาแห่งชาติกำหนดไว้ ดังในสาระขององค์ประกอบที่ ๓ ที่ระบุว่า ในช่วงปีแรกของการศึกษา ต้องมีกลไกในการพัฒนาความรู้พื้นฐานหรือการเตรียมความพร้อมทางการเรียนแก่นักศึกษา เพื่อให้มีความสามารถในการเรียนรู้ระดับอุดมศึกษาได้อย่างมีความสุข อัตราการลาออกกลางคันน้อย ในระหว่างการศึกษา มีการจัดกิจกรรมการพัฒนาความรู้ความสามารถในรูปแบบต่าง ๆ ทั้งกิจกรรมในห้องเรียนและนอกห้องเรียน มีกิจกรรมเสริมสร้างความเป็นพลเมืองดีที่มีจิตสำนึกสาธารณะ มีการวางระบบการดูแลให้คำปรึกษาจากอาจารย์ที่ปรึกษาวิชาการ (ระดับปริญญาตรี โท เอก) ระบบการป้องกันหรือการบริหารจัดการความเสี่ยงของนักศึกษา เพื่อให้สามารถสำเร็จการศึกษาได้ตามระยะเวลาที่หลักสูตรกำหนด รวมทั้งการส่งเสริมการเผยแพร่ผลงานวิชาการของนักศึกษา การสร้างโอกาสการเรียนรู้ที่ส่งเสริมการพัฒนาศักยภาพนักศึกษาและทักษะการเรียนรู้ในศตวรรษที่ ๒๑ ให้ได้มาตรฐานสากล แต่อย่างไรก็ตามกระบวนการจัดการศึกษาซึ่งประกอบด้วย

ปัจจัยนำเข้า กระบวนการ และผลผลิต ดังนั้นมหาวิทยาลัยควรต้องมีการกำหนดหลักเกณฑ์บางประการไว้เพื่อให้เกิดการควบคุม ในการเข้าสู่ระบบการศึกษาในแต่ละระดับการศึกษา โดยเฉพาะการกำหนดหลักเกณฑ์คุณสมบัติของผู้เข้าเรียนในแต่ละระดับการศึกษา รวมถึงการกำหนดแผนการพัฒนาผู้เรียนในระดับที่ชัดเจน และควรมีการจัดทำเป็นระเบียบ เผยแพร่เพื่อให้ผู้เรียนได้ทำความเข้าใจและตัดสินใจวางแผนการศึกษาของตนเองได้ล่วงหน้า

จากผลการศึกษาสภาพปัจจุบันและแนวทางการบริหารจัดการหลักสูตรตามกรอบมาตรฐานคุณวุฒิระดับอุดมศึกษาแห่งชาติของมหาวิทยาลัยมหาจุฬาลงกรณราชวิทยาลัยจึงสามารถสรุปได้ว่า มหาวิทยาลัยมีความพยายามด้านการบริหารจัดการโดยคำนึงถึงการบริหารด้วยวงจรคุณภาพ PDCA นับจากความชัดเจนของการกำหนดกรอบนโยบายทางการบริหารจัดการหลักสูตรตามกรอบมาตรฐานคุณวุฒิระดับอุดมศึกษาแห่งชาติ ความพยายามริเริ่มประยุกต์กรอบมาตรฐานคุณวุฒิระดับชาติกับกรอบมาตรฐานคุณวุฒิสาขาผ่านกลไกที่หลากหลาย โดยคำนึงการพัฒนาหลักสูตรโดยการจัดทำข้อกำหนดจำเพาะของหลักสูตร ของรายวิชา และของประสบการณ์ภาคสนาม รวมถึงการดำเนินการนำกรอบมาตรฐานคุณวุฒิไปใช้ในการพัฒนาวิธีการสอนที่เหมาะสม และการใช้วิธีการที่เหมาะสมในการประเมินการเรียนรู้ของนักศึกษาและการประเมินหลักสูตร ตลอดจนการสร้างกลไกเชื่อมโยงระหว่างกรอบมาตรฐานคุณวุฒิกับระบบประกันคุณภาพภายในและภายนอก รวมทั้งหน่วยงานอื่นๆที่เกี่ยวข้อง ทั้งภาครัฐและเอกชน พร้อมกันนั้น ผู้บริหารในแต่ละส่วนงานได้พยายามออกแบบแนวทางการปฏิบัติเพื่อการขยายผลและติดตามผลการดำเนินการประเมินผลตามกรอบมาตรฐานคุณวุฒิและการพัฒนาระบบการปฏิบัติตามกรอบมาตรฐานคุณวุฒิระดับอุดมศึกษาแห่งชาติ โดยใช้กระบวนการ PDCA

๕.๓ ข้อเสนอแนะ

คณะผู้วิจัยเสนอให้มหาวิทยาลัยจัดทำคู่มือการบริหารจัดการหลักสูตรตามกรอบมาตรฐานคุณวุฒิระดับอุดมศึกษาแห่งชาติ เพื่อรวบรวมข้อมูลต่างๆ ในการดำเนินการหลักสูตรรวมทั้งเกณฑ์มาตรฐานต่างๆที่สำนักงานคณะกรรมการการอุดมศึกษาได้กำหนดขึ้น สำหรับใช้เป็นแนวทางการดำเนินงานบริหารจัดการและพัฒนาหลักสูตรให้มีความหลากหลาย บรรลุตามเป้าหมายของหลักสูตร

บรรณานุกรม

๑) ภาษาไทย

(๑) หนังสือและเอกสาร

- กรมวิชาการ. “จากนโยบายรัฐบาลถึงการปฏิรูปการศึกษา.” วารสารข้าราชการครู ๑๖ ,๓ (กุมภาพันธ์-มีนาคม ๒๕๓๙).
- กรมวิชาการ. **แนวทางการจัดทำแผนพัฒนาคุณภาพการศึกษาของสถานศึกษา.** พิมพ์ครั้งที่ ๒. กรุงเทพมหานคร: สำนักทดสอบทางการศึกษา, ๒๕๔๕.
- กาญจนา คุณารักษ์. “หลักสูตรและการพัฒนา.” นครปฐม: ศึกษาศาสตร์ มหาวิทยาลัยศิลปากร วิทยาเขตพระราชวังสนามจันทร์, ๒๕๔๐.
- คณะกรรมการการอุดมศึกษา. **กรอบมาตรฐานคุณวุฒิระดับอุดมศึกษา พ.ศ.๒๕๕๒ และแนวทางการปฏิบัติ.** เอกสารแนบท้ายประกาศคณะกรรมการการอุดมศึกษา เรื่อง แนวทางการปฏิบัติตามกรอบมาตรฐานคุณวุฒิ ระดับอุดมศึกษาแห่งชาติ พ.ศ. ๒๕๕๒.
- ใจทิพย์ เชื้อรัตนพงศ์. **การพัฒนาหลักสูตร: หลักการและแนวปฏิบัติ.** กรุงเทพมหานคร: โรงพิมพ์ กลีนเพรส, ๒๕๓๙.
- จรัส นองมาก. **การประกันคุณภาพการศึกษาอย่างถูกต้องและมีความสุข.** กรุงเทพมหานคร: พิสิษฐ์ การพิมพ์, ๒๕๔๕.
- চারিغ বব্বুলী. **তথ্যগুণীকৃত প্ৰাচীন ২.** พระนคร: มงคลการพิมพ์, ๒๕๐๔.
- บุญมี เณรยอด. “งานบริหารวิชาการในโรงเรียนประถมศึกษา”, ใน **เอกสารประกอบการอบรมคณะกรรมการประถมศึกษาจังหวัดสำนักงานคณะกรรมการการศึกษาแห่งชาติ.** กรุงเทพฯ: ช.โรงพิมพ์คุรุสภาลาดพร้าว, ๒๕๒๙. (อัดสำเนา)
- ปริทรรศน์ พันธุ์บรรยงก์. **TQM ภาคปฏิบัติ.** กรุงเทพมหานคร: สมาคมส่งเสริมเทคโนโลยี(ไทย-ญี่ปุ่น). ๒๕๔๕.
- แรมสมร อยู่สถาพร. **การสร้างและใช้หลักสูตรประถมศึกษา.** กรุงเทพมหานคร: คณะครุศาสตร์ จุฬาลงกรณ์มหาวิทยาลัย, ๒๕๓๓.
- เรืองวิทย์ เกษสุวรรณ. **การจัดการคุณภาพ: จาก TQC ถึง TQM, ISO ๙๐๐๐ และการประกันคุณภาพ.** กรุงเทพมหานคร: บพิธการพิมพ์, ๒๕๔๕.
- วิชัย ประสิทธิ์วุฒิเวชช์. **การสอนกลุ่มการทำงานและพื้นฐานอาชีพ.** กรุงเทพมหานคร: โอเดียนสโตร์, ๒๕๓๕.
- วิชัย วงษ์ใหญ่. **กระบวนการพัฒนาหลักสูตรและการเรียนการสอน.** กรุงเทพมหานคร: สุวีริยาสาส์น, ๒๕๓๗.
- วิฑูรย์ สิมะโชคดี. **TQM วิธีองค์กรคุณภาพยุค ๒๐๐๐.** พิมพ์ครั้งที่ ๔. กรุงเทพมหานคร: TPA

PUBLISHING. ๒๕๔๒.

สงัด อุทรานันท์. **เทคนิคการจัดการเรียนการสอนอย่างเป็นระบบ**. พิมพ์ครั้งที่ ๖. กรุงเทพมหานคร:

โรงพิมพ์มิตรสยาม, ๒๕๓๒.

_____ . **พื้นฐานและหลักการพัฒนาหลักสูตร**. พิมพ์ครั้งที่ ๓. กรุงเทพมหานคร :โรงพิมพ์

มิตรสหาย, ๒๕๓๕.

_____ . **หลักสูตรและการสอน**. กรุงเทพมหานคร: จุฬาลงกรณ์มหาวิทยาลัย, ๒๕๓๘.

สันต์ ธรรมบำรุง. **หลักสูตรและการบริหารหลักสูตร**. กรุงเทพมหานคร: โรงพิมพ์การศาสนา,

๒๕๒๗.

สุมิตร คุณานุกร. **หลักสูตรและการสอน**. กรุงเทพมหานคร: ชวนการพิมพ์, ๒๕๒๓.

สมคิด พรหมจ้อย และสุพักตร์ พิบูลย์. **การประกันคุณภาพภายในสถานศึกษา**. กรุงเทพมหานคร:

มหาวิทยาลัยสุโขทัยธรรมมาธิราช, ๒๕๔๔.

สมชัย อัครทิวา. **Why-Why Analysis เทคนิคการวิเคราะห์อย่างถึงแก่นเพื่อปรับปรุงสถาน**

ประกอบการ. พะเยา: มหาวิทยาลัยนเรศวร, ๒๕๕๐.

สมศักดิ์ สิ้นธุระเวชญ์. **มุ่งสู่คุณภาพการศึกษา**.พิมพ์ครั้งที่ ๒. กรุงเทพมหานคร: วัฒนาพานิชย์, ๒๕๔๒.

สำนักงานคณะกรรมการการศึกษาแห่งชาติ. **ระบบการประกันคุณภาพการศึกษาตามเจตนารมณ์**

ของพระราชบัญญัติการศึกษาแห่งชาติ พ.ศ.๒๕๔๒. กรุงเทพมหานคร: พิมพ์,

๒๕๔๖.

สำนักงานรับรองมาตรฐานและประเมินคุณภาพการศึกษา. **ระบบการประกันคุณภาพการศึกษา**

ตามเจตนารมณ์ของพระราชบัญญัติการศึกษาแห่งชาติ พ.ศ.๒๕๔๒.

กรุงเทพมหานคร: พิมพ์, ๒๕๔๖.

สำนักมาตรฐานและประเมินผลอุดมศึกษา สำนักงานคณะกรรมการการอุดมศึกษา กระทรวง

ศึกษาธิการ. “เกณฑ์มาตรฐานหลักสูตรระดับอุดมศึกษา และแนวทางการบริหารเกณฑ์มาตรฐานหลักสูตรระดับอุดมศึกษา” กรุงเทพมหานคร, ๒๕๔๙. (อัดสำเนา).

สำนักมาตรฐานและประเมินผลอุดมศึกษา สำนักงานคณะกรรมการการอุดมศึกษากระทรวง

ศึกษาธิการ. “มาตรฐานการอุดมศึกษาและเกณฑ์มาตรฐานที่เกี่ยวข้อง” ห้างหุ้นส่วนจำกัดภาพพิมพ์. ๒๕๔๙. (อัดสำเนา).

สันต์ ธรรมบำรุง. **หลักสูตรและการบริหารหลักสูตร**. กรุงเทพมหานคร: โรงพิมพ์การศาสนา, ๒๕๒๗.

อมรา เล็กเริงสินธุ์. “หลักสูตรและการจัดการมัธยมศึกษา”. ฝ่ายเอกสารและตำราสถาบันราชภัฏสวน

ดุสิต. กรุงเทพฯ, ๒๕๔๐.

(๒) งานวิจัย

กฤตพร ชูแสง, สุวดี ประดับ, พรรณี วิศิษฐ์วงศ์กร และศิริภรณ์ ชวเลขยางกูร, “คุณลักษณะของบัณฑิตที่พึงประสงค์ตามกรอบมาตรฐานคุณวุฒิระดับอุดมศึกษาแห่งชาติของสาขาวิชาออกแบบแฟชั่นผ้าและเครื่องแต่งกาย”. รายงานวิจัย คณะเทคโนโลยีคหกรรมศาสตร์ มหาวิทยาลัยเทคโนโลยีราชมงคลพระนคร. ๒๕๕๔.

ทัศนีย์ ประธาน และคณะ. “ศึกษาคูณลักษณะมาตรฐานผลการเรียนรู้ตามกรอบมาตรฐานคุณวุฒิระดับอุดมศึกษาแห่งชาติ (TQF) ของนักศึกษาชั้นปีที่ ๔ มหาวิทยาลัยหาดใหญ่”. รายงานวิจัย. เอกสารประกอบการประชุมหาญวิชาการ ครั้งที่ ๔ วันที่ ๑๐ พฤษภาคม ๒๕๕๖.

มหาวิทยาลัยพายัพ. “คุณลักษณะบัณฑิตของมหาวิทยาลัยพายัพตามกรอบมาตรฐานคุณวุฒิระดับอุดมศึกษาแห่งชาติ ของมหาวิทยาลัยพายัพ ประจำปีการศึกษา ๒๕๕๖”. รายงานวิจัย มหาวิทยาลัยพายัพ. ๒๕๕๖.

รุ่งรัตน์ ศิริกิจวัฒนา. “คุณลักษณะของบัณฑิตสาขาการหนังสือพิมพ์ตามความคิดเห็นและความต้องการของหัวหน้าหน่วยงาน”. รายงานวิจัย มหาวิทยาลัยหอการค้าไทย, ๒๕๕๓.

โรจน์รวี พจน์พัฒนาพล. “คุณลักษณะของบัณฑิตที่พึงประสงค์ในทรรศนะของนักศึกษา มหาวิทยาลัย เทคโนโลยีราชมงคลพระนคร. รายงานวิจัย คณะศิลปศาสตร์ มหาวิทยาลัยเทคโนโลยี ราชมงคลพระนคร, ๒๕๕๒.

วัชรินทร์ แพงศรี และธีระ ฤทธิรอด. “คุณลักษณะของบัณฑิตที่พึงประสงค์ตามกรอบมาตรฐานคุณวุฒิระดับอุดมศึกษาแห่งชาติ (TQF : HEd) ของนักศึกษาระดับบัณฑิตศึกษา มหาวิทยาลัยขอนแก่น”. รายงานวิจัย ประชุมวิจัยระดับชาติ ๒๐๑๔ มหาวิทยาลัยขอนแก่น, ๒๕๕๖.

วิมานพร รูปใหญ่. “การศึกษาคุณลักษณะบัณฑิตที่พึงประสงค์ตามกรอบมาตรฐานคุณวุฒิระดับอุดมศึกษาแห่งชาติ ของสาขาวิชาบรรณารักษศาสตร์และสารสนเทศศาสตร์ คณะมนุษยศาสตร์และสังคมศาสตร์”. รายงานวิจัย คณะมนุษยศาสตร์และสังคมศาสตร์ มหาวิทยาลัยราชภัฏอุบลราชธานี, ๒๕๕๕.

อุษณีย์ วรรณาลัย และคณะ. “การศึกษาความพึงพอใจของผู้ใช้บัณฑิตและบัณฑิตที่สำเร็จการศึกษาเกี่ยวกับการปฏิบัติงานและคุณลักษณะที่พึงประสงค์ของบัณฑิตที่สำเร็จการศึกษาจากวิทยาลัยพยาบาลบรมราชชนนี นครลำปาง ในปีการศึกษา พ.ศ.

๒๕๔๗ - ๒๕๔๙”. รายงานวิจัย วิทยาลัยพยาบาลบรมราชชนนี ลำปาง, ๒๕๕๑.

๒) ภาษาอังกฤษ

Beauchamp, R.H., **Education in Japan : A Source Book**. New York : Garland, 1975.

Douglass , Herl R. **Modern Administration of Secondary School**. Boston : Ginn and Co, 1954.

Saylor, Galen J. and William M.Alexander , **Planning Curriculum for Better School**. New York : Holt , Rinehart and William , Inc . 1974.

Sowell, E. J. **Curriculum: An Integrative Introduction**. United States of America : Merrill Prentice Hall, 1996.

ภาคผนวก ก
บทความวิจัย

แนวทางการปฏิบัติตามกรอบมาตรฐานคุณวุฒิระดับอุดมศึกษาแห่งชาติ :
ปัญหา อุปสรรค การแก้ไขและแนวทางการพัฒนา

The Action of Thai Qualifications Framework for Higher Education:
Problems Barrier Adjustment and Improvement

โดย พระมหาสุทัศน์ นักการเรียน (ติสสรวาที) และคณะ

บทคัดย่อ

การวิจัยครั้งนี้ มีวัตถุประสงค์เพื่อศึกษาสภาพปัจจุบัน ปัญหาและอุปสรรค การแก้ไขและแนวทางการพัฒนาของการปฏิบัติตามกรอบมาตรฐานคุณวุฒิระดับอุดมศึกษาแห่งชาติ ในมหาวิทยาลัย มหาจุฬาลงกรณราชวิทยาลัย โดยใช้ระเบียบวิธีการวิจัยที่ผสมผสานระหว่างวิธีการเชิงปริมาณและเชิงคุณลักษณะ เครื่องมือที่ใช้ในการวิจัยคือ แบบสอบถามและประเด็นการเสวนา กลุ่มตัวอย่างที่ศึกษา ประกอบด้วยผู้บริหารและคณาจารย์จากส่วนงานต่าง ๆ ทั้งในระดับคณะ วิทยาเขต วิทยาลัย โครงการขยายห้องเรียนและหน่วยวิทยบริการ รวม ๕๑ แห่ง จำนวนทั้งสิ้น ๕๘๓ รูป/คน จำแนกเป็นกลุ่มผู้บริหาร ๘๔ รูป/คน และคณาจารย์ ๔๙๙ รูป/คน ในการวิเคราะห์ข้อมูล ใช้สถิติพื้นฐาน ได้แก่ ค่าร้อยละ ค่าเฉลี่ยและส่วนเบี่ยงเบนมาตรฐาน จากนั้นจึงนำมาเปรียบเทียบผลการเรียนรู้ โดยการหาค่าความสัมพันธ์ระหว่างตัวแปรจากค่าสถิติ F-test ด้วยวิธีวิเคราะห์ความแปรปรวน (ANOVA) และ Chi-square พร้อมทั้งการวิเคราะห์ข้อมูลเชิงคุณภาพจากสนทนาในเวทีการเสวนาระดับคณะ วิทยาเขตและวิทยาลัย จำนวน ๑๐ ครั้ง

ผลการวิจัยพบว่า

ผู้บริหารหรืออาจารย์ที่มีประสบการณ์ในการสอนที่แตกต่างกันมีความเข้าใจเกี่ยวกับกรอบมาตรฐานคุณวุฒิระดับอุดมศึกษาแห่งชาติแตกต่างกัน อย่างมีนัยสำคัญทางสถิติที่ระดับ .๐๕ ผู้มีประสบการณ์ในการสอนไม่เกิน ๕ ปี มีความสัมพันธ์กับระดับความเข้าใจเกี่ยวกับกรอบมาตรฐานคุณวุฒิระดับอุดมศึกษาแห่งชาติ แตกต่างกับผู้มีประสบการณ์ในการสอน ๑๐ - ๑๕ ปีอย่างมีนัยสำคัญทางสถิติที่ระดับ .๐๕ ผู้มีประสบการณ์ในการสอน ๖ - ๑๐ ปี มีความสัมพันธ์กับระดับความเข้าใจเกี่ยวกับกรอบมาตรฐานคุณวุฒิระดับอุดมศึกษาแห่งชาติ แตกต่างกับผู้มีประสบการณ์ในการสอน ๑๖ ปีขึ้นไป อย่างมีนัยสำคัญทางสถิติที่ระดับ .๐๕ และผู้มีประสบการณ์ในการสอน ๑๐ - ๑๕ ปี ไม่มีความสัมพันธ์ต่อระดับความเข้าใจเกี่ยวกับกรอบมาตรฐานคุณวุฒิระดับอุดมศึกษาแห่งชาติ แตกต่างกับผู้มีประสบการณ์ในการสอน ๑๖ ปีขึ้นไป อย่างมีนัยสำคัญทางสถิติที่ระดับ .๐๕

อาจารย์หรือผู้บริหารที่มีคุณวุฒิทางการศึกษาที่แตกต่างกันมีความสัมพันธ์กับลักษณะการปฏิบัติตามกรอบมาตรฐานคุณวุฒิระดับอุดมศึกษาแห่งชาติแตกต่างกัน อย่างมีนัยสำคัญทางสถิติที่ระดับ .๐๕ โดยคุณวุฒิทางการศึกษาระดับปริญญาโทมีลักษณะการปฏิบัติตามกรอบมาตรฐาน

คุณวุฒิระดับอุดมศึกษาแห่งชาติ แตกต่างกันกับคุณวุฒิทางการศึกษาระดับปริญญาเอก อย่างมีนัยสำคัญทางสถิติที่ระดับ .๐๕

อาจารย์หรือผู้บริหารที่มีพฤติกรรมการหาความรู้เกี่ยวกับกรอบมาตรฐานคุณวุฒิระดับอุดมศึกษาแห่งชาติ (มคอ.) ที่แตกต่างกันมีลักษณะการปฏิบัติตามกรอบมาตรฐานคุณวุฒิระดับอุดมศึกษาแห่งชาติแตกต่างกัน อย่างมีนัยสำคัญทางสถิติที่ระดับ .๐๑ ผู้ที่ศึกษาด้วยตนเองมีลักษณะการปฏิบัติตามกรอบมาตรฐานคุณวุฒิระดับอุดมศึกษาแห่งชาติ แตกต่างกันกับผู้เข้ารับการอบรม และผู้ไม่เคยหาความรู้มาก่อนเลย อย่างมีนัยสำคัญทางสถิติที่ระดับ .๐๕ และผู้เข้ารับการอบรมมีลักษณะการปฏิบัติตามกรอบมาตรฐานคุณวุฒิระดับอุดมศึกษาแห่งชาติ แตกต่างกันกับผู้ไม่เคยหาความรู้มาก่อนเลย อย่างมีนัยสำคัญทางสถิติที่ระดับ .๐๕ เช่นเดียวกับการผู้ที่ผ่านการอบรมเกี่ยวกับกรอบมาตรฐานคุณวุฒิระดับอุดมศึกษาแห่งชาติ (มคอ.) มีลักษณะการปฏิบัติต่างจากผู้ที่ไม่เคยผ่านการอบรมเกี่ยวกับกรอบมาตรฐานคุณวุฒิระดับอุดมศึกษาแห่งชาติ (มคอ.) แตกต่างกัน อย่างมีนัยสำคัญทางสถิติที่ระดับ .๐๑

อาจารย์หรือผู้บริหารผู้ที่เคยมีประสบการณ์รับผิดชอบเกี่ยวกับกรอบมาตรฐานคุณวุฒิระดับอุดมศึกษาแห่งชาติ (มคอ.) มีลักษณะการปฏิบัติตามกรอบมาตรฐานคุณวุฒิระดับอุดมศึกษาแห่งชาติแตกต่างจากผู้ที่ไม่เคยมีประสบการณ์รับผิดชอบเกี่ยวกับกรอบมาตรฐานคุณวุฒิระดับอุดมศึกษาแห่งชาติ (มคอ.) อย่างมีนัยสำคัญทางสถิติที่ระดับ .๐๑

การแก้ไขและแนวทางการพัฒนาการปฏิบัติตามกรอบมาตรฐานคุณวุฒิระดับอุดมศึกษาแห่งชาติ ในมหาวิทยาลัยมหาจุฬาลงกรณราชวิทยาลัย ที่เหมาะสมและนำไปสู่รูปธรรมของการดำเนินงาน มีหลายรูปแบบ ดังนี้

๑. การศึกษาทำความเข้าใจก่อนดำเนินการตามกรอบมาตรฐานคุณวุฒิ พร้อมทั้งตั้งคณะกรรมการตามหลักสูตรและอาจารย์ประจำหลักสูตรเพื่อติดตามกำกับดูแลคุณภาพตามกรอบมาตรฐานคุณวุฒิระดับอุดมศึกษา โดยการประชุมเพื่อทำความเข้าใจ แล้วตั้งคณะกรรมการติดตามประเมินผลการดำเนินงานบริหารจัดการหลักสูตร และจัดประชุมคณะกรรมการประจำหลักสูตรปีละอย่างน้อย ๔ ครั้ง เพื่อพัฒนาปรับปรุงให้ทันสมัย ตลอดจนจัดประชุมคณะกรรมการประจำวิทยาลัย สงฆ์ สรุปผลการดำเนินงานการจัดการเรียนการสอนก่อนเปิดเทอมทุกครั้ง

๒. เพื่อให้บรรลุวัตถุประสงค์การบริหารจัดการหลักสูตรตามกรอบมาตรฐานคุณวุฒิแห่งชาติ ต้องคำนึงถึงการมีเอกภาพด้านนโยบายและมีความหลากหลายในทางปฏิบัติโดยมีการกระจายอำนาจจาก ส่วนกลางไปสู่ส่วนงานจัดการศึกษา

๓. สร้างการมีส่วนร่วมของชุมชน สังคม และสถานประกอบการในการกำหนดนโยบายการบริหารหลักสูตรกระบวนการผลิตและพัฒนาบัณฑิตกำลังคน รวมทั้งการกำหนดมาตรฐานบัณฑิต และการประสานภาคีเครือข่ายภาคเอกชน ภาครัฐ ท้องถิ่น เพื่อการพัฒนาบัณฑิต

๔. ควรออกแบบจัดการศึกษาที่มีความยืดหยุ่น หลากหลาย และมีระบบเทียบโอนผลการเรียนและระบบเทียบ ประสบการณ์การทำงานของคุณวุฒิเพื่อเข้ารับการศึกษ การกำหนดกลไกให้นิสิตมีกิจกรรมจิตอาสาเพื่อสังคม การจัดระบบการเทียบโอนผลการเรียน การประกาศคุณธรรม นิสิตและการสนับสนุนให้อาจารย์ผลิตผลงานวิจัยในชั้นเรียนเพื่อพัฒนานิสิตและจัดการเรียนการสอนโดยใช้วิจัยเป็นฐาน

๕. มีการระดมทรัพยากรทั้งจากภาครัฐและเอกชนในการจัดการศึกษาตามกรอบมาตรฐานคุณวุฒิระดับอุดมศึกษา โดยคำนึงถึงการประสานประโยชน์อย่างทั่วถึงและเป็นธรรม

๖. การมีระบบการพัฒนาอาจารย์แต่ละหลักสูตรอย่างต่อเนื่อง เพื่อให้ทันต่อความเปลี่ยนแปลงของเทคโนโลยี ศาสตร์สมัยใหม่และสถานการณ์ทางสังคม โดยการแต่งตั้งอาจารย์ประจำหลักสูตร การยกย่องเชิดชูอาจารย์โดยการมอบรางวัลต่างๆ การจัดกิจกรรมประชุมวิชาการเพื่อการแลกเปลี่ยนเรียนรู้และเผยแพร่ผลงานวิชาการของอาจารย์และพัฒนานิสิต

จากผลการศึกษา คณะผู้วิจัยเสนอให้มหาวิทยาลัยจัดทำคู่มือการบริหารจัดการหลักสูตรตามกรอบมาตรฐานคุณวุฒิระดับอุดมศึกษาแห่งชาติ เพื่อรวบรวมข้อมูลต่างๆ ในการดำเนินการหลักสูตร รวมทั้งเกณฑ์มาตรฐานต่างๆ ที่สำนักงานคณะกรรมการการอุดมศึกษาได้กำหนดขึ้น สำหรับใช้เป็นแนวทางในการดำเนินงานบริหารจัดการและพัฒนาหลักสูตรให้มีความหลากหลาย บรรลุตามเป้าหมายของหลักสูตร

ABSTRACT

This research aimed at studying the current situations of barriers and its solutions together with the development guideline based on the Thai Qualifications Framework for Higher Education (TQF) in Mahachulalongkornrajavidyalaya University. The study is conducted by a Mixed Research Methods as the Qualitative and Quantitative.

The instruments used in this research were questionnaires and discussion issues. The sample consisted of administrators and lecturers from various sections viz. faculties, campuses, Sangha colleges, Academic Service Units including 51 academic areas of a total 583 persons – 84 of administrators and 449 of lecturers.

The collected data were analyzed by the percentage and the Standard Deviation followed by the F – Test, the ANOVA and Chi-Square.

The results revealed that the experienced administrators and lecturers have a different comprehended on the Thai Qualifications Framework which showed statistically significant at .05.

The lecturers who gained lower than 5 years of teaching experience, they have a different comprehended on the Thai Qualifications Framework between the lecturers who gained more than 10 – 15 years of teaching experience which showed statistically significant at .05.

The lecturers who gained 6-10 years of teaching experience have a different comprehended on the Thai Qualifications Framework between the lecturers who gained more than 16 years of teaching experience which showed statistically significant at .05.

And followed by the lecturers who gained 10-15 years of teaching experience have a different comprehended on the Thai Qualifications Framework between the lecturers who gained more than 16 years of teaching experience which showed statistically significant at .05.

Regarding to the lectures and administrators who gained different educational backgrounds, they have a different comprehended on the Thai Qualifications Framework which showed statistically significant at .05.

Persons who graduated the master degree, they have a different comprehended on the Thai Qualifications Framework between ones who graduated a doctoral degree which showed statistically significant at .05.

The lecturers or administrators who have done a self-study of the Thai Qualifications Framework, they have followed the Qualifications Framework for Higher Education in the different way which showed statistically significant at .01.

Persons who have done a self-study of the Thai Qualifications Framework, they have a different comprehend from ones who have trained by the university staff, which showed statistically significant at .05.

In case of the trained persons, they have followed and comprehended the Thai Qualifications Framework more than ones who untrained, which showed statistically significant at .05. In addition, ones who have been trained the Thai Qualifications Framework; they have followed it, which showed statistically significant at .01.

The lecturers and administrators who experienced on the Thai Qualifications Framework, they have followed if differently from the inexperienced which showed statistically significant at .01.

The results can be summarized that the university attempted to manage which concerning on the PDCA. This can be seen clearly in the curriculum that based on the Thai Qualifications Framework.

An attempt to apply the National Qualifications Framework with Thai Qualifications Framework (TQF1), it has been made through a variety of mechanism.

In addition, the MCU has applied the Thai Qualifications Framework in order to find the appropriate teaching strategies and used the proper way to evaluate students and curriculum. The university has created the link between the TQF and the Internal Quality Assurance and others organizations. In addition, the administrators attempted to design the guideline in order to expand and follow up the TQF based the process of PDCA.

The development guideline of curriculum management based on the Thai Qualifications Framework in the MCU, the administrators and lecturers should realize and follow the TQF respectively, by designing the curriculum that focus on the outcome and develop the students' abilities. Therefore, the process of curriculum management should be based on the Deming Cycle viz. Plan, Do, Check and Act

ความสำคัญของปัญหา

การประกาศใช้พระราชบัญญัติการศึกษาแห่งชาติ พ.ศ. ๒๕๔๒ ส่งผลกระทบให้เกิดการปฏิรูปการศึกษาทุกระดับและเกี่ยวข้องกับการเปลี่ยนแปลงระบบการบริหารราชการภาครัฐเป็นอย่างมาก มีการเน้นหนักในเรื่องการปรับปรุงหลักสูตรและการปรับเปลี่ยนวิธีการสอนเพื่อพัฒนาความคิดและการแก้ปัญหาของนักศึกษา ตลอดถึงการพัฒนาคูณค่าและวัฒนธรรมของไทย ประกอบกับยังมีการยกระดับของสถาบันราชภัฏและสถาบันเทคโนโลยีราชมงคลขึ้นเป็นมหาวิทยาลัย รวมถึงการเปิดสอนหลักสูตรระดับอุดมศึกษาในวิทยาลัยชุมชนและสถาบันอุดมศึกษาเอกชนมีความเป็นอิสระมากขึ้น การเปลี่ยนแปลงเหล่านี้ทำให้สถาบันอุดมศึกษามีความหลากหลาย ประชาชนมีโอกาสเข้าเรียนในระดับอุดมศึกษากันอย่างทั่วถึง สถาบันอุดมศึกษามีอิสระในการจัดการศึกษาได้มากขึ้น ท่ามกลางสิ่งต่างๆ ที่เกิดขึ้นเหล่านี้ก่อให้เกิดปัญหาตามมา กล่าวคือ จะทำอย่างไรให้สังคมเชื่อมั่นได้ว่าคุณวุฒิที่บัณฑิตได้รับจากสถาบันอุดมศึกษาต่างๆ เหล่านี้มีคุณภาพและมาตรฐานที่เท่าเทียมกันหรือเทียบเคียงกันได้อย่างน่าเชื่อถือและเป็นที่ยอมรับของสถาบันอุดมศึกษาทั้งในและต่างประเทศด้วยการประกาศใช้พระราชบัญญัติการศึกษา

สิ่งหนึ่งที่จะสะท้อนให้เห็นถึงควมมีประสิทธิภาพและควมมีมาตรฐานของคุณวุฒิดังกล่าว ได้แก่ คุณภาพของบัณฑิตที่ได้รับคุณวุฒินั้นๆ ซึ่งสามารถพิจารณาจากผลลัพธ์การเรียนรู้ของบัณฑิตทางด้านความรู้ ความสามารถ ทักษะด้านต่างๆ ในการทำงานและการประกอบอาชีพ รวมทั้งคุณลักษณะอื่นๆ ในการอยู่ร่วมกับผู้อื่นในสังคมได้อย่างมีความสุข สำนักงานคณะกรรมการการอุดมศึกษาในฐานะที่เป็นหน่วยงานกำกับและส่งเสริมการดำเนินการของสถาบันอุดมศึกษาจึงได้ดำเนินการโครงการจัดทำกรอบมาตรฐานคุณวุฒิระดับอุดมศึกษาของประเทศไทย (Thai Qualifications Framework for Higher Education; TQF:HEd) เพื่อเป็น เครื่องมือในการนำนโยบายที่ปรากฏในพระราชบัญญัติการศึกษาแห่งชาติเกี่ยวกับมาตรฐาน การศึกษาของชาติในสวนของมาตรฐานการอุดมศึกษาไปสู่การปฏิบัติในสถาบันอุดมศึกษาอย่างเป็นรูปธรรม กรอบมาตรฐานคุณวุฒิระดับอุดมศึกษามุ่งเน้นเป้าหมายการจัดการศึกษาที่ผลการเรียนรู้ (Learning Outcomes) ของนักศึกษา ซึ่งเป็นการประกันคุณภาพบัณฑิตที่ได้รับคุณวุฒิแต่ละคุณวุฒิ และสื่อสารให้สังคม ชุมชน รวมทั้งสถาบันอุดมศึกษาทั้งในและต่างประเทศเข้าใจได้ตรงกันและ เชื่อมั่นถึงผลการเรียนรู้ที่

บัณฑิตได้รับการพัฒนาว่า มีมาตรฐานที่สามารถเทียบเคียงกันได้กับสถาบันอุดมศึกษาที่ดีทั้งในและต่างประเทศ^๑

สำนักงานคณะกรรมการการอุดมศึกษาได้ทำงานวิจัย เพื่อศึกษากรอบแนวคิดคุณลักษณะบัณฑิตของประเทศไทย และเพื่อใช้เป็นข้อมูลพื้นฐานในการพัฒนากรอบมาตรฐานคุณวุฒิฯ ให้อยู่ในระดับสากลร่วมกับผู้เชี่ยวชาญออสเตรเลียและได้แต่งตั้งคณะกรรมการจัดทำกรอบมาตรฐานคุณวุฒิระดับอุดมศึกษาของประเทศไทยขึ้น เพื่อศึกษาและพิจารณาแนวทางการพัฒนาคุณภาพบัณฑิต และพบว่าประเทศต่างๆ เหล่านี้ได้จัดให้มีระบบการประกันคุณภาพสถานศึกษาทั้งภายในและภายนอกเช่นเดียวกับประเทศไทยแต่ที่ได้พัฒนาก้าวล้ำไปกว่า คือ การจัดทำกรอบมาตรฐานคุณวุฒิแห่งชาติเพื่อสนับสนุนการประกันคุณภาพบัณฑิต นอกจากนี้ในหลายประเทศกรอบมาตรฐานคุณวุฒิไม่ได้ครอบคลุมเฉพาะการจัดการศึกษาในระดับอุดมศึกษาเท่านั้นแต่ยังได้รวมถึงระดับอาชีวศึกษาและระดับการศึกษาขั้นพื้นฐานอีกด้วย

กรอบมาตรฐานคุณวุฒิระดับอุดมศึกษาของประเทศไทยมีหลักการสำคัญ คือ มุ่งเน้นที่มาตรฐานสัมฤทธิ์ผลการเรียนรู้ของบัณฑิต (Learning Outcomes) ซึ่งเป็นมาตรฐานขั้นต่ำเชิงคุณภาพ เพื่อประกันและสื่อสารให้หน่วยงานและผู้ที่เกี่ยวข้องได้เข้าใจและมั่นใจถึงกระบวนการผลิตบัณฑิต โดยยึดหลักความสอดคล้องกับพระราชบัญญัติการศึกษาแห่งชาติ พ.ศ. ๒๕๔๒ และที่แก้ไขเพิ่มเติม พ.ศ. ๒๕๔๕ ตลอดจนมาตรฐานการศึกษาของชาติและมาตรฐานการอุดมศึกษา โดยมุ่งให้กรอบมาตรฐานคุณวุฒิระดับอุดมศึกษา เป็นเครื่องมือในการนำแนวนโยบายในการพัฒนาคุณภาพและมาตรฐานการจัดการศึกษาตามที่กำหนดไว้ในพระราชบัญญัติการศึกษาแห่งชาติ มาตรฐานการศึกษาของชาติ และมาตรฐานการอุดมศึกษาไปสู่การปฏิบัติในสถานศึกษาได้อย่างเป็นรูปธรรม เพราะกรอบมาตรฐานคุณวุฒิระดับอุดมศึกษา มีแนวทางที่ชัดเจนในการนำไปสู่การพัฒนาหลักสูตร การปรับเปลี่ยนกลวิธีการสอนของอาจารย์ การเรียนรู้ของนักศึกษา ตลอดจนการวัดและประเมินผลการเรียนรู้เพื่อให้มั่นใจว่า บัณฑิตจะบรรลุมาตรฐานผลการเรียนรู้ตามที่มุ่งหวังได้จริง ทั้งยังมุ่งที่จะประมวลกฎเกณฑ์และประกาศต่างๆ ที่ได้ดำเนินการไว้แล้วเข้าไว้ด้วยกันและเชื่อมโยงกันอยู่ในเอกสารฉบับเดียว ซึ่งจะสามารถอธิบายให้ผู้เกี่ยวข้องได้เข้าใจอย่างชัดเจนเกี่ยวกับความหมายและความมีมาตรฐานในการจัดการศึกษาของคุณวุฒิหรือปริญญาในระดับต่างๆ มุ่งให้คุณวุฒิหรือปริญญาของสถาบันอุดมศึกษาใดๆ ของประเทศไทย เป็นที่ยอมรับและเทียบเคียงกันได้ทั้งในสถาบันอุดมศึกษาของไทยและต่างประเทศ เนื่องจากกรอบมาตรฐานคุณวุฒิจะช่วยกำหนดความมีมาตรฐานในการจัดการศึกษาในทุกชั้นตอนอย่างเป็นระบบ โดยเปิดโอกาสให้สถาบันอุดมศึกษาสามารถจัดหลักสูตร ตลอดจนกระบวนการเรียนการสอนได้อย่างหลากหลาย โดยมั่นใจถึงผลผลิตสุดท้ายของการจัดการศึกษา คือ คุณภาพของบัณฑิตจะมีความมาตรฐานผลการเรียนรู้ตามที่มุ่งหวังสามารถประกอบอาชีพได้อย่างมีความสุขและภาคภูมิใจ เป็นที่พึงพอใจของนายจ้าง และเป็นคนดีของสังคม ช่วยเพิ่มความเข้มแข็งและขีดความสามารถในการพัฒนาประเทศชาติได้

^๑ คณะกรรมการการอุดมศึกษา, **กรอบมาตรฐานคุณวุฒิระดับอุดมศึกษา พ.ศ.๒๕๕๒ และแนวทางการปฏิบัติ**, (เอกสารแนบท้าย ประกาศคณะกรรมการการอุดมศึกษา เรื่อง แนวทางการปฏิบัติตามกรอบมาตรฐานคุณวุฒิ ระดับอุดมศึกษาแห่งชาติ พ.ศ. ๒๕๕๒), หน้า ๑.

มหาวิทยาลัยมหาจุฬาลงกรณราชวิทยาลัย ภายใต้สถานะของมหาวิทยาลัยในกำกับของรัฐ ได้จัดให้มีกรอบมาตรฐานคุณวุฒิระดับอุดมศึกษาแห่งชาติ ขณะเดียวกัน เป็นมหาวิทยาลัยที่โครงสร้างการบริหารมีการขยายส่วนงานภายใต้สังกัดในฐานะ คณะ วิทยาเขต วิทยาลัยสงฆ์ โครงการขยายห้องเรียนและหน่วยวิทยบริการ ในพื้นที่หลายจังหวัดทั่วประเทศ การมีส่วนงานภายใต้สังกัดจำนวนมากและอยู่ในลักษณะกระจาย รูปแบบการจัดการเรียนการสอนมีหลักสูตรกลางหลักสูตรเดียวแต่นำไปเปิดสอนทั่วประเทศภายใต้การบริหารจัดการของส่วนงานจัดการศึกษาแต่ละแห่ง โดยมีอาจารย์ในส่วนงานนั้นๆ เป็นผู้สอน ก่อให้เกิดความหลากหลายด้านอาจารย์ วิธีการสอน วิธีการวัดผล ประเมินผล มคอ.๓ มคอ.๕ และ มคอ.๗

ในช่วงระยะเวลาที่ผ่านมา ถึงแม้ว่ากรอบมาตรฐานคุณวุฒิระดับอุดมศึกษาแห่งชาติ จะถูกนำมาใช้ในสถานะที่เป็นชุดเครื่องมือในพัฒนาคุณภาพบัณฑิต แต่ยังคงพบว่ากรอบมาตรฐาน คุณวุฒิระดับอุดมศึกษาแห่งชาติ ยังไม่สามารถขับเคลื่อนให้มีการบริหารเชิงคุณภาพได้ทั่วทั้งองค์กรของมหาวิทยาลัยได้อย่างแท้จริง โดยมีหลายหลักสูตรไม่สามารถดำเนินการตามกรอบมาตรฐานได้ครบกระบวนการ ซึ่งก่อให้เกิดปัญหาด้านคุณภาพด้านกระบวนการจัดการเรียนการสอน และบัณฑิตผู้สำเร็จการศึกษา ในภาพรวมของหลักสูตรและมหาวิทยาลัย

ดังนั้น คณะผู้วิจัยจึงมีความสนใจที่จะศึกษาสภาพปัจจุบันของการบริหารหลักสูตรตามกรอบมาตรฐานคุณวุฒิระดับอุดมศึกษาแห่งชาติ เพื่อนำไปสู่การศึกษาแนวทางในการพัฒนาการบริหารหลักสูตรตามกรอบมาตรฐานคุณวุฒิระดับอุดมศึกษาแห่งชาติ เพื่อให้ผู้บริหารและผู้มีส่วนเกี่ยวข้องใช้เป็นแนวทางในการบริหารหลักสูตรกรอบมาตรฐานคุณวุฒิระดับอุดมศึกษาแห่งชาติ ของมหาวิทยาลัยมหาจุฬาลงกรณราชวิทยาลัย ให้มีประสิทธิภาพสูงขึ้น และเป็นเครื่องมือในการบริหารงานวิชาการของมหาวิทยาลัยเชิงคุณภาพในอนาคตต่อไป

วัตถุประสงค์การวิจัย

๑. เพื่อศึกษาสภาพปัจจุบัน ปัญหาและอุปสรรคของการปฏิบัติตามกรอบมาตรฐานคุณวุฒิระดับอุดมศึกษาแห่งชาติ ในมหาวิทยาลัยมหาจุฬาลงกรณราชวิทยาลัย
๒. เพื่อศึกษาการแก้ไขและแนวทางการพัฒนาการปฏิบัติตามกรอบมาตรฐานคุณวุฒิระดับอุดมศึกษาแห่งชาติ ในมหาวิทยาลัยมหาจุฬาลงกรณราชวิทยาลัย

ผลที่ได้รับจากการวิจัย

๑. การศึกษาวิจัยทำให้ทราบ แนวทางการปฏิบัติตามกรอบมาตรฐานคุณวุฒิระดับอุดมศึกษาแห่งชาติ รวมทั้งปัญหา อุปสรรค การแก้ไขและแนวทางการพัฒนาของมหาวิทยาลัยมหาจุฬาลงกรณราชวิทยาลัย
๒. มหาวิทยาลัยนำผลที่ได้จากการศึกษาไปประกอบการวางแผนพัฒนาการปฏิบัติตามกรอบมาตรฐานคุณวุฒิระดับอุดมศึกษาแห่งชาติของมหาวิทยาลัยมหาจุฬาลงกรณราชวิทยาลัย

คำสำคัญ

กรอบมาตรฐานคุณวุฒิระดับอุดมศึกษาแห่งชาติ สภาพและแนวทางการบริหารหลักสูตรตามกรอบมาตรฐานคุณวุฒิระดับอุดมศึกษาแห่งชาติ อาจารย์

แนวคิด ทฤษฎีที่ใช้เป็นกรอบคิดในการวิจัย

แนวคิดการพัฒนาหลักสูตร แนวคิดการบริหารหลักสูตร การออกแบบการสอนแบบย้อนกลับ แนวคิดการบริหารคุณภาพและการประกันคุณภาพภายในด้วยวงจรเดมมิง (PDCA) และกรอบมาตรฐานคุณวุฒิระดับอุดมศึกษาแห่งชาติ

ระเบียบวิธีการวิจัย

การวิจัยครั้งนี้จะเป็นการวิจัยเพื่อศึกษาสภาพปัจจุบันการปฏิบัติตามกรอบมาตรฐานคุณวุฒิระดับอุดมศึกษาแห่งชาติของมหาวิทยาลัยมหาจุฬาลงกรณราชวิทยาลัย : ปัญหา อุปสรรค การแก้ไขและแนวทางการพัฒนา ดังนั้น เพื่อให้ได้ข้อมูลที่ครอบคลุมในหลายมิติ คณะผู้วิจัยจึงเลือกใช้ระเบียบวิธีการวิจัยที่ผสมผสานระหว่างวิธีการเชิงปริมาณและเชิงคุณลักษณะ

กลุ่มตัวอย่างการวิจัย

อาจารย์และผู้บริหารของมหาวิทยาลัยมหาจุฬาลงกรณราชวิทยาลัย ผู้ให้ข้อมูลเชิงปริมาณ ได้แก่ ผู้บริหารและคณาจารย์ของมหาวิทยาลัยมหาจุฬาลงกรณราชวิทยาลัย จากส่วนงานจัดการศึกษา ๕๑ แห่ง คือ คณะ ๕ คณะ วิทยาเขต ๑๐ แห่ง วิทยาลัยสงฆ์ ๑๒ แห่ง โครงการขยายห้องเรียน ๕ แห่ง และหน่วยวิทยบริการ ๑๙ แห่ง จำนวน ๗๔๓ รูป/คน ผู้ให้ข้อมูลเชิงคุณภาพ ได้แก่ ตัวแทนผู้บริหารและคณาจารย์ของมหาวิทยาลัยมหาจุฬาลงกรณราชวิทยาลัย จากส่วนงานระดับคณะ ๕ แห่งในส่วนกลาง วิทยาเขต ๔ แห่ง คือ ภาคเหนือ ๑ แห่ง ภาคตะวันออกเฉียงเหนือ ๑ แห่ง ภาคกลาง ๑ แห่ง ภาคใต้ ๑ แห่ง และวิทยาลัยสงฆ์ ๔ แห่ง คือ ภาคเหนือ ๑ แห่ง ภาคตะวันออกเฉียงเหนือ ๑ แห่ง ภาคกลาง ๑ แห่ง ภาคใต้ ๑ แห่ง แห่งละ ๑๐ รูป/คน รวม ๑๓ ส่วนงาน ๑๓๐ รูป/คน

เครื่องมือการวิจัย

๑. การศึกษาสภาพปัจจุบันและแนวทางการปฏิบัติตามกรอบมาตรฐานคุณวุฒิแห่งชาติระดับอุดมศึกษา ใช้การกำหนดประเด็นการจัดเวทีแลกเปลี่ยนเรียนรู้ การสนทนากลุ่มเป็นเครื่องมือสำคัญในการเก็บรวบรวมข้อมูล

๒. การศึกษาสภาพปัจจุบันและแนวทางการปฏิบัติตามกรอบมาตรฐานคุณวุฒิแห่งชาติระดับอุดมศึกษา ใช้แบบสอบถามทั้งลักษณะเลือกตอบและเขียนตอบ เป็นเครื่องมือสำคัญในการเก็บรวบรวมข้อมูล

ขั้นตอนการวิจัย

๑. การสร้างประเด็นการสนทนากลุ่มและเวทีการเรียนรู้ โดยการสังเคราะห์จากเอกสารงานวิจัยและกรอบแนวคิดที่กำหนดไว้

๒. การจัดเวทีแลกเปลี่ยนเรียนรู้ การสนทนากลุ่มผู้บริหารและอาจารย์ของส่วนงานจัดการศึกษา เพื่อศึกษาสภาพปัจจุบันและแนวทางการปฏิบัติตามกรอบมาตรฐานคุณวุฒิแห่งชาติระดับอุดมศึกษาแห่งชาติ

๓. พัฒนาเครื่องมือที่เป็นแบบสอบถาม จากข้อมูลสภาพจริงที่ได้จากการลงภาคสนามในเวทีแลกเปลี่ยนเรียนรู้ในส่วนงานต่าง ๆ

๔. กลุ่มตัวอย่างที่ศึกษาประกอบด้วยผู้บริหารและคณาจารย์จากส่วนงานต่าง ๆ ทั้งในระดับคณะวิชา วิทยาเขต วิทยาลัยสงฆ์ และหน่วยวิทยบริการ จำนวนทั้งสิ้น ๕๘๓ รูป/คน จำแนกเป็นกลุ่มผู้บริหาร ๘๔ รูป/คน และคณาจารย์ ๔๙๙ รูป/คน

๕. การวิเคราะห์ข้อมูล นำค่ามาวิเคราะห์ผลด้วยใช้สถิติพื้นฐาน ได้แก่ ค่าร้อยละ ค่าเฉลี่ยและส่วนเบี่ยงเบนมาตรฐาน จากนั้นจึงนำมาเปรียบเทียบผลการเรียนรู้ โดยการหาค่าความสัมพันธ์ระหว่างตัวแปรจากค่าสถิติ F-test ด้วยวิธีวิเคราะห์ความแปรปรวน(ANOVA) และ Chi-square พร้อมทั้งการวิเคราะห์ข้อมูลเชิงคุณภาพจากสนทนาในเวทีการเสวนาระดับคณะ วิทยาเขต และวิทยาลัยสงฆ์ จำนวน ๑๐ ครั้ง

สรุปและอภิปรายผลการวิจัย

ผู้บริหารหรืออาจารย์ที่มีประสบการณ์ในการสอนที่แตกต่างกันมีความเข้าใจเกี่ยวกับกรอบมาตรฐานคุณวุฒิระดับอุดมศึกษาแห่งชาติแตกต่างกัน อย่างมีนัยสำคัญทางสถิติที่ระดับ .๐๕ ผู้ที่มีประสบการณ์ในการสอนไม่เกิน ๕ ปี มีความสัมพันธ์กับระดับความเข้าใจเกี่ยวกับกรอบมาตรฐานคุณวุฒิระดับอุดมศึกษาแห่งชาติ แตกต่างกับผู้มีประสบการณ์ในการสอน ๑๐ - ๑๕ ปีอย่างมีนัยสำคัญทางสถิติที่ระดับ .๐๕ ผู้ที่มีประสบการณ์ในการสอน ๖ - ๑๐ ปี มีความสัมพันธ์กับระดับความเข้าใจเกี่ยวกับกรอบมาตรฐานคุณวุฒิระดับอุดมศึกษาแห่งชาติ แตกต่างกับผู้มีประสบการณ์ในการสอน ๑๖ ปีขึ้นไป อย่างมีนัยสำคัญทางสถิติที่ระดับ .๐๕ และผู้มีประสบการณ์ในการสอน ๑๐ - ๑๕ ปี ไม่มีความสัมพันธ์ต่อระดับความเข้าใจเกี่ยวกับกรอบมาตรฐานคุณวุฒิระดับอุดมศึกษาแห่งชาติ แตกต่างกับผู้มีประสบการณ์ในการสอน ๑๖ ปีขึ้นไป อย่างมีนัยสำคัญทางสถิติที่ระดับ .๐๕

อาจารย์หรือผู้บริหารที่มีคุณวุฒิทางการศึกษาที่แตกต่างกันมีความสัมพันธ์กับลักษณะการปฏิบัติตามกรอบมาตรฐานคุณวุฒิระดับอุดมศึกษาแห่งชาติแตกต่างกัน อย่างมีนัยสำคัญทางสถิติที่ระดับ .๐๕ โดยคุณวุฒิทางการศึกษาระดับปริญญาโทมีลักษณะการปฏิบัติตามกรอบมาตรฐานคุณวุฒิระดับอุดมศึกษาแห่งชาติ แตกต่างกับคุณวุฒิทางการศึกษาระดับปริญญาเอก อย่างมีนัยสำคัญทางสถิติที่ระดับ .๐๕

อาจารย์หรือผู้บริหารที่มีพฤติกรรมการหาความรู้เกี่ยวกับกรอบมาตรฐานคุณวุฒิระดับอุดมศึกษาแห่งชาติ (มคอ.) ที่แตกต่างกันมีลักษณะการปฏิบัติตามกรอบมาตรฐานคุณวุฒิระดับอุดมศึกษาแห่งชาติแตกต่างกัน อย่างมีนัยสำคัญทางสถิติที่ระดับ .๐๑ ผู้ที่ศึกษาด้วยตนเองมีลักษณะการปฏิบัติตามกรอบมาตรฐานคุณวุฒิระดับอุดมศึกษาแห่งชาติ แตกต่างกับผู้เข้ารับการอบรม และผู้ไม่เคยหาความรู้มาก่อนเลย อย่างมีนัยสำคัญทางสถิติที่ระดับ .๐๕ และผู้เข้ารับการอบรมมีลักษณะการปฏิบัติตามกรอบมาตรฐานคุณวุฒิระดับอุดมศึกษาแห่งชาติ แตกต่างกับผู้ไม่เคยหาความรู้มาก่อนเลย อย่างมีนัยสำคัญทางสถิติที่ระดับ .๐๕ เช่นเดียวกับการผู้ที่ผ่านการอบรมเกี่ยวกับกรอบมาตรฐานคุณวุฒิระดับอุดมศึกษาแห่งชาติ (มคอ.) มีลักษณะการปฏิบัติต่างจากผู้ที่ไม่เคยผ่านการอบรมเกี่ยวกับกรอบมาตรฐานคุณวุฒิระดับอุดมศึกษาแห่งชาติ (มคอ.) แตกต่างกัน อย่างมีนัยสำคัญทางสถิติที่ระดับ .๐๑

อาจารย์หรือผู้บริหารผู้ที่เคยมีประสบการณ์รับผิดชอบเขียนเกี่ยวกับกรอบมาตรฐานคุณวุฒิระดับอุดมศึกษาแห่งชาติ (มคอ.) มีลักษณะการปฏิบัติตามกรอบมาตรฐานคุณวุฒิระดับอุดมศึกษาแห่งชาติแตกต่างจากผู้ที่ไม่เคยมีประสบการณ์รับผิดชอบเขียนเกี่ยวกับกรอบมาตรฐานคุณวุฒิระดับอุดมศึกษาแห่งชาติ (มคอ.) อย่างมีนัยสำคัญทางสถิติที่ระดับ .๐๑

การแก้ไขและแนวทางการพัฒนาการปฏิบัติตามกรอบมาตรฐานคุณวุฒิระดับอุดมศึกษาแห่งชาติ ในมหาวิทยาลัยมหาจุฬาลงกรณราชวิทยาลัย ที่เหมาะสมและนำไปสู่รูปธรรมของการดำเนินงาน มีหลายรูปแบบ ดังนี้

๑. การศึกษาทำความเข้าใจก่อนดำเนินการตามกรอบมาตรฐานคุณวุฒิ พร้อมทั้งตั้งคณะกรรมการตามหลักสูตรและอาจารย์ประจำหลักสูตรเพื่อติดตามกำกับดูแลคุณภาพตามกรอบมาตรฐานคุณวุฒิระดับอุดมศึกษา โดยการประชุมเพื่อทำความเข้าใจ แล้วตั้งคณะกรรมการติดตามประเมินผลการดำเนินงานบริหารจัดการหลักสูตร และจัดประชุมคณะกรรมการประจำหลักสูตรปีละอย่างน้อย ๔ ครั้ง เพื่อพัฒนาปรับปรุงให้ทันสมัย ตลอดจนจัดประชุมคณะกรรมการประจำวิทยาลัย สงฆ์ สรุปผลการดำเนินงานการจัดการเรียนการสอนก่อนเปิดเทอมทุกครั้ง

๒. เพื่อให้บรรลุวัตถุประสงค์การบริหารจัดการหลักสูตรตามกรอบมาตรฐานคุณวุฒิแห่งชาติ ต้องคำนึงถึงการมีเอกภาพด้านนโยบายและมีความหลากหลายในทางปฏิบัติโดยมีการกระจายอำนาจจาก ส่วนกลางไปสู่ส่วนงานจัดการศึกษา

๓. สร้างการมีส่วนร่วมของชุมชน สังคม และสถานประกอบการในการกำหนดนโยบายการบริหารหลักสูตรกระบวนการผลิตและพัฒนาบัณฑิตกำลังคน รวมทั้งการกำหนดมาตรฐานบัณฑิต และการประสานภาคีเครือข่ายภาคเอกชน ภาครัฐ ท้องถิ่น เพื่อการพัฒนาบัณฑิต

๔. ครอบงำแบบจัดการศึกษาที่มีความยืดหยุ่น หลากหลาย และมีระบบเทียบโอนผลการเรียนและระบบเทียบ ประสบการณ์การทำงานของบุคคลเพื่อเข้ารับการศึกษ การกำหนดกลไกให้นิสิตมีกิจกรรมจิตอาสาเพื่อสังคม การจัดระบบการเทียบโอนผลการเรียน การประกาศคุณธรรม นิสิตและการสนับสนุนให้อาจารย์ผลิตผลงานวิจัยในชั้นเรียนเพื่อพัฒนานิสิตและจัดการเรียนการสอน โดยใช้วิจัยเป็นฐาน

๕. มีการระดมทรัพยากรทั้งจากภาครัฐและเอกชนในการจัดการศึกษาตามกรอบมาตรฐานคุณวุฒิระดับอุดมศึกษา โดยคำนึงถึงการประสานประโยชน์อย่างทั่วถึงและเป็นธรรม

๖. การมีระบบการพัฒนาอาจารย์แต่ละหลักสูตรอย่างต่อเนื่อง เพื่อให้ทันต่อความเปลี่ยนแปลงของเทคโนโลยี ศาสตร์สมัยใหม่และสถานการณ์ทางสังคม โดยการแต่งตั้งอาจารย์ประจำหลักสูตร การยกย่องเชิดชูอาจารย์โดยการมอบรางวัลต่างๆ การจัดกิจกรรมประชุมวิชาการ เพื่อการแลกเปลี่ยนเรียนรู้และเผยแพร่ผลงานวิชาการของอาจารย์และพัฒนานิสิต

จากผลการศึกษา คณะผู้วิจัยเสนอให้มหาวิทยาลัยจัดทำคู่มือการบริหารจัดการหลักสูตรตามกรอบมาตรฐานคุณวุฒิระดับอุดมศึกษาแห่งชาติ เพื่อรวบรวมข้อมูลต่างๆ ในการดำเนินการหลักสูตรรวมทั้งเกณฑ์มาตรฐานต่างๆที่สำนักงานคณะกรรมการการอุดมศึกษาได้กำหนดขึ้น สำหรับใช้เป็นแนวทางการดำเนินงานบริหารจัดการและพัฒนาหลักสูตรให้มีความหลากหลาย บรรลุตามเป้าหมายของหลักสูตร

เอกสารอ้างอิง

๑. ภาษาไทย

๑) หนังสือและเอกสาร

กรมวิชาการ. “จากนโยบายรัฐบาลถึงการปฏิรูปการศึกษา.” วารสารข้าราชการครู ๑๖ ,๓ (กุมภาพันธ์-มีนาคม ๒๕๓๙).

กรมวิชาการ. **แนวทางการจัดทำแผนพัฒนาคุณภาพการศึกษาของสถานศึกษา.** พิมพ์ครั้งที่ ๒. กรุงเทพมหานคร: สำนักทดสอบทางการศึกษา, ๒๕๔๕.

กาญจนา कुमारักษ์. “หลักสูตรและการพัฒนา.” นครปฐม: ศึกษาศาสตร์ มหาวิทยาลัยศิลปากร วิทยาเขตพระราชวังสนามจันทร์, ๒๕๔๐.

คณะกรรมการการอุดมศึกษา. **กรอบมาตรฐานคุณวุฒิระดับอุดมศึกษา พ.ศ.๒๕๕๒ และแนวทางการปฏิบัติ.** เอกสารแนบท้ายประกาศคณะกรรมการการอุดมศึกษา เรื่อง แนวทางการปฏิบัติตามกรอบมาตรฐานคุณวุฒิ ระดับอุดมศึกษาแห่งชาติ พ.ศ. ๒๕๕๒.

ใจทิพย์ เชื้อรัตนพงศ์. **การพัฒนาหลักสูตร: หลักการและแนวปฏิบัติ.** กรุงเทพมหานคร: โรงพิมพ์กลีนเพรส, ๒๕๓๙.

จำรัส นองมาก. **การประกันคุณภาพการศึกษาอย่างถูกต้องและมีความสุข.** กรุงเทพมหานคร: พิสิทธ์การพิมพ์, ๒๕๔๕.

ธำรง บัวศรี. **ทฤษฎีหลักสูตร ภาค ๒.** พระนคร: มงคลการพิมพ์, ๒๕๐๔.

๒) งานวิจัย

กฤตพร ชูแสง, สุวดี ประดับ, พรรณี วิศิษฐ์วงศ์กร และศิริภรณ์ ขวเลขยางกูร, “**คุณลักษณะของบัณฑิตที่พึงประสงค์ตามกรอบมาตรฐานคุณวุฒิระดับอุดมศึกษาแห่งชาติของสาขาวิชาออกแบบแฟชั่นผ้าและเครื่องแต่งกาย**”. รายงานวิจัย คณะเทคโนโลยีคหกรรมศาสตร์ มหาวิทยาลัยเทคโนโลยีราชมงคลพระนคร. ๒๕๕๔.

ทัศนีย์ ประธาน และคณะ. “**ศึกษาคุณลักษณะมาตรฐานผลการเรียนรู้ตามกรอบมาตรฐานคุณวุฒิระดับอุดมศึกษาแห่งชาติ (TQF) ของนักศึกษาชั้นปีที่ ๔ มหาวิทยาลัยหาดใหญ่**”. รายงานวิจัย. เอกสารประกอบการประชุมมหาดใหญ่วิชาการ ครั้งที่ ๔ วันที่ ๑๐ พฤษภาคม ๒๕๕๖.

๒. ภาษาอังกฤษ

Beauchamp, R.H., **Education in Japan : A Source Book.** New York : Garland, 1975.

Douglass , Herl R. **Modern Administration of Secondary School .** Boston : Ginn and Co , 1954.

Saylor, Galen J. and William M.Alexander , **Planning Curriculum for Better School.** New York : Holt , Rinehart and William , Inc . 1974.

ภาคผนวก ข แบบสอบถามการวิจัย สำหรับผู้บริหาร

ผู้บริหาร

แบบสอบถามการวิจัย

เรื่อง แนวทางการปฏิบัติตามกรอบมาตรฐานคุณวุฒิระดับอุดมศึกษาแห่งชาติ
: ปัญหา อุปสรรค การแก้ไขและแนวทางการพัฒนา

คำอธิบาย :

๑. แบบสอบถามฉบับนี้มีจุดมุ่งหมายเพื่อสอบถามความคิดเห็นของท่านเกี่ยวกับสภาพและแนวทางการบริหารหลักสูตรตามกรอบมาตรฐานคุณวุฒิระดับอุดมศึกษาแห่งชาติ มีจำนวน ๔ ตอน คือ

ตอนที่ ๑ สถานภาพทั่วไปของผู้ตอบแบบสอบถาม

ตอนที่ ๒ ความเข้าใจเกี่ยวกับกรอบมาตรฐานคุณวุฒิระดับอุดมศึกษาแห่งชาติ

ตอนที่ ๓ ลักษณะการปฏิบัติตามกรอบมาตรฐานคุณวุฒิระดับอุดมศึกษาแห่งชาติ

ตอนที่ ๔ ปัญหาและแนวทางการพัฒนาการบริหารหลักสูตรที่เหมาะสม

๒. ข้อมูลที่ได้จากแบบสอบถามนี้จะนำไปใช้ในการวิจัยเพื่อพัฒนาการบริหารจัดการหลักสูตรของมหาวิทยาลัยมหาจุฬาลงกรณราชวิทยาลัย โดยขอเรียนว่าการวิจัยครั้งนี้ คณะผู้วิจัยมิได้มุ่งศึกษาสถานศึกษาแห่งใดโดยเฉพาะ แต่เป็นการศึกษาโดยภาพรวม คำตอบของท่านจึงไม่มีผลกระทบต่อตัวท่านไม่ว่ากรณีใดๆ ดังนั้น ในการตอบแบบสอบถาม ขอความกรุณาท่านตอบให้ครบทุกข้อ และตรงกับความเป็นจริงมากที่สุด ทั้งนี้ เพื่อให้ผลการวิจัยมีความเชื่อถือได้และสามารถนำไปใช้ประโยชน์ได้จริง

ขอขอบคุณทุกท่านเป็นอย่างยิ่งที่เสียสละเวลาอันมีค่าในการตอบแบบสอบถามนี้เป็นอย่างดี กุศลในการให้ข้อมูลครั้งนี้จะเป็นประโยชน์ต่อการพัฒนาการจัดการศึกษาของมหาวิทยาลัยต่อไป

ขอแสดงความนับถือ

พระมหาสุทัศน์ ติสสรวาที

หัวหน้าโครงการวิจัย

ตอนที่ ๑ ข้อมูลสถานภาพทั่วไปของผู้ตอบแบบสอบถาม

คำชี้แจง: โปรดทำเครื่องหมาย ✓ ลงใน () หน้าข้อความที่ตรงกับความเป็นจริง

๑. สถานภาพ

() คนบดี

() รองคนบดี

() ผู้อำนวยการวิทยาลัยสงฆ์

() รองผู้อำนวยการวิทยาลัยสงฆ์

() หัวหน้าภาค

() หัวหน้าสาขา

() ผู้อำนวยการห้องเรียน

() ผู้อำนวยการหน่วยวิทยบริการ

๒. ส่วนงานที่สังกัด

() คณะ

() วิทยาเขต

() วิทยาลัยสงฆ์

() ห้องเรียน

() หน่วยวิทยบริการ

ตอนที่ ๒ ความเข้าใจเกี่ยวกับกรอบมาตรฐานคุณวุฒิระดับอุดมศึกษา

คำชี้แจง : ให้ทำเครื่องหมาย ✓ หน้าข้อความที่ท่านเห็นว่าถูก และเครื่องหมาย X หน้าข้อความที่ท่านเห็นว่า ผิด

- () ๑. มคอ. (TQF) เป็นเครื่องมือนำแนวนโยบายการพัฒนาคุณภาพและมาตรฐานการศึกษาตามที่กำหนดใน พ.ร.บ.การศึกษาแห่งชาติฯ สู่การปฏิบัติอย่างเป็นรูปธรรม
- () ๒. มคอ. (TQF) มุ่งเน้นที่ Learning Outcomes ซึ่งเป็นมาตรฐานขั้นต่ำเชิงคุณภาพเพื่อประกันคุณภาพบัณฑิต
- () ๓. มคอ. (TQF) ไม่สัมพันธ์กับการประมวลกฎเกณฑ์และประกาศต่าง ๆ ที่เกี่ยวกับเรื่องหลักสูตรและการจัดการเรียนการสอน
- () ๔. มคอ. (TQF) เป็นเครื่องมือสื่อสารให้ผู้มีส่วนได้ส่วนเสีย เช่น นักศึกษา ผู้ปกครอง ผู้ประกอบการฯลฯ เข้าใจและคุณลักษณะของบัณฑิตที่คาดว่าจะพึงมี
- () ๕. มคอ.(TQF) ไม่เกี่ยวข้องกับการเทียบเคียงคุณวุฒิหรือปริญญาระหว่างสถาบัน
- () ๖. มคอ.(TQF) ไม่เกี่ยวข้องกับความหมายของบัณฑิต
- () ๗. มคอ.(TQF) ไม่ส่งเสริมการเรียนรู้ตลอดชีวิต
- () ๘. มคอ.(TQF) เป็นการประกันคุณภาพขั้นต่ำของบัณฑิตในแต่ละสาขา/สาขาวิชา หรือแต่ละคุณวุฒิ
- () ๙. มคอ.(TQF) เป็นเครื่องมือให้สาขาวิชาใช้กำกับดูแลคุณภาพการผลิตบัณฑิตกัน
- () ๑๐. สถานศึกษาจะต้องจัดทำ มคอ.(TQF) ทั้งหมด ๗ แบบ
- () ๑๑. มคอ. ๒ จะระบุแผนที่มีการกระจายความรับผิดชอบของหลักสูตร(Curriculum Mapping)
- () ๑๒. การทวนสอบคือการหาหลักฐานด้วยวิธีการต่าง ๆ เช่น การสังเกต การตรวจสอบ การประเมิน การสัมภาษณ์ ฯลฯ เพื่อพิสูจน์ว่า สิ่งที่กำหนดขึ้นนั้น ได้มีการดำเนินการ และบรรลุตามวัตถุประสงค์หรือไม่
- () ๑๓. จุดเน้นของ มคอ.๕ คือ ประสิทธิภาพการสอน การปรับปรุงการสอนและการทวนผลสัมฤทธิ์ของนิสิต
- () ๑๔. การทวนสอบต้องมีอาจารย์ประจำหลักสูตรอย่างน้อยร้อยละ ๘๐ มีส่วนร่วมในการประชุมเพื่อวางแผน ติดตาม และทบทวนการดำเนินงานหลักสูตร
- () ๑๕. การทวนสอบผลสัมฤทธิ์ของนักศึกษาตามมาตรฐานผลการเรียนรู้ ที่กำหนดใน มคอ.๓ และ มคอ.๔ (ถ้ามี) อย่างน้อยร้อยละ ๒๕ ของรายวิชาที่เปิดสอนในแต่ละปีการศึกษา
- () ๑๖. อาจารย์ผู้สอนไม่จำเป็นต้องทำ มคอ.๓ หรือ มคอ.๔ หรือ มคอ.๕ หรือ มคอ.๖ ในรายวิชาที่รับผิดชอบ
- () ๑๗. อาจารย์ผู้สอนควรมีการพัฒนา/ปรับปรุงการจัดการเรียนการสอน จากผลการประเมินการดำเนินงานที่รายงานใน มคอ.๕ ปีที่แล้ว
- () ๑๘. คณะหรือสาขาวิชาต้องแต่งตั้งคณะกรรมการทวนสอบผลสัมฤทธิ์ของนักศึกษา
- () ๑๙. การกำหนดว่า วิชา ก. ๓ (๓-๐-๖) หมายถึง มีจำนวน ๓ หน่วยกิต ต้องออกแบบสอนบรรยาย ๓ ชั่วโมง/สัปดาห์ ปฏิบัติ ๐ ชั่วโมง/สัปดาห์ และศึกษาด้วยตนเอง ๖ ชั่วโมง/สัปดาห์
- () ๒๐. การออกแบบกิจกรรมการเรียนรู้และการประเมินผลไม่ต้องสอดคล้องวัตถุประสงค์

ตอนที่ ๓ สภาพการบริหารหลักสูตรตามมาตรฐานคุณวุฒิระดับอุดมศึกษาของสถานศึกษา

คำชี้แจง : โปรดอ่านข้อความอย่างละเอียดแล้วพิจารณาว่า การบริหารจัดการหลักสูตรตามกรอบมาตรฐาน
คุณวุฒิระดับอุดมศึกษาแห่งชาติในส่วนของท่านมีการปฏิบัติระดับใด

ข้อ	รายการ	ไม่ได้ปฏิบัติ	มีการปฏิบัติในระดับ				
			มากที่สุด	มาก	ปานกลาง	น้อย	น้อยที่สุด
ก.ด้านการเตรียมความพร้อม							
๑	มีการสร้างความตระหนักแก่อาจารย์โดยการประชุมชี้แจงความสำคัญและความจำเป็นที่ต้องร่วมมือกันบริหารจัดการหลักสูตรตามกรอบมาตรฐานคุณวุฒิระดับอุดมศึกษาแห่งชาติ						
๒	มีการแต่งตั้งกรรมการหรือคณะทำงานเพื่อกำหนดทิศทาง นโยบายและแนวทางการดำเนินงาน						
๓	มีการพัฒนาอาจารย์ให้มีความรู้ความเข้าใจการบริหารจัดการหลักสูตรตามกรอบมาตรฐานคุณวุฒิระดับอุดมศึกษาแห่งชาติ						
ข. การดำเนินการบริหารจัดการหลักสูตรตามกรอบมาตรฐานคุณวุฒิระดับอุดมศึกษาแห่งชาติ							
๔	มีการดำเนินการบริหารหลักสูตรฯด้วยการประเมินคุณภาพภายใน						
๕	มีการนำกระบวนการบริหารคุณภาพทั้งองค์กร (PDCA) มาใช้ในการทำงานเพื่อให้เกิดประสิทธิภาพ						
๖	มีการใช้หลักการบริหารจัดการแบบร่วมคิดร่วมปฏิบัติ ร่วมรับผิดชอบ						
๗	มีการใช้หลักการบริหารตนเอง โดยอำนาจหน้าที่รับผิดชอบกำหนดไว้ชัดเจน ทุกฝ่ายเข้าใจตรงกันและส่งเสริมการเป็นผู้นำ						
๘	มีการนิเทศ กำกับติดตามให้คำแนะนำการจัดการเรียนรู้ตามกรอบมาตรฐานคุณวุฒิระดับอุดมศึกษาแห่งชาติ						
๙	มีการกำหนดข้อตกลงเพื่อการขับเคลื่อนการนิเทศติดตามร่วมกัน และมีแผนดำเนินการอย่างชัดเจนเป็นรูปธรรม						
๑๐	มีการสร้างบรรยากาศการเรียนรู้ แหล่งเรียนรู้						

ข้อ	รายการ	ไม่ได้ปฏิบัติ	มีการปฏิบัติในระดับ				
			มากที่สุด	มาก	ปานกลาง	น้อย	น้อยที่สุด
	แก่อาจารย์และผู้เรียน						
๑๑	มีโครงการสนับสนุนให้อาจารย์ผลิตและพัฒนาสื่อส่งเสริมการเรียนรู้						
๑๒	มีโครงการส่งเสริมให้อาจารย์วางแผนทำวิจัยเพื่อพัฒนาผู้เรียน						
๑๓	มีโครงการส่งเสริมให้อาจารย์จัดการเรียนการสอนแบบบูรณาการ						
๑๔	มีการส่งเสริมให้อาจารย์ได้วางแผนการจัดการเรียนรู้ร่วมกัน มีการพูดคุย แลกเปลี่ยนประสบการณ์ทำงานโดยใช้กระบวนการกลุ่ม						
๑๕	มีการส่งเสริมการจัดการความรู้เพื่อพัฒนาการเรียนการสอน						
๑๖	มีการประกาศชี้แจงทำความเข้าใจอัตลักษณ์และเอกลักษณ์ของมหาวิทยาลัยต่ออาจารย์และนิสิต						
๑๗	มีการจัดหาเทคโนโลยีที่ทันสมัยในการจัดการเรียนการสอน						
๑๘	มีการสนับสนุนปัจจัยพื้นฐานการเรียนการสอนอย่างพอเพียง						
๑๙	คณะกรรมการบริหารของส่วนงานได้ร่วมศึกษาสภาพปัจจุบัน ปัญหาความต้องการของท้องถิ่น เพื่อเป็นแนวทางในการจัดทำหลักสูตรให้เหมาะสมกับท้องถิ่น						
๒๐	มีการรวบรวม วิเคราะห์สรุปผลการวิจัยและติดตามการใช้หลักสูตรเพื่อแก้ไขและพัฒนาการทำงานของอาจารย์						
๒๑	มีการเก็บรวบรวมข้อมูลผลการดำเนินงานอย่างเป็นระบบ						
๒๒	มีการตรวจสอบและทบทวนคุณภาพการจัดการศึกษาของทุกส่วนงานในสังกัด						
๒๓	มีการเขียนรายงานสรุปผลการดำเนินงานบริหารจัดการหลักสูตร						
๒๔	มีการรายงานผลการดำเนินงานต่อคณะกรรมการบริหารมหาวิทยาลัยตามลำดับ						
๒๕	มีการเปิดโอกาสให้คณะกรรมการบริหาร						

ข้อ	รายการ	ไม่ได้ปฏิบัติ	มีการปฏิบัติในระดับ				
			มากที่สุด	มาก	ปานกลาง	น้อย	น้อยที่สุด
	มหาวิทยาลัยได้วิเคราะห์ผลการดำเนินงานและเสนอแนะแนวทางในการปรับปรุงพัฒนาหลักสูตรอย่างต่อเนื่อง						
ค. การปรับปรุงและพัฒนากระบวนการบริหารจัดการหลักสูตร							
๒๖	มีการประเมินผลการวิจัยการใช้หลักสูตรและนำผลการวิจัยมาพัฒนาการบริหารจัดการหลักสูตรอย่างมีคุณภาพและเหมาะสม						
๒๗	มีการจัดระบบข้อมูลและสารสนเทศเป็นระบบและเป็นปัจจุบัน เอื้อต่อการปรับปรุงหลักสูตร						
๒๘	มีการนำผลการติดตามและรายงานผลการประเมินไปใช้ในการวางแผนปรับปรุงการบริหารจัดการหลักสูตรอย่างมีประสิทธิภาพ						
๒๙	มีการวางรูปแบบหรือแนวทางในการบริหารจัดการหลักสูตร						
๓๐	มีการผดุงคุณภาพการบริหารจัดการหลักสูตรโดยนำผลการประเมินคุณภาพจากองค์กรภายนอกเพื่อพัฒนาศักยภาพการจัดการศึกษา						

ตอนที่ ๔ ปัญหาและแนวทางการบริหารหลักสูตรตามกรอบมาตรฐานคุณวุฒิระดับอุดมศึกษาแห่งชาติที่เหมาะสม

๑. ส่วนงานของท่านประสบปัญหา หรือ มีแนวทางในการเตรียมความพร้อมในการบริหารจัดการหลักสูตรตามกรอบมาตรฐานคุณวุฒิระดับอุดมศึกษาแห่งชาติ อย่างไร

.....

.....

.....

.....

.....

๒. ส่วนงานของท่านประสบปัญหา หรือ มีแนวทางพิเศษ กำกับ ติดตามประเมินผลการดำเนินงานการบริหารจัดการหลักสูตรตามกรอบมาตรฐานคุณวุฒิระดับอุดมศึกษาแห่งชาติ อย่างไร

.....

.....

.....

.....

.....
.....
๓. ส่วนงานของท่านประสบปัญหา หรือ มีแนวทางการปรับปรุงหรือพัฒนาการบริหารจัดการหลักสูตร อย่างไร

.....
.....
.....
.....
.....
.....

๔. ส่วนงานของท่านประสบปัญหา หรือ มีแนวทางการสรุปผลการดำเนินงานการบริหารจัดการหลักสูตรตามกรอบมาตรฐานคุณวุฒิระดับอุดมศึกษาแห่งชาติ อย่างไร

.....
.....
.....
.....
.....
.....

ขอขอบคุณที่ตอบแบบสอบถามชุดนี้

ภาคผนวก ค แบบสอบถามการวิจัย สำหรับอาจารย์

อาจารย์

แบบสอบถามการวิจัย

เรื่อง แนวทางการปฏิบัติตามกรอบมาตรฐานคุณวุฒิระดับอุดมศึกษาแห่งชาติ
: ปัญหา อุปสรรค การแก้ไขและแนวทางการพัฒนา

คำอธิบาย :

๑. แบบสอบถามฉบับนี้มีจุดมุ่งหมายเพื่อสอบถามความคิดเห็นของท่านเกี่ยวกับสภาพและแนวทางการบริหารหลักสูตรตามกรอบมาตรฐานคุณวุฒิระดับอุดมศึกษาแห่งชาติ มีจำนวน ๔ ตอน คือ

ตอนที่ ๑ สถานภาพทั่วไปของผู้ตอบแบบสอบถาม

ตอนที่ ๒ ความเข้าใจเกี่ยวกับกรอบมาตรฐานคุณวุฒิระดับอุดมศึกษาแห่งชาติ

ตอนที่ ๓ ลักษณะการปฏิบัติตามกรอบมาตรฐานคุณวุฒิระดับอุดมศึกษาแห่งชาติ

ตอนที่ ๔ ปัญหาและแนวทางการพัฒนาการบริหารหลักสูตรที่เหมาะสม

๒. ข้อมูลที่ได้จากแบบสอบถามนี้จะนำไปใช้ในการวิจัยเพื่อพัฒนาการบริหารจัดการหลักสูตรของมหาวิทยาลัยมหาจุฬาลงกรณราชวิทยาลัย โดยขอเรียนว่าการวิจัยครั้งนี้ คณะผู้วิจัยมิได้มุ่งศึกษาสถานศึกษาแห่งใดโดยเฉพาะ แต่เป็นการศึกษาโดยภาพรวม คำตอบของท่านจึงไม่มีผลกระทบต่อตัวท่านไม่ว่ากรณีใดๆ ดังนั้น ในการตอบแบบสอบถาม ขอความกรุณาท่านตอบให้ครบทุกข้อ และตรงกับความเป็นจริงมากที่สุด ทั้งนี้ เพื่อให้ผลการวิจัยมีความเชื่อถือได้และสามารถนำไปใช้ประโยชน์ได้จริง

ขอขอบคุณทุกท่านเป็นอย่างยิ่งที่เสียสละเวลาอันมีค่าในการตอบแบบสอบถามนี้เป็นอย่างดี กุศลในการให้ข้อมูลครั้งนี้จะเป็นประโยชน์ต่อการพัฒนาการจัดการศึกษาของมหาวิทยาลัยต่อไป

ขอแสดงความนับถือ

พระมหาสุทัศน์ ติสฺสรวาทิ

หัวหน้าโครงการวิจัย

ตอนที่ ๑ สถานภาพทั่วไปของผู้ตอบแบบสอบถาม

คำชี้แจง : โปรดเติมข้อความลงในช่องว่างและทำเครื่องหมาย ✓ หน้าข้อความที่เว้นว่างให้สมบูรณ์ตามความเป็นจริงเกี่ยวกับตัวท่าน

๑. สถานะภาพ () บรรพชิต () ข้าราชการ

๒. ตำแหน่ง () อาจารย์ประจำ () อาจารย์พิเศษ () อาจารย์ประจำอัตราจ้าง

๓. คณะ () พุทธศาสตร์ () ครุศาสตร์ () มนุษยศาสตร์ () สังคมศาสตร์

๔. ส่วนงานที่สังกัด () ส่วนกลาง () วิทยาเขต () วิทยาลัยสงฆ์ () ห้องเรียน () หน่วยวิทยบริการ

๕. คุณวุฒิทางการศึกษา () ปริญญาโท () ปริญญาเอก () อื่น ๆ (โปรดระบุ).....

๖. ประสบการณ์ในการสอน () ไม่เกิน ๕ ปี () ๖ - ๑๐ ปี () ๑๑ - ๑๕ ปี () ๑๖ ปีขึ้นไป
๗. ท่านหาข้อมูลความรู้เกี่ยวกับกรอบมาตรฐานคุณวุฒิระดับอุดมศึกษาแห่งชาติ (มคอ.)
() การศึกษาด้วยตนเอง () การเข้ารับการอบรม () ไม่เคยหาความรู้มาก่อนเลย
๘. ท่านเคยผ่านการอบรมเกี่ยวกับกรอบมาตรฐานคุณวุฒิระดับอุดมศึกษาแห่งชาติ (มคอ.)
() ไม่เคย () เคย จากส่วนงาน.....
๙. ประสบการณ์การรับผิดชอบเขียน มคอ. ในรายวิชาที่ท่านสอน
() เคย จำนวน.....รายวิชา
() ไม่เคย เพราะ.....

ตอนที่ ๒ ความเข้าใจกรอบมาตรฐานคุณวุฒิระดับอุดมศึกษา

คำชี้แจง : ให้ทำเครื่องหมาย ✓ หน้าข้อความที่ท่านเห็นว่าถูกและเครื่องหมาย X หน้าข้อความที่ท่านเห็นว่าผิด

- () ๑. มคอ. (TQF) เป็นเครื่องมืออำนวยความสะดวกในการพัฒนาคุณภาพและมาตรฐานการศึกษาตามที่กำหนดใน พ.ร.บ.การศึกษาแห่งชาติ สู่การปฏิบัติอย่างเป็นรูปธรรม
- () ๒. มคอ. (TQF) มุ่งเน้นที่ Learning Outcomes ซึ่งเป็นมาตรฐานขั้นต่ำเชิงคุณภาพเพื่อประกันคุณภาพบัณฑิต
- () ๓. มคอ. (TQF) ไม่สัมพันธ์กับการประมวลกฎเกณฑ์และประกาศต่าง ๆ ที่เกี่ยวกับเรื่องหลักสูตรและการจัดการเรียนการสอน
- () ๔. มคอ. (TQF) เป็นเครื่องมือสื่อสารให้ผู้มีส่วนได้ส่วนเสีย เช่น นักศึกษา ผู้ปกครอง ผู้ประกอบการฯลฯ เข้าใจและคุณลักษณะของบัณฑิตที่คาดว่าจะพึงมี
- () ๕. มคอ.(TQF) ไม่เกี่ยวข้องกับการเทียบเคียงคุณวุฒิหรือปริญญาระหว่างสถาบัน
- () ๖. มคอ.(TQF) ไม่เกี่ยวข้องของคุณภาพของบัณฑิต
- () ๗. มคอ.(TQF) ไม่ส่งเสริมการเรียนรู้ตลอดชีวิต
- () ๘. มคอ.(TQF) เป็นการประกันคุณภาพขั้นต่ำของบัณฑิตในแต่ละสาขา/สาขาวิชา หรือแต่ละคุณวุฒิ
- () ๙. มคอ.(TQF) เป็นเครื่องมือให้สาขาวิชาใช้กำกับดูแลคุณภาพการผลิตบัณฑิตกัน
- () ๑๐. สถานศึกษาจะต้องจัดทำ มคอ.(TQF) ทั้งหมด ๗ แบบ
- () ๑๑. มคอ. ๒ จะระบุแผนที่มีการกระจายความรับผิดชอบของหลักสูตร(Curriculum Mapping)
- () ๑๒. การทวนสอบคือการหาหลักฐานด้วยวิธีการต่าง ๆ เช่น การสังเกต การตรวจสอบ การประเมิน การสัมภาษณ์ ฯลฯ เพื่อพิสูจน์ว่า สิ่งที่กำหนดขึ้นนั้น ได้มีการดำเนินการ และบรรลุตามวัตถุประสงค์หรือไม่
- () ๑๓. จุดเน้นของ มคอ.๕ คือ ประสิทธิภาพการสอน การปรับปรุงการสอนและการทวนผลสัมฤทธิ์ของนิสิต
- () ๑๔. การทวนสอบต้องมีอาจารย์ประจำหลักสูตรอย่างน้อยร้อยละ ๘๐ มีส่วนร่วมในการประชุมเพื่อวางแผน ติดตาม และทบทวนการดำเนินงานหลักสูตร
- () ๑๕. การทวนสอบผลสัมฤทธิ์ของนักศึกษาตามมาตรฐานผลการเรียนรู้ที่กำหนดใน มคอ.๓ และ มคอ.๔ (ถ้ามี) อย่างน้อยร้อยละ ๒๕ ของรายวิชาที่เปิดสอนในแต่ละปีการศึกษา
- () ๑๖. อาจารย์ผู้สอนไม่จำเป็นต้องทำ มคอ.๓ หรือ มคอ.๔ หรือ มคอ.๕ หรือ มคอ.๖ ในรายวิชาที่รับผิดชอบ

- () ๑๗. อาจารย์ผู้สอนควรมีการพัฒนา/ปรับปรุงการจัดการเรียนการสอน จากผลการประเมินการดำเนินงานที่รายงานใน มคอ.๕ ปีที่แล้ว
- () ๑๘. คณะหรือสาขาวิชาต้องแต่งตั้งคณะกรรมการทวนสอบผลสัมฤทธิ์ของนักศึกษา
- () ๑๙. การกำหนดว่า วิชา ก. ๓ (๓-๐-๖) หมายถึง มีจำนวน ๓ หน่วยกิต ต้องออกแบบสอนบรรยาย ๓ ชั่วโมง/สัปดาห์ ปฏิบัติ ๐ ชั่วโมง/สัปดาห์ และศึกษาด้วยตนเอง ๖ ชั่วโมง/สัปดาห์
- () ๒๐. การออกแบบกิจกรรมการเรียนรู้และการประเมินผลไม่ต้องสอดคล้องวัตถุประสงค์

ตอนที่ ๓ ลักษณะการปฏิบัติตามกรอบมาตรฐานคุณวุฒิระดับอุดมศึกษา

คำชี้แจง : โปรดพิจารณาข้อความในแบบสำรวจอย่างละเอียด และทำเครื่องหมาย ✓ ลงในช่องที่ตรงกับลักษณะหรือพฤติกรรมของท่าน โดยมีความหมายดังนี้

ลำดับ	รายการ	ผลการปฏิบัติ					
		ไม่ปฏิบัติ	ปฏิบัติในระดับ				
			มากที่สุด	มาก	ปานกลาง	น้อย	น้อยที่สุด
ก.ด้านการเตรียมความพร้อม							
๑	ศึกษาข้อมูลความรู้เกี่ยวกับกรอบมาตรฐานคุณวุฒิระดับอุดมศึกษาแห่งชาติ (มคอ.)						
๒	ศึกษาข้อมูลความรู้เกี่ยวกับวิธีการจัดการเรียนรู้ตามกรอบมาตรฐานคุณวุฒิระดับอุดมศึกษาแห่งชาติ (มคอ.)						
๓	ศึกษาข้อมูลความรู้เกี่ยวกับการจัดการเรียนรู้ให้ผู้เรียนมีคุณธรรม จริยธรรม และค่านิยมตามกรอบมาตรฐานคุณวุฒิระดับอุดมศึกษาแห่งชาติ (มคอ.)						
๔	ศึกษาข้อมูลความรู้เกี่ยวกับรูปแบบการวัดผลและประเมินผลตามกรอบมาตรฐานคุณวุฒิระดับอุดมศึกษาแห่งชาติ (มคอ.)						
๕	ให้คำอธิบายการจัดทำกรอบมาตรฐานคุณวุฒิระดับอุดมศึกษาแห่งชาติ(มคอ.)แก่นิสิตและเพื่อนอาจารย์ได้						
๖	แลกเปลี่ยนเรียนรู้เพื่อนอาจารย์เพื่อการปฏิบัติตามกรอบมาตรฐานคุณวุฒิระดับอุดมศึกษาแห่งชาติ (มคอ.)						
๗	จัดการเรียนการสอนแบบบูรณาการพันธกิจตามกรอบมาตรฐานคุณวุฒิระดับอุดมศึกษาแห่งชาติ						
๘	ค้นคว้าและปรับปรุงวิธีการสอนของตนเองให้สอดคล้องกรอบมาตรฐานคุณวุฒิระดับอุดมศึกษาแห่งชาติและเหมาะสมกับผู้เรียนและสภาพสังคม						

ลำดับ	รายการ	ผลการปฏิบัติ					
		ไม่ปฏิบัติ	ปฏิบัติในระดับ				
			มากที่สุด	มาก	ปานกลาง	น้อย	น้อยที่สุด
๙	ศึกษาข้อมูลความรู้เกี่ยวกับการทวนสอบผลสัมฤทธิ์ตามมาตรฐานผลการเรียนรู้						
๑๐	ศึกษาข้อมูลความรู้การกำหนดจำนวนหน่วยกิตและจำนวนชั่วโมงเรียนต่อสัปดาห์ของแต่ละรายวิชาเพื่อการออกแบบการเรียนการสอนให้ถูกต้องตามกรอบมาตรฐานคุณวุฒิระดับอุดมศึกษาแห่งชาติ						
ข. การจัดทำรายละเอียด มคอ. ๓ ๔ และรายงาน มคอ. ๕ ๖							
๑๑	ศึกษาทำความเข้าใจสาระสำคัญใน มคอ. ๒						
๑๒	กำหนดจุดมุ่งหมายและวัตถุประสงค์ ครบถ้วน ตรงกับ Curriculum mapping และ ครอบคลุม คำอธิบายรายวิชา						
๑๓	กำหนดจุดมุ่งหมายและวัตถุประสงค์ของผลการเรียนรู้เพิ่มเติม (Intended subdomain) ที่ครอบคลุมอัตลักษณ์/เอกลักษณ์/จุดเน้นของหลักสูตร						
๑๔	ระบุวัตถุประสงค์ครบถ้วนครอบคลุม ผลลัพธ์การเรียนรู้ (Learning Outcome)						
๑๕	กำหนดคำอธิบายรายวิชาตรงกับหลักสูตร/มคอ.๒						
๑๖	กำหนดจำนวนชั่วโมงครบถ้วนสอดคล้องกับจำนวนหน่วยกิต						
๑๗	กำหนดผลลัพธ์การเรียนรู้ (Learning Outcome) ครบถ้วน ตรงกับ Curriculum mapping						
๑๘	กำหนดผลลัพธ์การเรียนรู้ (Learning Outcome) สอดคล้องกับวิธีการสอน และวิธีการประเมินผล						
๑๙	กำหนดหัวข้อ เนื้อหาสาระ (Content) ครบ สอดคล้องกับคำอธิบายรายวิชา และจำนวนชั่วโมงเหมาะสมกับเนื้อหา						
๒๐	กำหนดกิจกรรมการเรียนการสอน เหมาะสม สอดคล้อง กับเนื้อหา ที่กำหนดในหัวข้อและผลลัพธ์การเรียนรู้ (Learning Outcome) ที่จะมุ่งพัฒนานักศึกษาและครอบคลุมกิจกรรมการเรียนการสอนที่กำหนดไว้ในหมวดที่ ๔						
๒๑	ออกแบบกิจกรรมการเรียนรู้อย่างหลากหลาย สอดคล้องกับเนื้อหา ความต้องการและการพัฒนา						

ลำดับ	รายการ	ผลการปฏิบัติ					
		ไม่ปฏิบัติ	ปฏิบัติในระดับ				
			มากที่สุด	มาก	ปานกลาง	น้อย	น้อยที่สุด
	ศักยภาพผู้เรียน ตลอดจนสภาพสังคม						
๒๒	เปิดโอกาสให้ผู้เรียนมีส่วนร่วมในการกำหนดกิจกรรมและการประเมินผลการเรียนรู้						
๒๓	ออกแบบและจัดกิจกรรมการเรียนรู้ที่สอดแทรกคุณธรรม จริยธรรมแก่ผู้เรียนตามข้อกำหนดในมคอ.๒						
๒๔	ออกแบบและจัดกิจกรรมพัฒนาผู้เรียนด้านทักษะการคิด ความเป็นไทย การอยู่ร่วมกันในสังคม และรู้เท่าทันการเปลี่ยนแปลง						
๒๕	ออกแบบและแสดงรายการกิจกรรมมอบหมายที่แสดงถึงผลการเรียนรู้ที่เป็นรูปธรรมและสะท้อนวัตถุประสงค์รายวิชา						
๒๖	วิเคราะห์จุดแข็งและจุดอ่อนการจัดการเรียนการสอนของตนเองเพื่อเป็นพัฒนาให้สอดคล้องกับกรอบมาตรฐานคุณวุฒิระดับอุดมศึกษาแห่งชาติ						
๒๗	สำรวจสภาพการเรียนการสอนในชั้นเรียนเพื่อดำเนินการวิจัยในชั้นเรียน						
๒๘	กำหนดวิธีการประเมินผลการเรียนรู้ที่สอดคล้องกับกิจกรรมการเรียนการสอนที่ระบุไว้ในแผนการสอน (หมวดที่ ๕) และ ผลลัพธ์การเรียนรู้ (Learning Outcome)						
๒๙	กำหนดวิธีการประเมินผล สัดส่วน และระยะเวลาของการประเมินผลสอดคล้องกับเนื้อหาสาระของรายวิชา						
๓๐	กำหนดวิธีการประเมินผลการเรียนรู้ สอดคล้องกับวิธีการประเมินผลของแต่ละ Domain ที่ระบุในหมวด ๔						
๓๑	กำหนดวิธีการวัดและประเมินผลลัพธ์การเรียนรู้ (Learning Outcome) ครบ ตาม ที่ ระบุ ไว้ใน Curriculum mapping						
๓๒	กำหนดเครื่องมือวัดผลตามสภาพจริงที่สะท้อนว่าผู้เรียนมีพฤติกรรมบรรลุตามวัตถุประสงค์						
๓๓	กำหนดแหล่งเรียนรู้และภูมิปัญญาท้องถิ่นในการจัดการเรียนรู้						

ลำดับ	รายการ	ผลการปฏิบัติ					
		ไม่ปฏิบัติ	ปฏิบัติในระดับ				
			มากที่สุด	มาก	ปานกลาง	น้อย	น้อยที่สุด
๓๔	กำหนดและใช้สื่อ นวัตกรรมเทคโนโลยีหลากหลายเหมาะสมกับเนื้อหาและกิจกรรมการเรียนรู้						
๓๕	กำหนดแสดงรายชื้อสื่อที่สัมพันธ์กับการใช้ประกอบการสอนแต่ละหัวข้อเนื้อหาที่สอนของแต่ละวัตถุประสงค์						
๓๖	กำหนดแสดงรายชื้อตำราหรือเอกสารสำหรับผู้เรียนอ่านประกอบการเรียนปรากฏอยู่ในรายการของตำราหลักในสาขานั้นๆไม่เกิน ๑๐ ปี และมีให้บริการในห้องสมุด						
๓๗	จัดทำข้อมูลสารสนเทศเพื่อพัฒนางานสอนให้สอดคล้องกับกรอบมาตรฐานคุณวุฒิระดับอุดมศึกษาแห่งชาติ						
๓๘	ดำเนินการบันทึกผลการใช้แผนการสอนทุกหน่วยและผลการเรียนของผู้เรียนแต่ละหน่วยเพื่อแสดงถึงผลการเปลี่ยนแปลงที่เกิดขึ้นต่อผู้เรียน และสาระทุกหน่วย						
๓๙	ออกแบบกระบวนการทวนสอบมาตรฐานผลสัมฤทธิ์ของผู้เรียน โดยใช้ผลการเรียน ผลประเมินของนิสิต การทบทวนกระบวนการสอนและการพิจารณาของคณะกรรมการสาขาฯ						
๔๐	นำผลการทบทวนไปใช้วางแผนปรับปรุงประสิทธิผลของรายวิชาอย่างเหมาะสม						
ค. การสนับสนุนจากส่วนงาน							
๔๑	ส่วนงานมีกำหนดนโยบาย แผนงานและมาตรการที่ชัดเจนด้านการปฏิบัติตามกรอบมาตรฐานคุณวุฒิระดับอุดมศึกษาแห่งชาติ						
๔๒	ส่วนงานมีการชี้แจง ทำความเข้าใจ นโยบาย แผนงานและมาตรการด้านการปฏิบัติตามกรอบมาตรฐานคุณวุฒิระดับอุดมศึกษาแห่งชาติแก่บุคลากร						
๔๓	ส่วนงานได้มีการวางแผนการพัฒนามตามปฏิบัติตามกรอบมาตรฐานคุณวุฒิระดับอุดมศึกษาแห่งชาติอย่างมีส่วนร่วม						
๔๔	ส่วนงานได้มีกระบวนการขับเคลื่อนในทุกด้านเพื่อ						

ลำดับ	รายการ	ผลการปฏิบัติ				
		ไม่ปฏิบัติ	ปฏิบัติในระดับ			
			มากที่สุด	มาก	ปานกลาง	น้อย
	ปฏิบัติตามกรอบมาตรฐานคุณวุฒิระดับอุดมศึกษาแห่งชาติที่ชัดเจน เป็นรูปธรรม					
๔๕	ส่วนงานได้จัดปัจจัยที่สนับสนุนการปฏิบัติตามกรอบมาตรฐานคุณวุฒิระดับอุดมศึกษาแห่งชาติอย่างมีส่วนร่วม					
๔๖	ส่วนงานได้มีการวางแผนการพัฒนาตามปฏิบัติตามกรอบมาตรฐานคุณวุฒิระดับอุดมศึกษาแห่งชาติอย่างมีส่วนร่วม					
๔๗	ส่วนงานมีการนำเอาผลการปฏิบัติตามกรอบมาตรฐานคุณวุฒิระดับอุดมศึกษาแห่งชาติมาใช้พัฒนาการผลิตบัณฑิต					
๔๘	ส่วนงานมีการยกย่อง ชมเชย ผู้เกี่ยวข้องที่มีผลงานดีเด่นด้านปฏิบัติตามกรอบมาตรฐานคุณวุฒิระดับอุดมศึกษาแห่งชาติ					
๔๙	ส่วนงานกระตุ้นความร่วมมือจัดทำรายละเอียดของรายวิชา (มคอ. ๓) และนำส่งตามกำหนด					
๕๐	ส่วนงานกระตุ้นความร่วมมือรายงานผลการดำเนินงานของรายวิชา (มคอ.๕) และนำส่งตามกำหนด					

ตอนที่ ๓ ปัญหาและแนวทางการปฏิบัติตามกรอบมาตรฐานคุณวุฒิระดับอุดมศึกษาที่เหมาะสม

คำชี้แจง : โปรดแสดงความคิดเห็นต่อปัญหาและแนวทางพัฒนาการปฏิบัติตามกรอบมาตรฐานคุณวุฒิระดับอุดมศึกษาแห่งชาติ ในประเด็นต่อไปนี้

๑. ท่านประสบปัญหา หรือ มีแนวทางการเตรียมความพร้อมเพื่อจัดการเรียนการสอนตามกรอบมาตรฐานคุณวุฒิระดับอุดมศึกษาแห่งชาติ อย่างไร

.....

.....

.....

.....

.....

.....

๒. ท่านประสบปัญหา หรือ มีแนวทางจัดการเรียนการสอนเพื่อการพัฒนาผู้เรียนตามกรอบมาตรฐานคุณวุฒิ
ระดับอุดมศึกษาแห่งชาติ อย่างไร

.....
.....
.....
.....
.....

๓. ท่านประสบปัญหา หรือ ได้รับการสนับสนุนส่งเสริมการจัดการเรียนการสอนตามกรอบมาตรฐานคุณวุฒิ
ระดับอุดมศึกษาแห่งชาติจากสถานศึกษา อย่างไร

.....
.....
.....
.....
.....

๔. ท่านมีข้อเสนอแนะให้ผู้บริหารสถานศึกษานำพาองค์กรเพื่อการดำเนินงานตามกรอบมาตรฐานคุณวุฒิ
อุดมศึกษาแห่งชาติ อย่างไร

.....
.....
.....
.....
.....

ขอขอบคุณที่ตอบแบบสอบถามชุดนี้

ภาคผนวก ง จดหมายขอบคุณผู้ทรงคุณวุฒิตรวจความสมบูรณ์ของเครื่องมือการวิจัย

ที่ ศธ ๖๑๐๐.๗/๗๙

๑๔ มิถุนายน ๒๕๕๗

เรื่อง ขออนุมัติขอขอบคุณ

เจริญพร รศ.พนิดา สิ้นสุวรรณ

ตามที่มหาวิทยาลัยมหาจุฬาลงกรณราชวิทยาลัยได้อนุมัติโครงการวิจัย เรื่อง “แนวทางการปฏิบัติตามกรอบมาตรฐานคุณวุฒิระดับอุดมศึกษาแห่งชาติ: ปัญหา อุปสรรค การแก้ไขและแนวทางการพัฒนา” ปีงบประมาณ พ.ศ.๒๕๕๗ ซึ่งโครงการวิจัยนี้ใช้ระเบียบวิธีการวิจัยที่ผสมผสานระหว่างวิธีการเชิงปริมาณและเชิงคุณภาพ โดยคณะผู้วิจัย ๔ ท่าน คือ พระมหาสุทัศน์ ตีสรรวาที อาจารย์ไฉไลฤดี ยูนะศิริ อาจารย์รุ่งทิพย์ กล้าหาญ และนางสาวปวีธรรม สำเนียง นั้น

ในโครงการวิจัยนี้ ท่านได้ให้ความอนุเคราะห์รับเป็นผู้ทรงคุณวุฒิตรวจความสมบูรณ์ของเครื่องมือการวิจัย ด้านความชัดเจนตรงประเด็น ครอบคลุมวัตถุประสงค์การวิจัย เนื้อหาและการใช้ภาษา ทั้งนี้ คณะผู้วิจัยได้ปรับแก้เครื่องมือการวิจัยตามที่ท่านพิจารณาแนะนำเสร็จสมบูรณ์แล้ว

จึงเจริญพรมาเพื่อทราบ และขออนุมัติขอขอบคุณท่านมา ณ โอกาสนี้

ขอเจริญพร

(พระมหาสุทัศน์ ตีสรรวาที)

รักษาการผู้อำนวยการกองวิชาการ

มหาวิทยาลัยมหาจุฬาลงกรณราชวิทยาลัย

คณะผู้วิจัย

ติดต่อประสานงาน

อาจารย์รุ่งทิพย์ กล้าหาญ

มหาวิทยาลัยมหาจุฬาลงกรณราชวิทยาลัย วิทยาเขตเชียงใหม่

สำเนาส่ง

๑. รศ.สนิท สัตโยภาส ๒. รศ.ดร.เกตุมณี มากมี ๓. รศ.วรวรรณ เสนาวางศ์ ๔. อาจารย์วิไล แสนเหมือนขวัญ
๕. รศ.ดร.เพ็ชรีย์ รูปะวิเชตร์ ๖. อาจารย์สมหวัง คันธรส ๗. รศ.พนิดา สิ้นสุวรรณ

ภาคผนวก จ

ตารางเปรียบเทียบวัตถุประสงค์ กิจกรรมที่วางแผนไว้ กิจกรรมที่ได้ดำเนินการมา
และผลที่ได้รับจากโครงการวิจัย

วัตถุประสงค์

๑. เพื่อศึกษาสภาพปัจจุบัน ปัญหาและอุปสรรคของการปฏิบัติตามกรอบมาตรฐานคุณวุฒิ
ระดับอุดมศึกษาแห่งชาติ ในมหาวิทยาลัยมหาจุฬาลงกรณราชวิทยาลัย

๒. เพื่อศึกษาการแก้ไขและแนวทางการพัฒนาการปฏิบัติตามกรอบมาตรฐานคุณวุฒิ
ระดับอุดมศึกษาแห่งชาติ ในมหาวิทยาลัยมหาจุฬาลงกรณราชวิทยาลัย

กิจกรรม	ผลที่ได้รับ	บรรลุ วัตถุประสงค์	โดยทำให้
๑. ศึกษาเอกสาร และงานวิจัยที่เกี่ยวข้อง	กรอบแนวคิดในการ วิจัย	ข้อที่ ๑ - ๒	สามารถสร้างกรอบแนวคิด ในการวิจัยเพื่อเป็น แนวทางในการสร้าง เครื่องมือการวิจัย
๒. กำหนดกรอบ เครื่องมือการวิจัยเชิง ปริมาณและเชิงคุณภาพ	วิธีการวิจัยเชิง ปริมาณ และเชิงคุณภาพ	ข้อที่ ๑ - ๒	ทำให้สามารถกำหนด กรอบเครื่องมือเพื่อให้ได้ ข้อมูลที่ครอบคลุมและ อธิบายปรากฏการณ์จาก การวิจัยให้มากที่สุด
๓. สร้างประเด็นการ สนทนากลุ่มและ แบบสอบถามสำหรับ ผู้บริหารและอาจารย์	ประเด็นการสนทนา กลุ่มและ แบบสอบถามสำหรับ ผู้บริหารและอาจารย์	ข้อที่ ๑ - ๒	ทำให้สามารถได้ รายละเอียดของข้อมูล สำหรับร่างประเด็นการ สนทนากลุ่มและ แบบสอบถามที่พยายาม มองทุกแง่มุม และนำมา ผสมผสานบูรณาการใน บริบทของมหาวิทยาลัย
๔. นำแบบสอบถามให้ ผู้เชี่ยวชาญ ๗ คน ตรวจสอบและนำมา ปรับปรุง	แบบสอบถามฉบับ สมบูรณ์	ข้อที่ ๑ - ๒	ทำให้ได้ข้อคิดเห็นเพื่อ ตรวจสอบประเมินความ สมบูรณ์ของแบบสอบถาม ทั้งในส่วน of ความ สมบูรณ์ของเนื้อหาและ การใช้ภาษา จากนั้นจึง

กิจกรรม	ผลที่ได้รับ	บรรลุวัตถุประสงค์	โดยทำให้
			นำมาปรับแก้ไขเพื่อให้เกิดความสมบูรณ์สำหรับการนำไปเก็บรวบรวมข้อมูลต่อไป
๕. แจกแบบสอบถามและสัมภาษณ์เชิงลึกผู้บริหารและอาจารย์	ข้อมูลเชิงปริมาณและเชิงคุณภาพ	ข้อที่ ๑ - ๒	ทำให้ได้ข้อมูลเชิงปริมาณจากอาจารย์และผู้บริหารของมหาวิทยาลัยและข้อมูลสภาพจริงที่ได้จากการลงภาคสนามในเวทีแลกเปลี่ยนเรียนรู้ในสำนักงาน
๖. ใช้สถิติพื้นฐานและการจำแนกเนื้อหาและตรวจสอบกรอบคิด	ข้อเท็จจริงจากการวิจัย	ข้อที่ ๑ - ๒	ทำให้สามารถประมวลผลข้อมูลเชิงปริมาณวิเคราะห์ด้วยสถิติจำแนกประเด็นต่างๆ อย่างเป็นระบบและประมวลข้อมูลเชิงคุณลักษณะ จำแนกข้อมูลเป็นกลุ่ม ตรวจสอบวิเคราะห์กับกรอบแนวคิดการวิจัยหาข้อสรุปและนำสู่การอภิปรายผล
๗. จัดทำรูปเล่มรายงานวิจัยฉบับสมบูรณ์เสนอต่อสถาบันวิจัยพุทธศาสตร์และเผยแพร่ทางเว็บไซต์	รายงานวิจัยฉบับสมบูรณ์และบทความวิจัยที่เผยแพร่ทางเว็บไซต์	ข้อที่ ๑ - ๒	ได้รายงานวิจัยฉบับสมบูรณ์เผยแพร่ต่อส่วนงานที่เกี่ยวข้องของมหาวิทยาลัยนำไปใช้ประโยชน์

บทสรุปสำหรับผู้บริหาร

การวิจัยเรื่อง แนวทางการปฏิบัติตามกรอบมาตรฐานคุณวุฒิระดับอุดมศึกษาแห่งชาติ: ปัญหาอุปสรรค การแก้ไขและแนวทางการพัฒนา มีวัตถุประสงค์เพื่อศึกษาสภาพปัจจุบัน ปัญหาและอุปสรรค การแก้ไขและแนวทางการพัฒนาของการปฏิบัติตามกรอบมาตรฐานคุณวุฒิระดับอุดมศึกษาแห่งชาติ ในมหาวิทยาลัยมหาจุฬาลงกรณราชวิทยาลัย โดยใช้ระเบียบวิธีการวิจัยที่ผสมผสานระหว่างวิธีการเชิงปริมาณและเชิงคุณลักษณะ เครื่องมือที่ใช้ในการวิจัยคือ แบบสอบถามและประเด็นการเสวนา กลุ่มตัวอย่างที่ศึกษาประกอบด้วยผู้บริหารและคณาจารย์จากส่วนงานต่าง ๆ ทั้งในระดับคณะ วิทยาเขต วิทยาลัย โครงการขยายห้องเรียนและหน่วยวิทยบริการ รวม ๕๑ แห่ง จำนวนทั้งสิ้น ๕๘๓ รูป/คน จำแนกเป็นกลุ่มผู้บริหาร ๘๔ รูป/คน และคณาจารย์ ๔๙๙ รูป/คน ในการวิเคราะห์ข้อมูล ใช้สถิติพื้นฐาน ได้แก่ ค่าร้อยละ ค่าเฉลี่ยและส่วนเบี่ยงเบนมาตรฐาน จากนั้นจึงนำมาเปรียบเทียบผลการเรียนรู้ โดยการหาค่าความสัมพันธ์ระหว่างตัวแปร จากค่าสถิติ F-test ด้วยวิธีวิเคราะห์ความแปรปรวน (ANOVA) และ Chi-square พร้อมทั้งการวิเคราะห์ข้อมูลเชิงคุณภาพจากสนทนาในเวทีการเสวนาระดับคณะ วิทยาเขตและวิทยาลัย จำนวน ๑๐ ครั้ง

สรุปผลการวิจัย

ผู้บริหารหรืออาจารย์ที่มีประสบการณ์ในการสอนที่แตกต่างกันมีความเข้าใจเกี่ยวกับกรอบมาตรฐานคุณวุฒิระดับอุดมศึกษาแห่งชาติแตกต่างกัน อย่างมีนัยสำคัญทางสถิติที่ระดับ .๐๕ ผู้มีประสบการณ์ในการสอนไม่เกิน ๕ ปี มีความสัมพันธ์กับระดับความเข้าใจเกี่ยวกับกรอบมาตรฐานคุณวุฒิระดับอุดมศึกษาแห่งชาติ แตกต่างกับผู้มีประสบการณ์ในการสอน ๑๐ - ๑๕ ปีอย่างมีนัยสำคัญทางสถิติที่ระดับ .๐๕ ผู้มีประสบการณ์ในการสอน ๖ - ๑๐ ปี มีความสัมพันธ์กับระดับความเข้าใจเกี่ยวกับกรอบมาตรฐานคุณวุฒิระดับอุดมศึกษาแห่งชาติ แตกต่างกับผู้มีประสบการณ์ในการสอน ๑๖ ปีขึ้นไป อย่างมีนัยสำคัญทางสถิติที่ระดับ .๐๕ และผู้มีประสบการณ์ในการสอน ๑๐ - ๑๕ ปี ไม่มีความสัมพันธ์ต่อระดับความเข้าใจเกี่ยวกับกรอบมาตรฐานคุณวุฒิระดับอุดมศึกษาแห่งชาติ แตกต่างกับผู้มีประสบการณ์ในการสอน ๑๖ ปีขึ้นไป อย่างมีนัยสำคัญทางสถิติที่ระดับ .๐๕

อาจารย์หรือผู้บริหารที่มีคุณวุฒิทางการศึกษาที่แตกต่างกันมีความสัมพันธ์กับลักษณะการปฏิบัติตามกรอบมาตรฐานคุณวุฒิระดับอุดมศึกษาแห่งชาติแตกต่างกัน อย่างมีนัยสำคัญทางสถิติที่ระดับ .๐๕ โดยคุณวุฒิทางการศึกษาระดับปริญญาโทมีลักษณะการปฏิบัติตามกรอบมาตรฐานคุณวุฒิระดับอุดมศึกษาแห่งชาติ แตกต่างกับคุณวุฒิทางการศึกษาระดับปริญญาเอก อย่างมีนัยสำคัญทางสถิติที่ระดับ .๐๕

อาจารย์หรือผู้บริหารที่มีพฤติกรรมการหาความรู้เกี่ยวกับกรอบมาตรฐานคุณวุฒิระดับอุดมศึกษาแห่งชาติ (มคอ.) ที่แตกต่างกันมีลักษณะการปฏิบัติตามกรอบมาตรฐานคุณวุฒิระดับอุดมศึกษาแห่งชาติ แตกต่างกัน อย่างมีนัยสำคัญทางสถิติที่ระดับ .๐๑ ผู้ที่ศึกษาด้วยตนเองมีลักษณะการปฏิบัติตามกรอบมาตรฐานคุณวุฒิระดับอุดมศึกษาแห่งชาติ แตกต่างกับผู้เข้ารับการอบรม และผู้ไม่เคยหาความรู้มาก่อนเลย อย่างมีนัยสำคัญทางสถิติที่ระดับ .๐๕ และผู้เข้ารับการอบรมมีลักษณะการปฏิบัติตามกรอบมาตรฐานคุณวุฒิระดับอุดมศึกษาแห่งชาติ แตกต่างกับผู้ไม่เคยหาความรู้มาก่อนเลย อย่างมีนัยสำคัญทางสถิติที่ระดับ .๐๕ เช่นเดียวกับการผู้ที่ผ่านการอบรมเกี่ยวกับกรอบมาตรฐานคุณวุฒิระดับอุดมศึกษาแห่งชาติ (มคอ.) มีลักษณะการปฏิบัติต่างจากผู้ที่ไม่เคยผ่านการอบรมเกี่ยวกับกรอบมาตรฐานคุณวุฒิระดับอุดมศึกษาแห่งชาติ (มคอ.) แตกต่างกัน อย่างมีนัยสำคัญทางสถิติที่ระดับ .๐๑

อาจารย์หรือผู้บริหารผู้ที่เคยมีประสบการณ์รับผิดชอบเขียนเกี่ยวกับกรอบมาตรฐานคุณวุฒิระดับอุดมศึกษาแห่งชาติ (มคอ.) มีลักษณะการปฏิบัติตามกรอบมาตรฐานคุณวุฒิระดับอุดมศึกษาแห่งชาติแตกต่างจากผู้ที่ไม่เคยมีประสบการณ์รับผิดชอบเขียนเกี่ยวกับกรอบมาตรฐานคุณวุฒิระดับอุดมศึกษาแห่งชาติ (มคอ.) อย่างมีนัยสำคัญทางสถิติที่ระดับ .๐๑

การแก้ไขและแนวทางการพัฒนาการปฏิบัติตามกรอบมาตรฐานคุณวุฒิระดับอุดมศึกษาแห่งชาติ ในมหาวิทยาลัยมหาจุฬาลงกรณราชวิทยาลัย ที่เหมาะสมและนำไปสู่รูปธรรมของการดำเนินงาน มีหลายรูปแบบ ดังนี้

๑. การศึกษาทำความเข้าใจก่อนดำเนินการตามกรอบมาตรฐานคุณวุฒิ พร้อมทั้งตั้งคณะกรรมการตามหลักสูตรและอาจารย์ประจำหลักสูตรเพื่อติดตามกำกับดูแลคุณภาพตามกรอบมาตรฐานคุณวุฒิระดับอุดมศึกษา โดยการประชุมเพื่อทำความเข้าใจ แล้วตั้งคณะกรรมการติดตามประเมินผลการดำเนินงานบริหารจัดการหลักสูตร และจัดประชุมคณะกรรมการประจำหลักสูตรปีละอย่างน้อย ๔ ครั้ง เพื่อพัฒนาปรับปรุงให้ทันสมัย ตลอดจนจัดประชุมคณะกรรมการประจำวิทยาลัยสงฆ์ สรุปผลการดำเนินงานการจัดการเรียนการสอนก่อนเปิดเทอมทุกครั้ง

๒. เพื่อให้บรรลุวัตถุประสงค์การบริหารจัดการหลักสูตรตามกรอบมาตรฐานคุณวุฒิแห่งชาติ ต้องคำนึงถึงการมีเอกภาพด้านนโยบายและมีความหลากหลายในทางปฏิบัติโดยมีการกระจายอำนาจจากส่วนกลางไปสู่ส่วนงานจัดการศึกษา

๓. สร้างการมีส่วนร่วมของชุมชน สังคม และสถานประกอบการในการกำหนดนโยบายการบริหารหลักสูตรกระบวนการผลิตและพัฒนานิสิตกำลังคน รวมทั้งการกำหนดมาตรฐานบัณฑิต และการประสานภาคีเครือข่ายภาคเอกชน ภาครัฐ ท้องถิ่น เพื่อการพัฒนา นิสิต

๔. ตรวจสอบแบบจัดการศึกษาที่มีความยืดหยุ่น หลากหลาย และมีระบบเทียบโอนผลการเรียนและระบบเทียบ ประสบการณ์การทำงานของบุคคลเพื่อเข้ารับการศึกษา การกำหนดกลไกให้นิสิตมีกิจกรรมจิตอาสาเพื่อสังคม การจัดระบบการเทียบโอนผลการเรียน การประกาศคุณธรรม นิสิตและการสนับสนุนให้อาจารย์ผลิตผลงานวิจัยในชั้นเรียนเพื่อพัฒนา นิสิตและจัดการเรียนการสอนโดยใช้วิจัยเป็นฐาน

๕. มีการระดมทรัพยากรทั้งจากภาครัฐและเอกชนในการจัดการศึกษาตามกรอบมาตรฐานคุณวุฒิระดับอุดมศึกษา โดยคำนึงถึงการประสานประโยชน์อย่างทั่วถึงและเป็นธรรม

๖. การมีระบบการพัฒนาอาจารย์แต่ละหลักสูตรอย่างต่อเนื่อง เพื่อให้ทันต่อความเปลี่ยนแปลงของเทคโนโลยี ศาสตร์สมัยใหม่และสถานการณ์ทางสังคม โดยการแต่งตั้งอาจารย์ประจำหลักสูตร การยกย่องเชิดชูอาจารย์โดยการมอบรางวัลต่างๆ การจัดกิจกรรมประชุมวิชาการเพื่อการแลกเปลี่ยนเรียนรู้และเผยแพร่ผลงานวิชาการของอาจารย์และพัฒนานิสิต

จากผลการศึกษา คณะผู้วิจัยเสนอให้มหาวิทยาลัยจัดทำคู่มือการบริหารจัดการหลักสูตรตามกรอบมาตรฐานคุณวุฒิระดับอุดมศึกษาแห่งชาติ เพื่อรวบรวมข้อมูลต่างๆ ในการดำเนินการหลักสูตรรวมทั้งเกณฑ์มาตรฐานต่างๆ ที่สำนักงานคณะกรรมการการอุดมศึกษาได้กำหนดขึ้น สำหรับใช้เป็นแนวทางการดำเนินงานบริหารจัดการและพัฒนาหลักสูตรให้มีความหลากหลาย บรรลุตามเป้าหมายของหลักสูตร

ภาคผนวก ฉ
ผลการหาค่า IOC
แบบสอบถามการวิจัย (สำหรับผู้บริหาร)
เรื่อง แนวทางการปฏิบัติตามกรอบมาตรฐานคุณวุฒิระดับอุดมศึกษาแห่งชาติ
: ปัญหา อุปสรรค การแก้ไขและแนวทางการพัฒนา

ข้อ	ประเด็นคำถาม	ค่า IOC	ความหมาย
	ตอนที่ ๑ ข้อมูลสถานภาพทั่วไปของผู้ตอบแบบสอบถาม		
๑	สถานภาพ	๑	ใช้ได้
๒	ส่วนงานที่สังกัด	๑	ใช้ได้
๓	อายุ	.๔๐	ใช้ไม่ได้
	ตอนที่ ๒ ความเข้าใจเกี่ยวกับกรอบมาตรฐานคุณวุฒิระดับอุดมศึกษา		
๑	มคอ. (TQF) เป็นเครื่องมือนำแนวนโยบายการพัฒนาคุณภาพและมาตรฐานการศึกษาตามที่กำหนดใน พ.ร.บ.การศึกษาแห่งชาติฯ สู่การปฏิบัติอย่างเป็นรูปธรรม	๑	ใช้ได้
๒	มคอ. (TQF) มุ่งเน้นที่ Learning Outcomes ซึ่งเป็นมาตรฐานขั้นต่ำเชิงคุณภาพเพื่อประกันคุณภาพบัณฑิต	๑	ใช้ได้
๓	มคอ. (TQF) ไม่สัมพันธ์กับการประมวลกฎเกณฑ์และประกาศต่าง ๆ ที่เกี่ยวกับเรื่องหลักสูตรและการจัดการเรียนการสอน	๑	ใช้ได้
๔	มคอ. (TQF) เป็นเครื่องมือสื่อสารให้ผู้มีส่วนได้ส่วนเสีย เช่น นักศึกษา ผู้ปกครอง ผู้ประกอบการฯ เข้าใจและคุณลักษณะของบัณฑิตที่คาดว่าจะพึงมี	๑	ใช้ได้
๕	มคอ.(TQF) ไม่เกี่ยวข้องกับการเทียบเคียงคุณวุฒิหรือปริญญา ระหว่างสถาบัน	๑	ใช้ได้
๖	มคอ.(TQF) ไม่เกี่ยวข้องกับความหมายของบัณฑิต	๑	ใช้ได้
๗	มคอ.(TQF) ไม่ส่งเสริมการเรียนรู้ตลอดชีวิต	๑	ใช้ได้
๘	มคอ.(TQF) เป็นการประกันคุณภาพขั้นต่ำของบัณฑิตในแต่ละสาขา/สาขาวิชา หรือแต่ละคุณวุฒิ	๑	ใช้ได้
๙	มคอ.(TQF) เป็นเครื่องมือให้สาขาวิชาใช้กำกับดูแลคุณภาพการผลิตบัณฑิตกัน	๑	ใช้ได้
๑๐	สถานศึกษาจะต้องจัดทำ มคอ.(TQF) ทั้งหมด ๗ แบบ	๑	ใช้ได้
๑๑	มคอ. ๒ จะระบุแผนที่มีการกระจายความรับผิดชอบของหลักสูตร (Curriculum Mapping)	๑	ใช้ได้
๑๒	การทวนสอบคือการหาหลักฐานด้วยวิธีการต่าง ๆ เช่น การสังเกต การตรวจสอบ การประเมิน การสัมภาษณ์ ฯลฯ เพื่อพิสูจน์ว่า สิ่งที่กำหนดขึ้นนั้น ได้มีการดำเนินการ และบรรลุตามวัตถุประสงค์	๑	ใช้ได้

ข้อ	ประเด็นคำถาม	ค่า IOC	ความหมาย
	หรือไม่		
๑๓	จุดเน้นของ มคอ.๕ คือ ประสิทธิภาพการสอน การปรับปรุงการสอน และการทวนผลสัมฤทธิ์ของนิสิต	๑	ใช้ได้
๑๔	การทวนสอบต้องมีอาจารย์ประจำหลักสูตรอย่างน้อยร้อยละ ๘๐ มีส่วนร่วมในการประชุมเพื่อวางแผน ติดตาม และทบทวนการดำเนินงานหลักสูตร	๑	ใช้ได้
๑๕	การทวนสอบผลสัมฤทธิ์ของนักศึกษาตามมาตรฐานผลการเรียนรู้ ที่กำหนดใน มคอ.๓ และ มคอ.๔ (ถ้ามี) อย่างน้อยร้อยละ ๒๕ ของรายวิชาที่เปิดสอนในแต่ละปีการศึกษา	๑	ใช้ได้
๑๖	อาจารย์ผู้สอนไม่จำเป็นต้องทำ มคอ.๓ หรือ มคอ.๔ หรือ มคอ.๕ หรือ มคอ.๖ ในรายวิชารับผิดชอบ	๑	ใช้ได้
๑๗	อาจารย์ผู้สอนควรมีการพัฒนา/ปรับปรุงการจัดการเรียนการสอน จากผลการประเมินการดำเนินงานที่รายงานใน มคอ.๕ ปีที่แล้ว	๑	ใช้ได้
๑๘	คณะหรือสาขาวิชาต้องแต่งตั้งคณะกรรมการทวนสอบผลสัมฤทธิ์ของนักศึกษา	๑	ใช้ได้
๑๙	การกำหนดว่า วิชา ก. ๓ (๓-๐-๖) หมายถึง มีจำนวน ๓ หน่วยกิต ต้องออกแบบสอนบรรยาย ๓ ชั่วโมง/สัปดาห์ ปฏิบัติ ๐ ชั่วโมง/สัปดาห์ และศึกษาค้นคว้าด้วยตนเอง ๖ ชั่วโมง/สัปดาห์	๑	ใช้ได้
๒๐	การออกแบบกิจกรรมการเรียนรู้และการประเมินผลไม่ต้องสอดคล้องวัตถุประสงค์	๑	ใช้ได้
๒๑	มคอ.๖ ใช้สรุปผลการเรียน	.๓๕	ใช้ไม่ได้
๒๒	การทวนสอบเป็นสิ่งจำเป็นในการสอน	.๓๕	ใช้ไม่ได้
๒๓	มคอ.๕ เน้นการบันทึกหลักการสอน	.๓๕	ใช้ไม่ได้
	ตอนที่ ๓ สภาพการบริหารหลักสูตรตามมาตรฐานคุณวุฒิระดับอุดมศึกษาของสถานศึกษา		
	ก.ด้านการเตรียมความพร้อม		
๑	มีการสร้างความตระหนักแก่อาจารย์โดยการประชุมชี้แจง ความสำคัญและความจำเป็นที่ต้องร่วมมือกันบริหารจัดการ หลักสูตรตามกรอบมาตรฐานคุณวุฒิระดับอุดมศึกษาแห่งชาติ	๑	ใช้ได้
๒	มีการแต่งตั้งกรรมการหรือคณะทำงานเพื่อกำหนดทิศทาง นโยบาย และแนวทางการดำเนินงาน	๑	ใช้ได้
๓	มีการพัฒนาอาจารย์ให้มีความรู้ความเข้าใจการบริหารจัดการ หลักสูตรตามกรอบมาตรฐานคุณวุฒิระดับอุดมศึกษาแห่งชาติ	๑	ใช้ได้
	ข. การดำเนินการบริหารจัดการหลักสูตรตามกรอบมาตรฐานคุณวุฒิระดับอุดมศึกษาแห่งชาติ		

ข้อ	ประเด็นคำถาม	ค่า IOC	ความหมาย
๔	มีการดำเนินการบริหารหลักสูตรฯด้วยการประเมินคุณภาพภายใน	๑	ใช้ได้
๕	มีการนำกระบวนการบริหารคุณภาพทั้งองค์กร (PDCA) มาใช้ในการทำงานเพื่อให้เกิดประสิทธิภาพ	๑	ใช้ได้
๖	มีการใช้หลักการบริหารจัดการแบบร่วมคิด ร่วมปฏิบัติ ร่วมรับผิดชอบ	๑	ใช้ได้
๗	มีการใช้หลักการบริหารตนเอง โดยอำนาจหน้าที่รับผิดชอบกำหนดไว้ชัดเจน ทุกฝ่ายเข้าใจตรงกันและส่งเสริมการเป็นผู้นำ	๑	ใช้ได้
๘	มีการนิเทศ กำกับติดตามให้คำแนะนำการจัดการเรียนรู้ตามกรอบมาตรฐานคุณวุฒิระดับอุดมศึกษาแห่งชาติ	๑	ใช้ได้
๙	มีการกำหนดข้อตกลงเพื่อการขับเคลื่อนการนิเทศติดตามร่วมกัน และมีแผนดำเนินการอย่างชัดเจนเป็นรูปธรรม	๑	ใช้ได้
๑๐	มีการสร้างบรรยากาศการเรียนรู้ แหล่งเรียนรู้แก่อาจารย์และนักเรียน	๑	ใช้ได้
๑๑	มีโครงการสนับสนุนให้อาจารย์ผลิตและพัฒนาสื่อส่งเสริมการเรียนรู้	๑	ใช้ได้
๑๒	มีโครงการส่งเสริมให้อาจารย์วางแผนทำวิจัยเพื่อพัฒนาผู้เรียน	๑	ใช้ได้
๑๓	มีโครงการส่งเสริมให้อาจารย์จัดการเรียนการสอนแบบบูรณาการ	๑	ใช้ได้
๑๔	มีการส่งเสริมให้อาจารย์ได้วางแผนการจัดการเรียนรู้ร่วมกันมีการพูดคุย แลกเปลี่ยนประสบการณ์ทำงานโดยใช้กระบวนการกลุ่ม	๑	ใช้ได้
๑๕	มีการส่งเสริมการจัดการความรู้เพื่อพัฒนาการเรียนการสอน	๑	ใช้ได้
๑๖	มีการประกาศชี้แจงทำความเข้าใจอัตลักษณ์และเอกลักษณ์ของมหาวิทยาลัยต่ออาจารย์และนิสิต	๑	ใช้ได้
๑๗	มีการจัดหาเทคโนโลยีที่ทันสมัยในการจัดการเรียนการสอน	๑	ใช้ได้
๑๘	มีการสนับสนุนปัจจัยพื้นฐานการเรียนการสอนอย่างพอเพียง	๑	ใช้ได้
๑๙	คณะกรรมการบริหารของส่วนงานได้ร่วมศึกษาสภาพปัจจุบัน ปัญหาความต้องการของท้องถิ่นเพื่อเป็นแนวทางในการจัดทำหลักสูตร ให้เหมาะสมกับท้องถิ่น	๑	ใช้ได้
๒๐	มีการรวบรวม วิเคราะห์สรุปผลการวิจัยและติดตามการใช้หลักสูตร เพื่อแก้ไขและพัฒนาการทำงานของอาจารย์	๑	ใช้ได้
๒๑	มีการเก็บรวบรวมข้อมูลผลการดำเนินงานอย่างเป็นระบบ	๑	ใช้ได้
๒๒	มีการตรวจสอบและทบทวนคุณภาพการจัดการศึกษาของทุกส่วนงานในสังกัด	๑	ใช้ได้
๒๓	มีการเขียนรายงานสรุปผลการดำเนินงานบริหารจัดการหลักสูตร	๑	ใช้ได้
๒๔	มีการรายงานผลการดำเนินงานต่อคณะกรรมการบริหารมหาวิทยาลัยตามลำดับ	๑	ใช้ได้

ข้อ	ประเด็นคำถาม	ค่า IOC	ความหมาย
๒๕	มีการเปิดโอกาสให้คณะกรรมการบริหารมหาวิทยาลัยได้วิเคราะห์ผลการดำเนินงานและเสนอแนะแนวทางในการปรับปรุงพัฒนาหลักสูตรอย่างต่อเนื่อง	๑	ใช้ได้
	ค. การปรับปรุงและพัฒนากระบวนการบริหารจัดการหลักสูตร		
๒๖	มีการประเมินผลการวิจัยการใช้หลักสูตร และนำผลการวิจัยมาพัฒนาการบริหารจัดการหลักสูตรอย่างมีคุณภาพและเหมาะสม	๑	ใช้ได้
๒๗	มีการจัดระบบข้อมูลและสารสนเทศเป็นระบบและเป็นปัจจุบัน เอื้อต่อการปรับปรุงหลักสูตร	๑	ใช้ได้
๒๘	มีการนำผลการติดตามและรายงานผลการประเมินไปใช้ในการวางแผนปรับปรุงการบริหารจัดการหลักสูตรอย่างมีประสิทธิภาพ	๑	ใช้ได้
๒๙	มีการวางรูปแบบหรือแนวทางในการบริหารจัดการหลักสูตร	๑	ใช้ได้
๓๐	การผลงคุณภาพการบริหารจัดการหลักสูตรโดยนำผลการประเมินคุณภาพจากองค์กรภายนอกเพื่อพัฒนาศักยภาพการจัดการศึกษา	๑	ใช้ได้
	ตอนที่ ๔ ปัญหาและแนวทางการบริหารหลักสูตรตามกรอบมาตรฐานคุณวุฒิระดับอุดมศึกษาแห่งชาติที่เหมาะสม		
๑	ส่วนงานของท่านประสบปัญหา หรือ มีแนวทางในการเตรียมความพร้อมในการบริหารจัดการหลักสูตรตามกรอบมาตรฐานคุณวุฒิระดับอุดมศึกษาแห่งชาติ อย่างไร	๑	ใช้ได้
๒	ส่วนงานของท่านประสบปัญหา หรือ มีแนวทางพิเศษ กำกับติดตามประเมินผลการดำเนินงานการบริหารจัดการหลักสูตรตามกรอบมาตรฐานคุณวุฒิระดับอุดมศึกษาแห่งชาติ อย่างไร	๑	ใช้ได้
๓	ส่วนงานของท่านประสบปัญหา หรือ มีแนวทางการปรับปรุงหรือพัฒนาการบริหารจัดการหลักสูตร อย่างไร	๑	ใช้ได้
๔	ส่วนงานของท่านประสบปัญหา หรือ มีแนวทางการสรุปผลการดำเนินงานการบริหารจัดการหลักสูตรตามกรอบมาตรฐานคุณวุฒิระดับอุดมศึกษาแห่งชาติ อย่างไร	๑	ใช้ได้
๕	ข้อเสนอแนะอื่น ๆ	.๓๕	ใช้ไม่ได้

ผลการหาค่า IOC
แบบสอบถามการวิจัย (สำหรับอาจารย์)
เรื่อง แนวทางการปฏิบัติตามกรอบมาตรฐานคุณวุฒิระดับอุดมศึกษาแห่งชาติ
: ปัญหา อุปสรรค การแก้ไขและแนวทางการพัฒนา

ข้อ	ประเด็นคำถาม	ค่า IOC	ความหมาย
	ตอนที่ ๑ ข้อมูลสถานภาพทั่วไปของผู้ตอบแบบสอบถาม		
๑	สถานภาพ	๑	ใช้ได้
๒	ส่วนงานที่สังกัด	๑	ใช้ได้
๓	อายุ	.๓๐	ใช้ไม่ได้
๔	ตำแหน่ง	๑	ใช้ได้
๕	คณะ	๑	ใช้ได้
๖	ส่วนงานที่สังกัด	๑	ใช้ได้
๗	คุณวุฒิทางการศึกษา	๑	ใช้ได้
๘	ประสบการณ์ในการสอน	๑	ใช้ได้
๙	ท่านหาข้อมูลความรู้เกี่ยวกับกรอบมาตรฐานคุณวุฒิระดับอุดมศึกษาแห่งชาติ (มคอ.)	๑	ใช้ได้
๑๐	ท่านเคยผ่านการอบรมเกี่ยวกับกรอบมาตรฐานคุณวุฒิระดับอุดมศึกษาแห่งชาติ (มคอ.)	๑	ใช้ได้
๑๑	ประสบการณ์การรับผิดชอบเขียน มคอ. ในรายวิชาที่ท่านสอน	๑	ใช้ได้
	ตอนที่ ๒ ความเข้าใจเกี่ยวกับกรอบมาตรฐานคุณวุฒิระดับอุดมศึกษา		
๑	มคอ. (TQF) เป็นเครื่องมือนำแนวนโยบายการพัฒนาคุณภาพและมาตรฐานการศึกษาตามที่กำหนดใน พ.ร.บ.การศึกษาแห่งชาติฯ สู่การปฏิบัติอย่างเป็นรูปธรรม	๑	ใช้ได้
๒	มคอ. (TQF) มุ่งเน้นที่ Learning Outcomes ซึ่งเป็นมาตรฐานขั้นต่ำเชิงคุณภาพเพื่อประกันคุณภาพบัณฑิต	๑	ใช้ได้
๓	มคอ. (TQF) ไม่สัมพันธ์กับการประมวลกฎเกณฑ์และประกาศต่าง ๆ ที่เกี่ยวกับเรื่องหลักสูตรและการจัดการเรียนการสอน	๑	ใช้ได้
๔	มคอ. (TQF) เป็นเครื่องมือสื่อสารให้ผู้มีส่วนได้ส่วนเสีย เช่น นักศึกษา ผู้ปกครอง ผู้ประกอบการฯลฯ เข้าใจและคุณลักษณะของบัณฑิตที่คาดว่าจะพึงมี	๑	ใช้ได้
๕	มคอ.(TQF) ไม่เกี่ยวข้องกับการเทียบเคียงคุณวุฒิหรือปริญญาระหว่างสถาบัน	๑	ใช้ได้
๖	มคอ.(TQF) ไม่เกี่ยวข้องกับคุณภาพของบัณฑิต	๑	ใช้ได้

ข้อ	ประเด็นคำถาม	ค่า IOC	ความหมาย
๗	มคอ.(TQF) ไม่ส่งเสริมการเรียนรู้ตลอดชีวิต	๑	ใช้ได้
๘	มคอ.(TQF) เป็นการประกันคุณภาพขั้นต่ำของบัณฑิตในแต่ละสาขา/สาขาวิชา หรือแต่ละคุณวุฒิ	๑	ใช้ได้
๙	มคอ.(TQF) เป็นเครื่องมือให้สาขาวิชาใช้กำกับดูแลคุณภาพการผลิตบัณฑิตกัน	๑	ใช้ได้
๑๐	สถานศึกษาจะต้องจัดทำ มคอ.(TQF) ทั้งหมด ๗ แบบ	๑	ใช้ได้
๑๑	มคอ. ๒ จะระบุแผนที่มีการกระจายความรับผิดชอบของหลักสูตร (Curriculum Mapping)	๑	ใช้ได้
๑๒	การทวนสอบคือการหาหลักฐานด้วยวิธีการต่าง ๆ เช่น การสังเกต การตรวจสอบ การประเมิน การสัมภาษณ์ ฯลฯ เพื่อพิสูจน์ว่า สิ่งที่กำหนดขึ้นนั้น ได้มีการดำเนินการ และบรรลุตามวัตถุประสงค์หรือไม่	๑	ใช้ได้
๑๓	จุดเน้นของ มคอ.๕ คือ ประสิทธิภาพการสอน การปรับปรุงการสอนและการทวนผลสัมฤทธิ์ของนิสิต	๑	ใช้ได้
๑๔	การทวนสอบต้องมีอาจารย์ประจำหลักสูตรอย่างน้อยร้อยละ ๘๐ มีส่วนร่วมในการประชุมเพื่อวางแผน ติดตาม และทบทวนการดำเนินงานหลักสูตร	๑	ใช้ได้
๑๕	การทวนสอบผลสัมฤทธิ์ของนักศึกษาตามมาตรฐานผลการเรียนรู้ ที่กำหนดใน มคอ.๓ และ มคอ.๔ (ถ้ามี) อย่างน้อยร้อยละ ๒๕ ของรายวิชาที่เปิดสอนในแต่ละปีการศึกษา	๑	ใช้ได้
๑๖	อาจารย์ผู้สอนไม่จำเป็นต้องทำ มคอ.๓ หรือ มคอ.๔ หรือ มคอ.๕ หรือ มคอ.๖ ในรายวิชารับผิดชอบ	๑	ใช้ได้
๑๗	อาจารย์ผู้สอนควรมีการพัฒนา/ปรับปรุงการจัดการเรียนการสอน จากผลการประเมินการดำเนินงานที่รายงานใน มคอ.๕ ปีที่แล้ว	๑	ใช้ได้
๑๘	คณะหรือสาขาวิชาต้องแต่งตั้งคณะกรรมการทวนสอบผลสัมฤทธิ์ของนักศึกษา	๑	ใช้ได้
๑๙	การกำหนดว่า วิชา ก. ๓ (๓-๐-๖) หมายถึง มีจำนวน ๓ หน่วยกิต ต้องออกแบบสอนบรรยาย ๓ ชั่วโมง/สัปดาห์ ปฏิบัติ ๐ ชั่วโมง/สัปดาห์ และศึกษาด้วยตนเอง ๖ ชั่วโมง/สัปดาห์	๑	ใช้ได้
๒๐	การออกแบบกิจกรรมการเรียนรู้และการประเมินผลไม่ต้องสอดคล้องวัตถุประสงค์	๑	ใช้ได้
๒๑	มคอ.๖ ใช้สรุปผลการเรียน	.๓๕	ใช้ไม่ได้
๒๒	การทวนสอบเป็นสิ่งจำเป็นในการสอน	.๓๕	ใช้ไม่ได้
๒๓	มคอ.๕ เน้นการบันทึกหลักการสอน	.๓๕	ใช้ไม่ได้

ข้อ	ประเด็นคำถาม	ค่า IOC	ความหมาย
	ตอนที่ ๓ ลักษณะการปฏิบัติตามกรอบมาตรฐานคุณวุฒิระดับอุดมศึกษา		
	ก.ด้านการเตรียมความพร้อม		
๑	ศึกษาข้อมูลความรู้เกี่ยวกับกรอบมาตรฐานคุณวุฒิระดับอุดมศึกษาแห่งชาติ (มคอ.)	๑	ใช้ได้
๒	ศึกษาข้อมูลความรู้เกี่ยวกับวิธีการจัดการเรียนรู้ตามกรอบมาตรฐานคุณวุฒิระดับอุดมศึกษาแห่งชาติ(มคอ.)	๑	ใช้ได้
๓	ศึกษาข้อมูลความรู้เกี่ยวกับการจัดการเรียนรู้ให้ผู้เรียนมีคุณธรรม จริยธรรม และค่านิยมตามกรอบมาตรฐานคุณวุฒิระดับอุดมศึกษาแห่งชาติ (มคอ.)	๑	ใช้ได้
๔	ศึกษาข้อมูลความรู้เกี่ยวกับรูปแบบการวัดผลและประเมินผลตามกรอบมาตรฐานคุณวุฒิระดับอุดมศึกษาแห่งชาติ (มคอ.)	๑	ใช้ได้
๕	ให้คำอธิบายการจัดทำกรอบมาตรฐานคุณวุฒิระดับอุดมศึกษาแห่งชาติ(มคอ.)แก่นิสิตและเพื่อนอาจารย์ได้	๑	ใช้ได้
๖	แลกเปลี่ยนเรียนรู้เพื่อนอาจารย์เพื่อการปฏิบัติตามกรอบมาตรฐานคุณวุฒิระดับอุดมศึกษาแห่งชาติ(มคอ.)	๑	ใช้ได้
๗	จัดการเรียนการสอนแบบบูรณาการพันธกิจตามกรอบมาตรฐานคุณวุฒิระดับอุดมศึกษาแห่งชาติ	๑	ใช้ได้
๘	ค้นคว้าและปรับปรุงวิธีการสอนของตนเองให้สอดคล้องกับกรอบมาตรฐานคุณวุฒิระดับอุดมศึกษาแห่งชาติและเหมาะสมกับผู้เรียนและสภาพสังคม	๑	ใช้ได้
๙	ศึกษาข้อมูลความรู้เกี่ยวกับการทวนสอบผลสัมฤทธิ์ตามมาตรฐานผลการเรียนรู้	๑	ใช้ได้
๑๐	ศึกษาข้อมูลความรู้การกำหนดจำนวนหน่วยกิตและจำนวนชั่วโมงเรียนต่อสัปดาห์ของแต่ละรายวิชาเพื่อการออกแบบการเรียนการสอนให้ถูกต้องตามกรอบมาตรฐานคุณวุฒิระดับอุดมศึกษาแห่งชาติ	๑	ใช้ได้
๑๑	ศึกษาทำความเข้าใจสาระสำคัญใน มคอ. ๒	๑	ใช้ได้
๑๒	กำหนดจุดมุ่งหมายและวัตถุประสงค์ ครบถ้วน ตรงกับ Curriculum mapping และครอบคลุมคำอธิบายรายวิชา	๑	ใช้ได้
๑๓	กำหนดจุดมุ่งหมายและวัตถุประสงค์ของผลการเรียนรู้เพิ่มเติม (Intended subdomain) ที่ครอบคลุมอัตลักษณ์/เอกลักษณ์/จุดเน้นของหลักสูตร	๑	ใช้ได้

ข้อ	ประเด็นคำถาม	ค่า IOC	ความหมาย
๑๔	ระบุวัตถุประสงค์ครบถ้วนครอบคลุม ผลลัพธ์การเรียนรู้ (Learning Outcome)	๑	ใช้ได้
๑๕	กำหนดคำอธิบายรายวิชาตรงกับหลักสูตร/มคอ.๒	๑	ใช้ได้
๑๖	กำหนดจำนวนชั่วโมงครบถ้วนสอดคล้องกับจำนวนหน่วยกิต	๑	ใช้ได้
๑๗	กำหนดผลลัพธ์การเรียนรู้ (Learning Outcome) ครบถ้วน ตรงกับ Curriculum mapping	๑	ใช้ได้
๑๘	กำหนดผลลัพธ์การเรียนรู้ (Learning Outcome) สอดคล้องกับวิธีการสอน และวิธีการประเมินผล	๑	ใช้ได้
๑๙	กำหนดหัวข้อ เนื้อหาสาระ (Content) ครบ สอดคล้องกับคำอธิบายรายวิชา และจำนวนชั่วโมงเหมาะสมกับเนื้อหา	๑	ใช้ได้
๒๐	กำหนดกิจกรรมการเรียนการสอน เหมาะสม สอดคล้อง กับเนื้อหาที่กำหนดในหัวข้อและ ผลลัพธ์การเรียนรู้ (Learning Outcome) ที่จะมุ่งพัฒนานักศึกษาและครอบคลุมกิจกรรมการเรียนการสอนที่กำหนดไว้ในหมวดที่ ๔	๑	ใช้ได้
๒๑	ออกแบบกิจกรรมการเรียนรู้อย่างหลากหลายสอดคล้องกับเนื้อหา ความต้องการและการพัฒนาศักยภาพผู้เรียน ตลอดจนสภาพสังคม	๑	ใช้ได้
๒๒	เปิดโอกาสให้ผู้เรียนมีส่วนร่วมในการกำหนดกิจกรรมและการประเมินผลการเรียนรู้	๑	ใช้ได้
๒๓	ออกแบบและจัดกิจกรรมการเรียนรู้ที่สอดแทรกคุณธรรม จริยธรรมแก่ผู้เรียนตามข้อกำหนดใน มคอ.๒	๑	ใช้ได้
๒๔	ออกแบบและจัดกิจกรรมพัฒนาผู้เรียนด้านทักษะการคิด ความเป็นไทย การอยู่ร่วมกันในสังคม และรู้เท่าทันการเปลี่ยนแปลง	๑	ใช้ได้
๒๕	ออกแบบและแสดงรายการกิจกรรมมอบหมายที่แสดงถึงผลการเรียนรู้ที่เป็นรูปธรรมและสะท้อนวัตถุประสงค์รายวิชา	๑	ใช้ได้
๒๖	วิเคราะห์จุดแข็งและจุดอ่อนการจัดการเรียนการสอนของตนเองเพื่อเป็นพัฒนาให้สอดคล้องกับกรอบมาตรฐานคุณวุฒิระดับอุดมศึกษา แห่งชาติ	๑	ใช้ได้
๒๗	สำรวจสภาพการเรียนการสอนในชั้นเรียนเพื่อดำเนินการวิจัยในชั้นเรียน	๑	ใช้ได้
๒๘	กำหนดวิธีการประเมินผลการเรียนรู้ที่สอดคล้องกับกิจกรรมการเรียนการสอนที่ระบุไว้ในแผนการสอน (หมวดที่ ๕) และ ผลลัพธ์การเรียนรู้ (Learning Outcome)	๑	ใช้ได้
๒๙	กำหนดวิธีการประเมินผล สัดส่วน และระยะเวลาของการประเมินผล สอดคล้องกับเนื้อหาสาระของรายวิชา	๑	ใช้ได้

ข้อ	ประเด็นคำถาม	ค่า IOC	ความหมาย
๓๐	กำหนดวิธีการประเมินผลการเรียนรู้ สอดคล้องกับวิธีการประเมินผลของแต่ละ Domain ที่ระบุในหมวด ๔	๑	ใช้ได้
๓๑	กำหนดวิธีการวัดและประเมินผลผลลัพธ์การเรียนรู้ (Learning Outcome) ครบตามที่ระบุไว้ใน Curriculum mapping	๑	ใช้ได้
๓๒	กำหนดเครื่องมือวัดผลตามสภาพจริงที่สะท้อนว่าผู้เรียนมีพฤติกรรมบรรลุตามวัตถุประสงค์	๑	ใช้ได้
๓๓	กำหนดแหล่งเรียนรู้และภูมิปัญญาท้องถิ่นในการจัดการเรียนรู้	๑	ใช้ได้
๓๔	กำหนดและใช้สื่อ นวัตกรรมเทคโนโลยีหลากหลายเหมาะสมกับเนื้อหาและกิจกรรมการเรียนรู้	๑	ใช้ได้
๓๕	กำหนดแสดงรายชื่อสื่อ ที่สัมพันธ์กับการใช้ประกอบการสอนแต่ละหัวข้อ เนื้อหาที่สอนของแต่ละวัตถุประสงค์	๑	ใช้ได้
๓๖	กำหนดแสดงรายชื่อตำราหรือเอกสารสำหรับผู้เรียนอ่านประกอบการเรียนปรากฏอยู่ในรายการของตำราหลักในสาขานั้นๆไม่เกิน ๑๐ ปี และมีให้บริการในห้องสมุด	๑	ใช้ได้
๓๗	จัดทำข้อมูลสารสนเทศเพื่อพัฒนางานสอนให้สอดคล้องกับกรอบมาตรฐานคุณวุฒิระดับอุดมศึกษาแห่งชาติ	๑	ใช้ได้
๓๘	ดำเนินการบันทึกผลการใช้แผนการสอนทุกหน่วยและผลการเรียนของผู้เรียนแต่ละหน่วยเพื่อแสดงถึงผลการเปลี่ยนแปลงที่เกิดขึ้นต่อผู้เรียน และสาระทุกหน่วย	๑	ใช้ได้
๓๙	ออกแบบกระบวนการทวนสอบมาตรฐานผลสัมฤทธิ์ของผู้เรียน โดยใช้ผลการเรียน ผลประเมินของนิสิต การทบทวนกระบวนการสอนและการพิจารณาของคณะกรรมการสาขาฯ	๑	ใช้ได้
๔๐	นำผลการทบทวนไปใช้วางแผนปรับปรุงประสิทธิผลของรายวิชาอย่างเหมาะสม	๑	ใช้ได้
๔๑	ส่วนงานมีกำหนดนโยบาย แผนงานและมาตรการที่ชัดเจนด้านการปฏิบัติตามกรอบมาตรฐานคุณวุฒิระดับอุดมศึกษาแห่งชาติ	๑	ใช้ได้
๔๒	ส่วนงานมีการชี้แจง ทำความเข้าใจ นโยบาย แผนงานและมาตรการด้านการปฏิบัติตามกรอบมาตรฐานคุณวุฒิระดับอุดมศึกษาแห่งชาติแก่บุคลากร	๑	ใช้ได้
๔๓	ส่วนงานได้มีการวางแผนการพัฒนาตามปฏิบัติตามกรอบมาตรฐานคุณวุฒิระดับอุดมศึกษาแห่งชาติอย่างมีส่วนร่วม	๑	ใช้ได้

ข้อ	ประเด็นคำถาม	ค่า IOC	ความหมาย
๔๔	ส่วนงานได้มีกระบวนการขับเคลื่อนในทุกด้านเพื่อปฏิบัติตามกรอบมาตรฐานคุณวุฒิระดับอุดมศึกษาแห่งชาติที่ชัดเจน เป็นรูปธรรม	๑	ใช้ได้
๔๕	ส่วนงานได้จัดปัจจัยที่สนับสนุนการปฏิบัติตามกรอบมาตรฐานคุณวุฒิระดับอุดมศึกษาแห่งชาติอย่างมีส่วนร่วม	๑	ใช้ได้
๔๖	ส่วนงานได้มีการวางแผนการพัฒนาตามปฏิบัติตามกรอบมาตรฐานคุณวุฒิระดับอุดมศึกษาแห่งชาติอย่างมีส่วนร่วม	๑	ใช้ได้
๔๗	ส่วนงานมีการนำเอาผลการปฏิบัติตามกรอบมาตรฐานคุณวุฒิระดับอุดมศึกษาแห่งชาติมาใช้พัฒนาการผลิตบัณฑิต	๑	ใช้ได้
๔๘	ส่วนงานมีการยกย่อง ชมเชย ผู้เกี่ยวข้องที่มีผลงานดีเด่นด้านปฏิบัติตามกรอบมาตรฐานคุณวุฒิระดับอุดมศึกษาแห่งชาติ	๑	ใช้ได้
๔๙	ส่วนงานกระตุ้นความร่วมมือจัดทำรายละเอียดของรายวิชา (มคอ. ๓) และนำส่งตามกำหนด	๑	ใช้ได้
๕๐	ส่วนงานกระตุ้นความร่วมมือรายงานผลการดำเนินงานของรายวิชา (มคอ.๕) และนำส่งตามกำหนด	๑	ใช้ได้
๕๑	มคอ.๕ ไม่มีเกี่ยวข้องกับนิสิต	.๒๕	ใช้ไม่ได้
	ตอนที่ ๓ ปัญหาและแนวทางการปฏิบัติตามกรอบมาตรฐานคุณวุฒิระดับอุดมศึกษาที่เหมาะสม		
๑	ท่านประสบปัญหา หรือ มีแนวทางการเตรียมความพร้อมเพื่อจัดการเรียนการสอนตามกรอบมาตรฐานคุณวุฒิระดับอุดมศึกษาแห่งชาติ อย่างไร	๑	ใช้ได้
๒	ท่านประสบปัญหา หรือ มีแนวทางจัดการเรียนการสอนเพื่อการพัฒนาผู้เรียนตามกรอบมาตรฐานคุณวุฒิระดับอุดมศึกษาแห่งชาติ อย่างไร	๑	ใช้ได้
๓	ท่านประสบปัญหา หรือ ได้รับการสนับสนุนส่งเสริมการจัดการเรียนการสอนตามกรอบมาตรฐานคุณวุฒิระดับอุดมศึกษาแห่งชาติจากสถานศึกษา อย่างไร	๑	ใช้ได้
๔	ท่านมีข้อเสนอแนะให้ผู้บริหารสถานศึกษานำพาองค์กรเพื่อดำเนินงานตามกรอบมาตรฐานคุณวุฒิอุดมศึกษาแห่งชาติ อย่างไร	๑	ใช้ได้
๕	ข้อเสนอแนะอื่น ๆ	.๒๕	ใช้ไม่ได้

ภาคผนวก ข จดหมายขอบคุณผู้ทรงคุณวุฒิตรวจความสมบูรณ์ของเครื่องมือการวิจัย

ที่ ศธ ๖๑๐๐.๗/๗๙



มหาวิทยาลัยมหาจุฬาลงกรณราชวิทยาลัย
 ๗๙ หมู่ ๑ ตำบลลำไทร อำเภอน้อย
 จังหวัดพระนครศรีอยุธยา ๑๓๑๗๐
 โทรศัพท์ ๐ ๓๕๒๔ ๘๐๐๐-๕ โทรสาร ๐ ๓๕๒๔ ๘๐๓๔
 www.mcu.ac.th

๑๔ มิถุนายน ๒๕๕๗

เรื่อง ขออนุมัติขอขอบคุณ

เจริญพร รศ.พนิดา สีนสุวรรณ

ตามที่มหาวิทยาลัยมหาจุฬาลงกรณราชวิทยาลัยได้อนุมัติโครงการวิจัย เรื่อง “แนวทางการปฏิบัติตามกรอบมาตรฐานคุณวุฒิระดับอุดมศึกษาแห่งชาติ: ปัญหา อุปสรรค การแก้ไขและแนวทางการพัฒนา” ปีงบประมาณ พ.ศ.๒๕๕๗ ซึ่งโครงการวิจัยนี้ใช้ระเบียบวิธีการวิจัยที่ผสมผสานระหว่างวิธีการเชิงปริมาณและเชิงคุณภาพ โดยคณะผู้วิจัย ๔ ท่าน คือ พระมหาสุทัศน์ ตีสสุรวาที อาจารย์ไฉไลฤดี ยูวนะศิริ อาจารย์รุ่งทิพย์ กล้าหาญ และนางสาวปฐิธรรม สำเนียง นั้น

ในโครงการวิจัยนี้ ท่านได้ให้ความอนุเคราะห์รับเป็นผู้ทรงคุณวุฒิตรวจความสมบูรณ์ของเครื่องมือการวิจัย ด้านความชัดเจนตรงประเด็น ครอบคลุมวัตถุประสงค์การวิจัย เนื้อหาและการใช้ภาษา ทั้งนี้ คณะผู้วิจัยได้ปรับแก้เครื่องมือการวิจัยตามที่ท่านพิจารณาแนะนำเสร็จสมบูรณ์แล้ว

จึงเจริญพรามาเพื่อทราบ และขออนุมัติขอขอบคุณท่านมา ณ โอกาสนี้

ขอเจริญพร

(พระมหาสุทัศน์ ตีสสุรวาที)

รักษาการผู้อำนวยการกองวิชาการ
 มหาวิทยาลัยมหาจุฬาลงกรณราชวิทยาลัย
 คณะผู้วิจัย

ติดต่อประสานงาน

อาจารย์รุ่งทิพย์ กล้าหาญ

มหาวิทยาลัยมหาจุฬาลงกรณราชวิทยาลัย วิทยาเขตเชียงใหม่

สำเนาส่ง

๑. รศ.สนธิ สัตโยภาส ๒. รศ.ดร.เกตุมณี มากมี ๓. รศ.วรวรรณ เสนาวงศ์ ๔. อาจารย์ไฉไล แสนเหมือนขวัญ
 ๕. รศ.ดร.เพ็ชรี ฐปะวีเชษฐ์ ๖. อาจารย์สมหวัง คันธรส ๗. รศ.พนิดา สีนสุวรรณ

ภาคผนวก ข สรุปลงโครงการวิจัย

สัญญาเลขที่	ว. ๐๙๐/๒๕๕๗
รหัสโครงการ	๐๖๕๗๐๕๕
ชื่อโครงการ	แนวทางการปฏิบัติตามกรอบมาตรฐานคุณวุฒิระดับอุดมศึกษาแห่งชาติ : ปัญหา อุปสรรคการแก้ไขและแนวทางการพัฒนา
หัวหน้าโครงการ	พระมหาสุทัศน์ ตีสสุรวาทิ (นักการศึกษา) และคณะ กองวิชาการ สำนักงานอธิการบดี มหาวิทยาลัยมหาจุฬาลงกรณราชวิทยาลัย โทรศัพท์ ๐๘ ๑๓๔๒ ๕๐๐๘ โทรสาร ๐ ๓๕๒๔ ๘๐๑๓ Email: sutas8831179@hotmail.com

ความสำคัญและที่มาของปัญหาที่ทำการวิจัย

การประกาศใช้พระราชบัญญัติการศึกษาแห่งชาติ พ.ศ. ๒๕๔๒ ส่งผลกระทบให้เกิดการปฏิรูปการศึกษาทุกระดับและเกี่ยวข้องกับการเปลี่ยนแปลงระบบการบริหารราชการภาครัฐเป็นอย่างมาก มีการเน้นหนักในเรื่องการปรับปรุงหลักสูตรและการปรับเปลี่ยนวิธีการสอนเพื่อพัฒนาความคิดและการแก้ปัญหาของนักศึกษา ตลอดจนการพัฒนาคุณค่าและวัฒนธรรมของไทย ประกอบกับยังมีการยกระดับของสถาบันราชภัฏและสถาบันเทคโนโลยีราชมงคลขึ้นเป็นมหาวิทยาลัย รวมถึงการเปิดสอนหลักสูตรระดับอุดมศึกษาในวิทยาลัยชุมชนและสถาบันอุดมศึกษาเอกชนมีความเป็นอิสระมากขึ้น การเปลี่ยนแปลงเหล่านี้ทำให้สถาบันอุดมศึกษามีความหลากหลาย ประชาชนมีโอกาสเข้าเรียนในระดับอุดมศึกษากันอย่างทั่วถึง สถาบันอุดมศึกษามีอิสระในการจัดการศึกษาได้มากขึ้น ท่ามกลางสิ่งต่างๆ ที่เกิดขึ้นเหล่านี้ก่อให้เกิดปัญหาตามมา กล่าวคือ จะทำอย่างไรให้สังคมเชื่อมั่นได้ว่าคุณวุฒิที่บัณฑิตได้รับจากสถาบันอุดมศึกษาต่างๆ เหล่านี้มีคุณภาพและมาตรฐานที่เท่าเทียมกันหรือเทียบเคียงกันได้อย่างน่าเชื่อถือและเป็นที่ยอมรับของสถาบันอุดมศึกษาทั้งในและต่างประเทศด้วยการประกาศใช้พระราชบัญญัติการศึกษา

สิ่งหนึ่งที่จะสะท้อนให้เห็นถึงความมีประสิทธิภาพและความมีมาตรฐานของคุณวุฒิดังกล่าว ได้แก่ คุณภาพของบัณฑิตที่ได้รับคุณวุฒินั้นๆ ซึ่งสามารถพิจารณาจากผลลัพธ์การเรียนรู้ของบัณฑิตทางด้านความรู้ ความสามารถ ทักษะด้านต่างๆ ในการทำงานและการประกอบอาชีพ รวมทั้งคุณลักษณะอื่นๆ ในการอยู่ร่วมกับผู้อื่นในสังคมได้อย่างมีความสุข สำนักงานคณะกรรมการอุดมศึกษาในฐานะที่เป็นหน่วยงานกำกับและส่งเสริมการดำเนินการของสถาบันอุดมศึกษาจึงได้ดำเนินการโครงการจัดทำกรอบมาตรฐานคุณวุฒิ ระดับอุดมศึกษาของประเทศไทย (Thai Qualifications Framework for Higher Education; TQF:HEd) เพื่อเป็น เครื่องมือในการนำนโยบายที่ปรากฏในพระราชบัญญัติการศึกษาแห่งชาติเกี่ยวกับมาตรฐาน การศึกษาของชาติในสวนของมาตรฐานการอุดมศึกษาไปสู่การปฏิบัติในสถาบันอุดมศึกษาอย่างเป็นรูปธรรม กรอบมาตรฐานคุณวุฒิระดับอุดมศึกษามุ่งเน้นเป้าหมายการจัดการศึกษาที่ผลการเรียนรู้ (Learning Outcomes) ของนักศึกษา ซึ่งเป็นการประกันคุณภาพบัณฑิตที่ได้รับคุณวุฒิแต่ละคุณวุฒิ และสื่อสารให้สังคมชุมชน รวมทั้งสถาบันอุดมศึกษาทั้งในและต่างประเทศเขาใจได้ตรงกันและ เชื่อมั่นถึงผลการเรียนรู้ที่

บัณฑิตได้รับการพัฒนาว่า มีมาตรฐานที่สามารถเทียบเคียงกันได้กับสถาบันอุดมศึกษาที่ดีทั้งในและต่างประเทศ

สำนักงานคณะกรรมการการอุดมศึกษาได้ทำงานวิจัย เพื่อศึกษากรอบแนวคิด คุณลักษณะบัณฑิตของประเทศไทย และเพื่อใช้เป็นข้อมูลพื้นฐานในการพัฒนากรอบมาตรฐานคุณวุฒิฯ ให้อยู่ในระดับสากลร่วมกับผู้เชี่ยวชาญออสเตรเลียและได้แต่งตั้งคณะกรรมการจัดทำกรอบมาตรฐานคุณวุฒิระดับอุดมศึกษาของประเทศไทยขึ้น เพื่อศึกษาและพิจารณาแนวทางการพัฒนา คุณภาพบัณฑิต และพบว่าประเทศต่างๆ เหล่านี้ได้จัดให้มีระบบการประกันคุณภาพสถานศึกษาทั้ง ภายในและภายนอกเช่นเดียวกับประเทศไทยแต่ที่ได้พัฒนาก้าวล้ำไปกว่า คือ การจัดทำกรอบ มาตรฐานคุณวุฒิแห่งชาติเพื่อสนับสนุนการประกันคุณภาพบัณฑิต นอกจากนี้ในหลายประเทศกรอบ มาตรฐานคุณวุฒิไม่ได้ครอบคลุมเฉพาะการจัดการศึกษาในระดับอุดมศึกษาเท่านั้นแต่ยังได้รวมถึง ระดับอาชีวศึกษาและระดับการศึกษาขั้นพื้นฐานอีกด้วย

กรอบมาตรฐานคุณวุฒิระดับอุดมศึกษาของประเทศไทยมีหลักการสำคัญ คือ มุ่งเน้นที่ มาตรฐานสัมฤทธิ์ผลการเรียนรู้ของบัณฑิต (Learning Outcomes) ซึ่งเป็นมาตรฐานขั้นต่ำเชิง คุณภาพ เพื่อประกันและสื่อสารให้หน่วยงานและผู้ที่เกี่ยวข้องได้เข้าใจและมั่นใจถึงกระบวนการผลิต บัณฑิต โดยยึดหลักความสอดคล้องกับพระราชบัญญัติการศึกษาแห่งชาติ พ.ศ. ๒๕๔๒ และที่แก้ไข เพิ่มเติม พ.ศ. ๒๕๔๕ ตลอดจนมาตรฐานการศึกษาของชาติและมาตรฐานการอุดมศึกษา โดยมุ่งให้ กรอบมาตรฐานคุณวุฒิระดับอุดมศึกษา เป็นเครื่องมือในการนำแนวนโยบายในการพัฒนาคุณภาพ และมาตรฐานการจัดการศึกษาตามที่กำหนดไว้ในพระราชบัญญัติการศึกษาแห่งชาติ มาตรฐาน การศึกษาของชาติ และมาตรฐานการอุดมศึกษาไปสู่การปฏิบัติในสถานศึกษาได้อย่างเป็นรูปธรรม เพราะกรอบมาตรฐานคุณวุฒิระดับอุดมศึกษา มีแนวทางที่ชัดเจนในการนำไปสู่การพัฒนาหลักสูตร การปรับเปลี่ยนกลวิธีการสอนของอาจารย์ การเรียนรู้ของนักศึกษา ตลอดจนการวัดและประเมินผล การเรียนรู้เพื่อให้มั่นใจว่า บัณฑิตจะบรรลุมาตรฐานผลการเรียนรู้ตามที่มุ่งหวังได้จริง ทั้งยังมุ่งที่จะ ประมวลกฎเกณฑ์และประกาศต่างๆ ที่ได้ดำเนินการไว้แล้วเข้าไว้ด้วยกันและเชื่อมโยงกันอยู่ใน เอกสารฉบับเดียว ซึ่งจะสามารถอธิบายให้ผู้เกี่ยวข้องได้เข้าใจอย่างชัดเจนเกี่ยวกับความหมายและ ความมีมาตรฐานในการจัดการศึกษาของคุณวุฒิหรือปริญญาในระดับต่างๆ มุ่งให้คุณวุฒิหรือ ปริญญาของสถาบันอุดมศึกษาใดๆ ของประเทศไทย เป็นที่ยอมรับและเทียบเคียงกันได้ทั้งใน สถาบันอุดมศึกษาของในและต่างประเทศ เนื่องจากกรอบมาตรฐานคุณวุฒิจะช่วยกำหนดความมี มาตรฐานในการจัดการศึกษาในทุกขั้นตอนอย่างเป็นระบบ โดยเปิดโอกาสให้สถาบันอุดมศึกษา สามารถจัดหลักสูตร ตลอดจนกระบวนการเรียนการสอนได้อย่างหลากหลาย โดยมั่นใจถึงผลผลิต สุดท้ายของการจัดการศึกษา คือ คุณภาพของบัณฑิตจะมีมาตรฐานผลการเรียนรู้ตามที่มุ่งหวัง สามารถประกอบอาชีพได้อย่างมีความสุขและภาคภูมิใจ เป็นที่พึงพอใจของนายจ้าง และเป็นคนดี ของสังคม ช่วยเพิ่มความเข้มแข็งและขีดความสามารถในการพัฒนาประเทศชาติได้

มหาวิทยาลัยมหาจุฬาลงกรณราชวิทยาลัย ภายใต้สถานะของมหาวิทยาลัยในกำกับของ รัฐ ได้จัดให้มีกรอบมาตรฐานคุณวุฒิระดับอุดมศึกษาแห่งชาติ ขณะเดียวกัน เป็นมหาวิทยาลัยที่ โครงสร้างการบริหารมีการขยายส่วนงานภายใต้สังกัดในฐานะ คณะ วิทยาเขต วิทยาลัยสงฆ์ โครงการขยายห้องเรียนและหน่วยวิทยบริการ ในพื้นที่หลายจังหวัดทั่วประเทศ การมีส่วนงานภายใต้

สังกัดจำนวนมากและอยู่ในลักษณะกระจาย รูปแบบการจัดการเรียนการสอนมีหลักสูตรกลาง หลักสูตรเดี่ยวแต่นำไปเปิดสอนทั่วประเทศภายใต้การบริหารจัดการของส่วนงานจัดการศึกษาแต่ละแห่ง โดยมีอาจารย์ในส่วนงานนั้นๆ เป็นผู้สอน ก่อให้เกิดความหลากหลายด้านอาจารย์ วิธีการสอน วิธีการวัดผลประเมินผล มคอ.๓ มคอ.๕ และ มคอ.๗

ในช่วงระยะเวลาที่ผ่านมา ถึงแม้ว่ากรอบมาตรฐานคุณวุฒิระดับอุดมศึกษาแห่งชาติ จะถูกนำมาใช้ในฐานะที่เป็นชุดเครื่องมือในพัฒนาคุณภาพบัณฑิต แต่ยังพบว่ากรอบมาตรฐานคุณวุฒิระดับอุดมศึกษาแห่งชาติ ยังไม่สามารถขับเคลื่อนให้มีการบริหารเชิงคุณภาพได้ทั่วทั้งองค์กรของมหาวิทยาลัยได้อย่างแท้จริง โดยมีหลายหลักสูตรไม่สามารถดำเนินการตามกรอบมาตรฐานได้ครบกระบวนการ ซึ่งก่อให้เกิดปัญหาด้านคุณภาพด้านกระบวนการจัดการเรียนการสอน และบัณฑิตผู้สำเร็จการศึกษา ในภาพรวมของหลักสูตรและมหาวิทยาลัย

ดังนั้น คณะผู้วิจัยจึงมีความสนใจที่จะศึกษาสภาพปัจจุบันของการบริหารหลักสูตรตามกรอบมาตรฐานคุณวุฒิระดับอุดมศึกษาแห่งชาติ เพื่อนำไปสู่การศึกษาแนวทางในการพัฒนาการบริหารหลักสูตรตามกรอบมาตรฐานคุณวุฒิระดับอุดมศึกษาแห่งชาติ เพื่อให้ผู้บริหารและผู้มีส่วนเกี่ยวข้องใช้เป็นแนวทางในการบริหารหลักสูตรกรอบมาตรฐานคุณวุฒิระดับอุดมศึกษาแห่งชาติ ของมหาวิทยาลัยมหาจุฬาลงกรณราชวิทยาลัย ให้มีประสิทธิภาพสูงยิ่งขึ้น และเป็นเครื่องมือในการบริหารงานวิชาการของมหาวิทยาลัยเชิงคุณภาพในอนาคตต่อไป

วัตถุประสงค์การวิจัย

๑. เพื่อศึกษาสภาพปัจจุบัน ปัญหาและอุปสรรคของการปฏิบัติตามกรอบมาตรฐานคุณวุฒิระดับอุดมศึกษาแห่งชาติ ในมหาวิทยาลัยมหาจุฬาลงกรณราชวิทยาลัย

๒. เพื่อศึกษาการแก้ไขและแนวทางการพัฒนาการปฏิบัติตามกรอบมาตรฐานคุณวุฒิระดับอุดมศึกษาแห่งชาติ ในมหาวิทยาลัยมหาจุฬาลงกรณราชวิทยาลัย

ผลการวิจัย

ผู้บริหารหรืออาจารย์ที่มีประสบการณ์ในการสอนที่แตกต่างกันมีความเข้าใจเกี่ยวกับกรอบมาตรฐานคุณวุฒิระดับอุดมศึกษาแห่งชาติแตกต่างกัน อย่างมีนัยสำคัญทางสถิติที่ระดับ .๐๕ ผู้ที่มีประสบการณ์ในการสอนไม่เกิน ๕ ปี มีความสัมพันธ์กับระดับความเข้าใจเกี่ยวกับกรอบมาตรฐานคุณวุฒิระดับอุดมศึกษาแห่งชาติ แตกต่างกับผู้มีประสบการณ์ในการสอน ๑๐ – ๑๕ ปีอย่างมีนัยสำคัญทางสถิติที่ระดับ .๐๕ ผู้ที่มีประสบการณ์ในการสอน ๖ – ๑๐ ปี มีความสัมพันธ์กับระดับความเข้าใจเกี่ยวกับกรอบมาตรฐานคุณวุฒิระดับอุดมศึกษาแห่งชาติ แตกต่างกับผู้มีประสบการณ์ในการสอน ๑๖ ปีขึ้นไป อย่างมีนัยสำคัญทางสถิติที่ระดับ .๐๕ และผู้มีประสบการณ์ในการสอน ๑๐ – ๑๕ ปี ไม่มีความสัมพันธ์ต่อระดับความเข้าใจเกี่ยวกับกรอบมาตรฐานคุณวุฒิระดับอุดมศึกษาแห่งชาติ แตกต่างกับผู้มีประสบการณ์ในการสอน ๑๖ ปีขึ้นไป อย่างมีนัยสำคัญทางสถิติที่ระดับ .๐๕

อาจารย์หรือผู้บริหารที่มีคุณวุฒิทางการศึกษาที่แตกต่างกันมีความสัมพันธ์กับลักษณะการปฏิบัติตามกรอบมาตรฐานคุณวุฒิระดับอุดมศึกษาแห่งชาติแตกต่างกัน อย่างมีนัยสำคัญทางสถิติที่ระดับ .๐๕ โดยคุณวุฒิทางการศึกษาระดับปริญญาโทมีลักษณะการปฏิบัติตามกรอบมาตรฐานคุณวุฒิระดับอุดมศึกษาแห่งชาติ แตกต่างกับคุณวุฒิทางการศึกษาระดับปริญญาเอก อย่างมีนัยสำคัญทางสถิติที่ระดับ .๐๕

อาจารย์หรือผู้บริหารที่มีพฤติกรรมการหาความรู้เกี่ยวกับกรอบมาตรฐานคุณวุฒิระดับอุดมศึกษาแห่งชาติ (มคอ.) ที่แตกต่างกันมีลักษณะการปฏิบัติตามกรอบมาตรฐานคุณวุฒิระดับอุดมศึกษาแห่งชาติแตกต่างกัน อย่างมีนัยสำคัญทางสถิติที่ระดับ .๐๑ ผู้ที่ศึกษาด้วยตนเองมีลักษณะการปฏิบัติตามกรอบมาตรฐานคุณวุฒิระดับอุดมศึกษาแห่งชาติ แตกต่างกับกับผู้เข้ารับการอบรม และผู้ไม่เคยหาความรู้มาก่อนเลย อย่างมีนัยสำคัญทางสถิติที่ระดับ .๐๕ และผู้เข้ารับการอบรมมีลักษณะการปฏิบัติตามกรอบมาตรฐานคุณวุฒิระดับอุดมศึกษาแห่งชาติ แตกต่างกับกับผู้ไม่เคยหาความรู้มาก่อนเลย อย่างมีนัยสำคัญทางสถิติที่ระดับ .๐๕ เช่นเดียวกับการผู้ที่ผ่านการอบรมเกี่ยวกับกรอบมาตรฐานคุณวุฒิระดับอุดมศึกษาแห่งชาติ (มคอ.) มีลักษณะการปฏิบัติต่างจากผู้ที่ไม่เคยผ่านการอบรมเกี่ยวกับกรอบมาตรฐานคุณวุฒิระดับอุดมศึกษาแห่งชาติ (มคอ.) แตกต่างกันอย่างมีนัยสำคัญทางสถิติที่ระดับ .๐๑

อาจารย์หรือผู้บริหารผู้ที่เคยมีประสบการณ์รับผิดชอบเขียนเกี่ยวกับกรอบมาตรฐานคุณวุฒิระดับอุดมศึกษาแห่งชาติ (มคอ.) มีลักษณะการปฏิบัติตามกรอบมาตรฐานคุณวุฒิระดับอุดมศึกษาแห่งชาติแตกต่างจากผู้ที่ไม่เคยมีประสบการณ์รับผิดชอบเขียนเกี่ยวกับกรอบมาตรฐานคุณวุฒิระดับอุดมศึกษาแห่งชาติ (มคอ.) อย่างมีนัยสำคัญทางสถิติที่ระดับ .๐๑

การแก้ไขและแนวทางการพัฒนาการปฏิบัติตามกรอบมาตรฐานคุณวุฒิระดับอุดมศึกษาแห่งชาติ ในมหาวิทยาลัยมหาจุฬาลงกรณราชวิทยาลัย ที่เหมาะสมและนำไปสู่รูปธรรมของการดำเนินงาน มีหลายรูปแบบ ดังนี้

๑. การศึกษาทำความเข้าใจก่อนดำเนินการตามกรอบมาตรฐานคุณวุฒิ พร้อมทั้งคณะกรรมการตามหลักสูตรและอาจารย์ประจำหลักสูตรเพื่อติดตามกำกับดูแลคุณภาพตามกรอบมาตรฐานคุณวุฒิระดับอุดมศึกษา โดยการประชุมเพื่อทำความเข้าใจ แล้วตั้งคณะกรรมการติดตามประเมินผลการดำเนินงานบริหารจัดการหลักสูตร และจัดประชุมคณะกรรมการประจำหลักสูตรปีละอย่างน้อย ๔ ครั้ง เพื่อพัฒนาปรับปรุงให้ทันสมัย ตลอดจนจัดประชุมคณะกรรมการประจำวิทยาลัย สงฆ์ สรุปผลการดำเนินงานการจัดการเรียนการสอนก่อนเปิดเทอมทุกครั้ง

๒. เพื่อให้บรรลุวัตถุประสงค์การบริหารจัดการหลักสูตรตามกรอบมาตรฐานคุณวุฒิแห่งชาติ ต้องคำนึงถึงการมีเอกภาพด้านนโยบายและมีความหลากหลายในทางปฏิบัติโดยมีการกระจายอำนาจจาก ส่วนกลางไปสู่ส่วนงานจัดการศึกษา

๓. สร้างการมีส่วนร่วมของชุมชน สังคม และสถานประกอบการในการกำหนดนโยบายการบริหารหลักสูตรกระบวนการผลิตและพัฒนาบัณฑิตกำลังคน รวมทั้งการกำหนดมาตรฐานบัณฑิต และการประสานภาคีเครือข่ายภาคเอกชน ภาครัฐ ท้องถิ่น เพื่อการพัฒนาบัณฑิต

๔. ควรออกแบบจัดการศึกษาที่มีความยืดหยุ่น หลากหลาย และมีระบบเทียบโอนผลการเรียนและระบบเทียบ ประสบการณ์การทำงานของคุณครูเพื่อเข้ารับการศึกษ การกำหนดกลไกให้นิสิตมีกิจกรรมจิตอาสาเพื่อสังคม การจัดระบบการเทียบโอนผลการเรียน การประกาศคุณธรรม นิสิตและการสนับสนุนให้อาจารย์ผลิตผลงานวิจัยในชั้นเรียนเพื่อพัฒนานิสิตและจัดการเรียนการสอน โดยใช้วิจัยเป็นฐาน

๕. มีการระดมทรัพยากรทั้งจากภาครัฐและเอกชนในการจัดการศึกษาตามกรอบมาตรฐานคุณวุฒิระดับอุดมศึกษา โดยคำนึงถึงการประสานประโยชน์อย่างทั่วถึงและเป็นธรรม

<p>๖. การมีระบบการพัฒนาอาจารย์แต่ละหลักสูตรอย่างต่อเนื่อง เพื่อให้ทันต่อความเปลี่ยนแปลงของเทคโนโลยี ศาสตร์สมัยใหม่และสถานการณ์ทางสังคม โดยการแต่งตั้งอาจารย์ประจำหลักสูตร การยกย่องเชิดชูอาจารย์โดยการมอบรางวัลต่างๆ การจัดกิจกรรมประชุมวิชาการเพื่อการแลกเปลี่ยนเรียนรู้และเผยแพร่ผลงานวิชาการของอาจารย์และพัฒนานิสิต</p> <p>จากผลการศึกษา คณะผู้วิจัยเสนอให้มหาวิทยาลัยจัดทำคู่มือการบริหารจัดการหลักสูตรตามกรอบมาตรฐานคุณวุฒิระดับอุดมศึกษาแห่งชาติ เพื่อรวบรวมข้อมูลต่างๆ ในการดำเนินการหลักสูตร รวมทั้งเกณฑ์มาตรฐานต่างๆ ที่สำนักงานคณะกรรมการการอุดมศึกษาได้กำหนดขึ้น สำหรับใช้เป็นแนวทางในการดำเนินงานบริหารจัดการและพัฒนาหลักสูตรให้มีความหลากหลาย บรรลุตามเป้าหมายของหลักสูตร</p>
<p>การนำผลงานวิจัยไปใช้ประโยชน์</p> <p>๑. ประโยชน์ทางวิชาการ</p> <p>การวิจัยในครั้งนี้ จะส่งผลให้ทราบแนวทางการปฏิบัติตามกรอบมาตรฐานคุณวุฒิระดับอุดมศึกษาแห่งชาติ : ปัญหา อุปสรรค การแก้ไขและแนวทางการพัฒนาของมหาวิทยาลัยมหาจุฬาลงกรณราชวิทยาลัย</p> <p>๒. ประโยชน์ทางการปฏิบัติ</p> <p>ผลการวิจัยครั้งนี้ จะเป็นประโยชน์แก่มหาวิทยาลัยในการวางแผนพัฒนาการปฏิบัติตามกรอบมาตรฐานคุณวุฒิระดับอุดมศึกษาแห่งชาติของมหาวิทยาลัยมหาจุฬาลงกรณราชวิทยาลัย</p>
<p>การประชาสัมพันธ์</p> <p>ประชาสัมพันธ์ผลงานวิจัยทางเว็บไซต์ของกองวิชาการ สำนักงานประกันคุณภาพ และพิมพ์เผยแพร่ในจุลสารประกันคุณภาพการศึกษาของมหาวิทยาลัยมหาจุฬาลงกรณราชวิทยาลัย</p>

ประวัติคณะผู้วิจัย

หัวหน้าโครงการวิจัย

๑. ชื่อ - นามสกุล (ภาษาไทย) พระมหาสุทัศน์ นักการเรียน (ติสสรวาที)
ชื่อ - นามสกุล (ภาษาอังกฤษ) Phramaha Sutas Nakkarnrian (Tissaravadhi)
๒. เลขหมายบัตรประจำตัวประชาชน ๓-๑๔๑๑-๐๐๓๖-๔-๗๔-๒
๓. ตำแหน่งปัจจุบัน อาจารย์/รักษาการผู้อำนวยการกองวิชาการ
๔. หน่วยงานและสถานที่อยู่ที่ติดต่อได้สะดวก พร้อมหมายเลขโทรศัพท์ โทรสาร และไปรษณีย์อิเล็กทรอนิกส์ (E-mail)

กองวิชาการ สำนักงานอธิการบดี มหาวิทยาลัยมหาจุฬาลงกรณราชวิทยาลัย
๗๙ หมู่ที่ ๑ ถนนพหลโยธิน ต.ลำไทร อ.วังน้อย จ.พระนครศรีอยุธยา ๑๐๗๐๐
โทร. ๐๘๑-๓๔๒-๕๐๐๘ E-mail: sutas๘๘๓๑๑๗๙@hotmail.com

๕. ประวัติการศึกษา ป.ธ.๙, พธ.บ.(ปรัชญา), พธ.ม.(ปรัชญา)
๖. สาขาวิชาการที่มีความชำนาญพิเศษ (แตกต่างจากวุฒิกการศึกษา) ระบุสาขาวิชาการ
๗. ประสบการณ์ที่เกี่ยวข้องกับการบริหารงานวิจัยทั้งภายในและภายนอกประเทศ
หัวหน้าโครงการวิจัย :
๑) แนวทางการพัฒนาระบบประกันคุณภาพการศึกษา มหาวิทยาลัยมหาจุฬาลงกรณราชวิทยาลัย ปีงบประมาณ ๒๕๕๕
๒) การสังเคราะห์ความรู้การบูรณาการการเรียนการสอนกับการบริการ วิชาการและการวิจัยของมหาวิทยาลัยมหาจุฬาลงกรณราชวิทยาลัย ปีงบประมาณ ๒๕๕๖
ผู้ร่วมวิจัย : งานวิจัยที่ทำเสร็จแล้ว

ผู้ร่วมวิจัย

๑. ชื่อ - นามสกุล (ภาษาไทย) นางไฉไลฤดี ยูวนะศิริ
ชื่อ - นามสกุล (ภาษาอังกฤษ) Mrs. CHAILAIRUEDEE YUWANASIRI
๒. เลขหมายบัตรประจำตัวประชาชน ๓-๕๐๙๙-๐๑๐๕๔-๑๑-๗
๓. ตำแหน่งปัจจุบัน อาจารย์ประจำสาขาสังคมวิทยาและมานุษยวิทยา
มหาวิทยาลัยมหาจุฬาลงกรณราชวิทยาลัย
วิทยาลัยสงฆ์เชียงใหม่
๔. หน่วยงานและสถานที่อยู่ที่ติดต่อได้สะดวก พร้อมหมายเลขโทรศัพท์ โทรสาร และไปรษณีย์อิเล็กทรอนิกส์ (e-mail)
มหาวิทยาลัยมหาจุฬาลงกรณราชวิทยาลัย วิทยาเขตเชียงใหม่
โทร. (๐๕๓) ๒๗๕๑๔๙ มือถือ ๐๘๑-๘๘๑๘๖๕๘ e-mail cyuwana@hotmail.com
๕. ประวัติการศึกษา วท.บ. (สังคมวิทยาและมานุษยวิทยา) สค.ม. (สังคมวิทยา)
๖. สาขาวิชาการที่มีความชำนาญพิเศษ (แตกต่างจากวุฒิกการศึกษา) ระบุสาขาวิชาการ
๗. ประสบการณ์ที่เกี่ยวข้องกับการบริหารงานวิจัยทั้งภายในและภายนอกประเทศ
หัวหน้าโครงการวิจัย : งานวิจัยที่ทำเสร็จแล้ว

- ๑) โครงการวิจัยสถาบันเรื่อง “ผลสำเร็จในการปฏิบัติธรรมของพระนิสิตมหาวิทยาลัยมหาจุฬาลงกรณราชวิทยาลัย วิทยาเขตเชียงใหม่” ประจำปีงบประมาณ ๒๕๔๖
- ๒) โครงการวิจัยเรื่อง “ศึกษาศาสตร์ถะตำนานพื้นบ้านล้านนาเกี่ยวกับพระพุทธศาสนาจากเอกสารโบราณ” ประจำปีงบประมาณ ๒๕๔๘
- ๓) โครงการวิจัยเรื่อง “การนำหลักธรรมทางพระพุทธศาสนามาประยุกต์ใช้แบบบูรณาการเพื่อเสริมสร้างสุขภาพจิตและคุณภาพชีวิตของผู้สูงอายุในชุมชน” ประจำปีงบประมาณ ๒๕๔๙
- ๔) โครงการวิจัยเรื่อง “ปัจจัยที่มีผลต่อความผูกพันต่อองค์กรของบุคลากรมหาวิทยาลัยมหาจุฬาลงกรณราชวิทยาลัย” ประจำปีงบประมาณ ๒๕๕๒

ผู้ร่วมวิจัย : งานวิจัยที่ทำเสร็จแล้ว

- ๑) โครงการวิจัยสถาบันเรื่อง “การสำรวจความคิดเห็นการบริหารงานบุคคล มหาวิทยาลัยมหาจุฬาลงกรณราชวิทยาลัย วิทยาเขตเชียงใหม่” ประจำปีงบประมาณ ๒๕๔๓
- ๒) โครงการวิจัยเรื่อง “การใช้กระบวนการทักษะชีวิตในการปรับเปลี่ยนพฤติกรรมกรมการบริโภค” ประจำปีงบประมาณ ๒๕๔๔
- ๓) โครงการวิจัยเรื่อง “บทบาทเครือข่ายวัฒนธรรมชุมชนระบบหัววัดในงานบุญปอยหลวง” ประจำปีงบประมาณ ๒๕๔๕
- ๔) โครงการวิจัยเรื่อง “การปรับเปลี่ยนแนวทางการพัฒนาของพระสงฆ์ในชุมชนพื้นที่สูง” ซึ่ง ประจำปีงบประมาณ ๒๕๔๖
- ๕) โครงการวิจัยสถาบันเรื่อง “ความพึงพอใจของผู้บริหารต่อคุณลักษณะที่พึงประสงค์ของนิสิตปฏิบัติศาสนกิจ กรณีศึกษามหาวิทยาลัยมหาจุฬาลงกรณราชวิทยาลัย วิทยาเขตเชียงใหม่” ประจำปีงบประมาณ ๒๕๔๖
- ๖) โครงการวิจัยเรื่อง “ปัจจัยสร้างสรรค์ประชาคมให้ชุมชนเข้มแข็งอย่างยั่งยืน: กรณีศึกษาพลังทางศาสนาและวัฒนธรรมต่อพัฒนาการขององค์กรชุมชนในหมู่บ้าน ๓ แห่งของจังหวัดเชียงใหม่” มีระยะเวลาดำเนินการวิจัยในช่วงปีงบประมาณ ๒๕๔๖ - ๒๕๔๘
- ๗) โครงการวิจัยเรื่อง “การนำหลักคำสอนของพระพุทธศาสนาไปใช้ในกระบวนการขัดเกลาทางสังคมโดยครอบครัวในชุมชนเข้มแข็งเพื่อป้องกันและลดปัญหาเยาวชนเสพยาเสพติดของเด็กและเยาวชน” ประจำปีงบประมาณ ๒๕๔๗
- ๘) โครงการวิจัยเรื่อง “การประยุกต์หลักธรรมทางพุทธศาสนาในการพัฒนาชุมชนของสังคมพัฒนา” ประจำปีงบประมาณ ๒๕๔๘
- ๙) แนวทางการพัฒนาระบบประกันคุณภาพการศึกษา มหาวิทยาลัยมหาจุฬาลงกรณราชวิทยาลัย ปีงบประมาณ ๒๕๕๕
- ๑๐) การสังเคราะห์ความรู้การบูรณาการการเรียนการสอนกับการบริการ วิชาการและการวิจัยของมหาวิทยาลัยมหาจุฬาลงกรณราชวิทยาลัย ปีงบประมาณ ๒๕๕๖

ผู้ร่วมวิจัย

๑. ชื่อ นามสกุล (ภาษาไทย) นางรุ่งทิพย์ กล้าหาญ
ชื่อ นามสกุล (ภาษาอังกฤษ) Mrs. Rongthip Khlahan
๒. รหัสประจำตัวนักวิจัยแห่งชาติ สาขาศึกษาศาสตร์ : ๔๒ - ๑๑ - ๐๐๘๑
๓. ตำแหน่งปัจจุบัน อาจารย์ประจำ สาขาวิชาสังคมศึกษา
มหาวิทยาลัยมหาจุฬาลงกรณราชวิทยาลัย
วิทยาเขตเชียงใหม่
๔. หน่วยงานที่ติดต่อ มหาวิทยาลัยมหาจุฬาลงกรณราชวิทยาลัย วิทยาเขตเชียงใหม่
วัดสวนดอก ถ.สุเทพ ต.สุเทพ อ.เมือง จ.เชียงใหม่
รหัส ๕๒๐๐๐ โทร.๐๕๓-๒๗๕๑๔๙ โทรสาร ๐๕๓-๒๗๐๔๕๒
๕. ประวัติการศึกษา ศษ.บ, ศษ.ม. (การศึกษานอกระบบ) มหาวิทยาลัยเชียงใหม่
๖. สาขาวิชาการที่มีความชำนาญพิเศษ ศึกษาศาสตร์
๗. ประสบการณ์ที่เกี่ยวข้องกับการบริหารงานวิจัยทั้งภายในและภายนอกประเทศ
- ๑) นักวิจัยหลักในงานวิจัยเรื่องทัศนคติและความต้องการในการจัดการเรียนการสอนวิชาภาษาอังกฤษในระดับประกาศนียบัตรวิชาชีพชั้นสูง ปีที่พิมพ์ ๒๕๓๘
 - ๒) นักวิจัยหลักในงานวิจัยเรื่อง สถานการณ์ในการแก้ไขปัญหาโรคเอดส์ในชุมชน โดยได้รับการสนับสนุนงบประมาณจากกระทรวงสาธารณสุข ปีที่พิมพ์ ๒๕๓๗
 - ๓) นักวิจัยหลักในงานวิจัยเรื่อง การรับรู้สถานการณ์โรคเอดส์ของประชาชน โดยได้รับการสนับสนุนงบประมาณจากกระทรวงสาธารณสุข ปีที่พิมพ์ ๒๕๓๗
 - ๔) เป็นนักวิจัยหลักในโครงการวิจัยเรื่อง ความคาดหวังเรื่องอาชีพของนักศึกษาโครงการปฏิรูปการศึกษาเกษตรเพื่อชีวิต ซึ่งได้รับการสนับสนุนทุนวิจัยจากงานวิจัยและพัฒนาวิทยาลัยเกษตรและเทคโนโลยีเชียงใหม่ ปีที่พิมพ์ ๒๕๔๒
 - ๕) นักวิจัยหลักในงานวิจัยเรื่อง ปัจจัยที่มีความสัมพันธ์กับการเรียนของพระนิสิตมหาวิทยาลัยสงฆ์ กรณีศึกษามหาวิทยาลัยมหาจุฬาลงกรณราชวิทยาลัยวิทยาเขตเชียงใหม่ ซึ่งกำลังอยู่ในระหว่างการศึกษาวิจัย ซึ่งได้รับการสนับสนุนงบประมาณจากสำนักงานคณะกรรมการการวิจัยแห่งชาติ
 - ๖) เป็นนักวิจัยหลักในโครงการวิจัยเรื่องทักษะชีวิตและการเรียนรู้แบบมีส่วนร่วมเรื่องโรคเอดส์ ซึ่งได้รับการสนับสนุนงบประมาณจากกรมอาชีวศึกษา ปีที่พิมพ์ ๒๕๔๕ และได้รับคัดเลือกเป็นผลงานวิจัยที่มีคุณภาพ จากกรมอาชีวศึกษา ประจำปีการศึกษา ๒๕๔๖
 - ๗) เป็นนักวิจัยหลักในโครงการวิจัยเรื่องการเรียนรู้แบบมีส่วนร่วมเพื่อสร้างทักษะชีวิตด้านสารเสพติดสำหรับนักศึกษาอาชีวศึกษา ซึ่งได้รับการสนับสนุนงบประมาณจากกรมวิชาการ ปีที่พิมพ์ ๒๕๔๔ และได้รับคัดเลือกเป็นผลงานวิจัยที่มีคุณภาพ จากกรมวิชาการ กระทรวงศึกษาธิการ ประจำปีการศึกษา ๒๕๔๖
 - ๘) เป็นนักวิจัยหลักในโครงการวิจัยเรื่องความตระหนักและพฤติกรรมต่อสิ่งแวดล้อมของนักศึกษาอาชีวศึกษาเกษตร ซึ่งได้รับการสนับสนุนงบประมาณจากงานวิจัยและพัฒนาวิทยาลัยเกษตรและเทคโนโลยีเชียงใหม่ ปีที่พิมพ์ ๒๕๔๕
 - ๙) เป็นนักวิจัยหลักในโครงการวิจัยเรื่อง ผลสัมฤทธิ์ของโปรแกรมทักษะชีวิตเรื่องโรคเอดส์สำหรับนักศึกษาอาชีวศึกษาเกษตร ซึ่งได้รับการสนับสนุนงบประมาณจากชุดโครงการวิจัยในชั้นเรียนกรมอาชีวศึกษา ปีที่พิมพ์ ๒๕๔๕

๑๐) เป็นนักวิจัยหลักในการวิจัยเรื่อง ความสำนึกในเรื่องการอนุรักษ์ทรัพยากรน้ำของนักศึกษา อาชีวศึกษาเกษตร ซึ่งได้รับการสนับสนุนงบประมาณจากวิทยาลัยเกษตรและเทคโนโลยีเชียงใหม่ ประจำปี งบประมาณ ๒๕๔๖ ปีที่พิมพ์ ๒๕๔๗

๑๑) เป็นนักวิจัยหลักในการวิจัยเรื่อง การรับรู้และความต้องการของสถานประกอบการในการ จัดการศึกษาาระบบทวิภาค ซึ่งได้รับการสนับสนุนงบประมาณจากสถาบันอาชีวศึกษาภาคเหนือ ประจำปี งบประมาณ ๒๕๔๖ ปีที่พิมพ์ ๒๕๔๗

๑๒) การจัดการกระบวนการเรียนรู้แบบมีส่วนร่วมเพื่อสร้างจิตสำนึกต่อทรัพยากรน้ำของนักศึกษา อาชีวเกษตร ซึ่งได้รับการสนับสนุนงบประมาณจากสำนักงานคณะกรรมการการศึกษาขั้นพื้นฐาน กระทรวงศึกษาธิการ ประจำปีงบประมาณ ๒๕๔๗ และได้รับการคัดเลือกเป็นผลงานวิจัยดีมีคุณภาพต่อ การพัฒนาอาชีวศึกษา ประจำปี ๒๕๔๘

๑๓) เป็นหัวหน้าโครงการวิจัยเรื่องการพัฒนาจริยธรรมต่อสิ่งแวดล้อมสำหรับนิสิตคณะครุ ศาสตร์ มหาวิทยาลัยมหาจุฬาลงกรณราชวิทยาลัย วิทยาเขตเชียงใหม่ ซึ่งได้รับการสนับสนุน งบประมาณจากมหาวิทยาลัยมหาจุฬาลงกรณราชวิทยาลัยวิทยาเขตเชียงใหม่ ประจำปีงบประมาณ ๒๕๔๗ และได้รับการคัดเลือกเป็นผลงานวิจัยดีมีคุณภาพต่อการพัฒนาสังคมและการศึกษา จาก สำนักงานเลขาธิการสภาการศึกษา ประจำปี ๒๕๔๘

๑๔) เป็นนักวิจัยหลักในการวิจัยเรื่องกระบวนการขัดเกลาจริยธรรมให้แก่ผู้เรียน ซึ่งได้รับการ คัดเลือกเป็นผลงานวิจัยดีมีคุณภาพต่อการพัฒนาการศึกษาและสังคม จากสำนักงานเลขาธิการสภา การศึกษา ประจำปี ๒๕๔๘

๑๕) เป็นนักวิจัยหลักในโครงการวิจัยเรื่องการใช้กระบวนการทักษะชีวิตเพื่อการปรับเปลี่ยน พฤติกรรมการบริโภคของวัยรุ่น ซึ่งได้รับการสนับสนุนทุนการวิจัยจากสำนักงานคณะกรรมการการวิจัย แห่งชาติ ประจำปีงบประมาณ ๒๕๔๔

๑๖) เป็นนักวิจัยหลักในการวิจัยเรื่อง การศึกษาเปรียบเทียบประเพณี ๑๒ เดือนเชียงใหม่ – เชียงตุง ซึ่งได้รับการสนับสนุนงบประมาณจากมหาวิทยาลัยมหาจุฬาลงกรณราชวิทยาลัย วิทยาเขต เชียงใหม่ ประจำปีงบประมาณ ๒๕๔๘

๑๗) วิทยานิพนธ์เรื่อง การขัดเกลาทางสังคมด้านความเชื่อโดยผ่านพิธีกรรมในชุมชนชนบท สาขาวิชาการศึกษานอกระบบ มหาวิทยาลัยเชียงใหม่ ๒๕๔๘

๑๘) เป็นหัวหน้าโครงการวิจัยเรื่องการเรียนรู้แบบมีส่วนร่วมเพื่อสร้างจิตสำนึกต่อสิ่งแวดล้อม ของนักศึกษาอาชีวเกษตร ซึ่งได้รับทุนสนับสนุนการวิจัยจากมหาวิทยาลัยมหาจุฬาลงกรณราชวิทยาลัย ประจำปีงบประมาณ ๒๕๔๘

๑๙) เป็นนักวิจัยหลักในโครงการวิจัยเรื่อง การจัดการความรู้เกษตรอินทรีย์ ซึ่งได้รับทุน สนับสนุนการวิจัยจากสำนักงานคณะกรรมการการวิจัยแห่งชาติ ประจำปีงบประมาณ ๒๕๕๕

ผู้ร่วมวิจัย

- | | |
|---------------------------------|--|
| 1. ชื่อ นามสกุล (ภาษาไทย) | นางสาวปัทมธรรม สำเนียง |
| ชื่อ นามสกุล (ภาษาอังกฤษ) | Ms. Patitham Samniang |
| ๒. หมายเลขบัตรประจำตัวประชาชน | ๓-๖๐๙๗-๐๐๑๖๙-๘๕-๔ |
| ๓. รหัสประจำตัวนักวิจัยแห่งชาติ | - |
| ๔. ตำแหน่งปัจจุบัน | นักวิชาการศึกษา กองวิชาการ สำนักงานอธิการบดี
มหาวิทยาลัยมหาจุฬาลงกรณราชวิทยาลัย |

๕. หน่วยงานที่ติดต่อ

กองวิชาการ สำนักงานอธิการบดี มหาวิทยาลัยมหาจุฬาลงกรณราชวิทยาลัย
 ๗๙ หมู่ที่ ๑ ถนนพหลโยธิน ต.ลำไทร อ.วังน้อย จ.พระนครศรีอยุธยา ๑๐๗๐๐
 โทร. ๐-๘๓๒๑-๖๘๔-๒๖ e-mail: Patitham@gmail.com

- | | |
|--|--|
| ๖. ประวัติการศึกษา | ค.บ. (คณิตศาสตร์) กศ.ม. (การวัดผลการศึกษา) |
| ๗. สาขาวิชาการที่มีความชำนาญพิเศษ | ศึกษาศาสตร์ |
| ๘. ประสบการณ์ที่เกี่ยวข้องกับการบริหารงานวิจัยทั้งภายในและภายนอกประเทศ | |

หัวหน้าโครงการวิจัย : งานวิจัยที่ทำเสร็จแล้ว

๑) โครงการวิจัยเรื่อง “การพัฒนารูปแบบการบริหารจัดการหอพักอันพึงประสงค์ จังหวัดพิษณุโลก” ประจำปีงบประมาณ ๒๕๕๑ สำนักงานพัฒนาสังคมและความมั่นคงของมนุษย์ จังหวัดพิษณุโลก

ผู้ร่วมวิจัย : งานวิจัยที่ทำเสร็จแล้ว

๑) โครงการ “ติดตามสภาวะการณ์เด็กและเยาวชนรายจังหวัด ภาคเหนือตอนล่าง (CHILD WATCH)” ประจำปีงบประมาณ ๒๕๔๙ สำนักงานกองทุนสนับสนุนการวิจัย
